

EOLME00MZ

CA	Manual d'usuari Forn combinat microones	2
DA	Brugsanvisning Mikro-kombiovn	19
NL	Gebruiksaanwijzing Combimagnetron	35
EN	User Manual Microwave combi-oven	52
FI	Käyttöohje Mikroaaltovyhdistelmäuuni	68
FR	Notice d'utilisation Four à micro-ondes combiné	85
DE	Benutzerinformation Backofen mit Mikrowelle	103
IT	Istruzioni per l'uso Forno a microonde multifunzione	122
NO	Bruksanvisning Kombimikro-ovn	139
PL	Instrukcja obsługi Piekarnik z funkcją mikrofal	155
PT	Manual de instruções Microondas com grelhador	173
ES	Manual de instrucciones Horno microondas combinado	191
SV	Bruksanvisning Mikrovågskombiugn	208



Benvinguts a Electrolux! Gràcies per triar el nostre electrodomèstic.



Consells d'ús, catàlegs, resolució de problemes i informació de servei i reparació:
www.electrolux.com/support

Subjecte a canvis sense preavís.

CONTINGUT

1. INFORMACIÓ DE SEGURETAT.....	2
2. INSTRUCCIONS DE SEGURETAT.....	5
3. INSTAL·LACIÓ.....	7
4. DESCRIPCIÓ DEL PRODUCTE.....	9
5. ABANS DEL PRIMER ÚS.....	9
6. ÚS DIARI.....	10
7. FUNCIONS ADDICIONALS.....	12
8. ÚS D'ACCESSORIS.....	13
9. CONSELLS I TRUCS.....	13
10. CURA I NETEJA.....	15
11. RESOLUCIÓ DE PROBLEMES.....	16
12. DADÉS TÈCNIQUES.....	17
13. EFICIÈNCIA ENERGÈTICA.....	17
14. QÜESTIONS MEDIAMBIENTALS.....	18

1. ⚠ INFORMACIÓ DE SEGURETAT

Abans d'instal·lar i utilitzar l'aparell, llegiu detingudament les instruccions subministrades. El fabricant no es fa responsable de cap dany o lesió que sigui el resultat d'un ús o una instal·lació incorrectes. Manteniu sempre les instruccions en un lloc segur i accessible per a futures consultes.

1.1 Seguretat infantil i per a persones vulnerable

- Els nens majors de 8 anys i les persones amb capacitats físiques, sensorials o mentals reduïdes o manca d'experiència i coneixements poden fer servir aquest aparell només si estan supervisats o han rebut instruccions sobre l'ús segur de l'aparell i si comprenen els perills als quals s'exposen. Els infants de menys de 8 anys i les persones amb discapacitats greus i complexes s'han de mantenir allunyats de l'aparell, tret que se'ls supervisi contínuament.

- Cal tenir cura que els infants no juguin amb l'aparell.
- Manteniu tot l'embalatge lluny dels infants i llenceu-los correctament.
- AVÍS: L'aparell i les parts de contacte s'escalfen durant l'ús. Mantingui allunyats de l'aparell els infants i les mascotes quan estigui engegat i mentre s'estigui refredant.
- Si l'aparell disposa d'un sistema de bloqueig infantil, cal que l'activeu.
- Els infants no han de dur a terme operacions de neteja i manteniment de l'aparell sense supervisió.

1.2 Seguretat general

- Aquest electrodomèstic només té finalitats culinàries.
- Aquest aparell està dissenyat per a ús domèstic individual en interiors.
- Aquest aparell es pot utilitzar a oficines, habitacions d'hotels, habitacions d'hostals, cases rurals i altres allotjaments similars quan aquest ús no superi els nivells (mitjans) d'ús domèstic.
- La instal·lació d'aquest aparell i la substitució del cable només poden anar a càrrec d'una persona qualificada.
- No feu servir l'aparell abans d'instal·lar-lo a la seva estructura integrada.
- Abans de dur a terme qualsevol manteniment, desconnecteu l'aparell del subministrament elèctric.
- Si el cable d'alimentació està danyat, el fabricant, el centre de servei autoritzat o bé una persona qualificada l'haurà de substituir per evitar qualsevol perill elèctric.
- AVÍS: Comproveu que l'aparell estigui apagat abans de canviar el llum per evitar que es produeixin possibles descàrregues elèctriques.
- AVÍS: L'aparell i les parts de contacte s'escalfen durant l'ús. Tingueu cura i eviteu tocar els elements d'escalfament o la superfície de la cavitat de l'aparell.
- Utilitzeu sempre guants de forn per retirar o introduir accessoris o recipients al forn.

- No activeu la funció de microones si l'aparell està buit. Les peces metàl·liques de l'interior poden crear arc elèctric.
- El recipients metàl·lics per desar aliments i begudes no es poden fer servir durant la cocció amb microones. L'única excepció és que el fabricant especifiqui la mida i la forma dels recipients metàl·lics aptes per a microones.
- AVÍS: Si la porta o les juntes de la porta estan malmeses, no feu servir l'aparell fins que no l'hagi reparat una persona qualificada.
- AVÍS: Qualsevol operació de manteniment o reparació que comporti desmuntar la coberta que protegeix de l'exposició a l'energia de les microones l'ha de realitzar una persona qualificada.
- AVÍS: No escalfeu líquids ni aliments dins de recipients tancats. Poden explotar.
- Empreu només utensilis aptes per als forns microones.
- Si escalfeu aliments dins de recipients de plàstic o paper, vigileu el procés, ja que el material es podria encendre.
- L'aparell està dissenyat per escalfar aliments i begudes. L'assecat d'aliments o roba i l'escalfament de coixins, sabatilles, esponges, roba humida i altres elements semblants comporta un risc de ferides, ignició o incendi.
- Si l'aparell emet fum, apagueu-lo o desendolceu-lo i mantingueu la porta tancada per tal de sufocar la possible flama.
- Quan s'escalfen líquids o begudes es pot produir una ebullició eruptiva retardada. Aneu amb compte quan manipuleu el recipient.
- Cal remenar o sacsejar els biberons i els pots de menjar per a bebès i cal comprovar la temperatura del contingut abans del consum per evitar cremades.
- No escalfeu dins l'aparell ous sencers ni ous durs, ja que poden explotar, fins i tot un cop finalitzat el procés d'escalfar.
- Per retirar els suports de la reixeta, separeu de les parets laterals la part del davant del suport de la reixeta primer i,

després, la part posterior. Instal·leu els suports de la reixeta en ordre invers.

- Cal netejar periòdicament l'aparell i retirar les restes d'aliments.
- No feu servir netejadores de vapor per netejar l'aparell.
- No feu servir detergents abrasius agressius ni rascadors metàl·lics esmolats per netejar la porta de vidre, ja que podrien ratllar la superfície i fer que el vidre es trenqués.
- La manca de neteja de l'aparell pot comportar el deteriorament de la superfície, afectar negativament la durada de la seva vida útil i produir una situació de potencial perill.

2. INSTRUCCIONS DE SEGURETAT

2.1 Instal·lació

AVÍS!

La instal·lació d'aquest aparell han d'anar a càrrec d'una persona qualificada.

- Retireu tot l'emalatge de l'aparell.
- No instal·leu ni utilitzeu aparells que estiguin avariats.
- Consulteu les instruccions sobre la instal·lació al nostre lloc web.
- Vigileu quan moveu l'aparell, ja que pesa molt. Feu servir sempre guants de seguretat i calçat tapat.
- No intenteu moure l'aparell tirant del mànec.
- Instal·leu l'aparell en un lloc segur i adequat, d'acord amb els requisits d'instal·lació.
- Mantingueu la distància mínima en relació amb els altres aparells i unitats.
- Abans de muntar l'aparell, comproveu que la porta de l'aparell s'obre sense problemes.
- L'aparell està equipat amb un sistema de refredament elèctric. S'ha de fer servir amb subministrament elèctric.

2.2 Connexió elèctrica

AVÍS!

Risc d'incendi i descàrrega elèctrica.

- Totes les connexions elèctriques les ha de dur a terme un tècnic qualificat.
- L'aparell ha d'estar connectat a terra.
- Assegureu-vos que els paràmetres de la placa de característiques siguin compatibles amb les característiques elèctriques del subministrament elèctric.
- Feu servir sempre un sòcol antioxoc correctament instal·lat.
- No feu servir adaptadors de múltiples endolls ni allargadors.
- Assegureu-vos no danyar el cable d'alimentació ni l'endoll. La substitució del cable d'alimentació l'ha de dur a terme el nostre centre de servei autoritzat.
- No deixeu que el cable d'alimentació toqui o entri en contacte amb la porta de l'aparell o la part inferior de la cavitat on heu instal·lat l'aparell, especialment quan està en funcionament o la porta és calenta.
- Totes les peces que assegurin la protecció contra descàrregues elèctriques de components aïllats i amb corrent s'han de fixar de manera que no es puguin aflluixar sense eines.

- Només connecteu l'endoll a la presa de corrent al final del procés d'instal·lació. Asseguri's que es pugui accedir a l'endoll després de la instal·lació.
- Si el sòcol de la presa de corrent està solt, no connecti l'endoll.
- No estireu el cable d'alimentació per desconnectar l'aparell. Estireu sempre l'endoll.
- Empreu només dispositius d'aïllament adequats: disjuntors de protecció, fusibles (de tipus cargol que es poden retirar del suport), dispositius de fuga a terra i contactors.
- La instal·lació elèctrica ha d'incorporar un dispositiu d'aïllament que permeti desconnectar l'aparell de la presa de corrent en tots els pols. El dispositiu d'aïllament ha de tenir una separació mínima entre contactes de 3 mm.
- Aquest aparell se subministra amb un endoll principal i un cable principal.

2.3 Utilització

AVÍS!

Risc de lesió, cremades i descàrregues elèctriques o explosió.

- No modifiqueu les especificacions d'aquest aparell.
- Comproveu que els orificis de ventilació no estiguin bloquejats.
- No deixeu l'aparell desatès durant el funcionament.
- Desactiveu l'aparell després de cada ús.
- Teniu cura si obriu la porta de l'aparell quan estigui en funcionament. Podria sortir-ne aire calent.
- No feu servir l'aparell amb les mans molles ni quan l'aparell estigui en contacte amb l'aigua.
- No apliqueu pressió a la porta oberta.
- No feu servir l'aparell com a superfície de treball ni d'emmagatzematge.
- Obriu la porta de l'aparell amb cura. L'ús d'ingredients amb alcohol pot provocar una barreja d'alcohol i aire.
- No deixeu que les espurnes o flames entrin en contacte amb l'aparell quan obriu la porta.

- No col·loqueu productes inflamables ni articles humits amb productes inflamables dins, a prop o damunt de l'aparell.
- No feu servir la funció de forn de microones per escalfar el forn.
- Els usuaris amb marcapassos o bombes d'insulina han d'estar almenys a 10 cm del tauler de control.

AVÍS!

Risc d'espatllar l'aparell.

- Per evitar que l'esmalt perdi color o es faci malbé:
 - no cobriu la base interior de l'aparell amb paper d'alumini.
 - no introduïu aigua directament a l'aparell calent.
 - no deixeu plats i aliments humits a l'aparell després d'acabar la cocció.
 - aneu amb compte quan retireu o instal·leu els accessoris.
- El descoloriment de l'esmalt o l'acer inoxidable no té cap efecte sobre el rendiment de l'aparell.
- Feu servir una safata fonda per coure pastissos humits. Els sucus de fruites deixen taques que poden ser permanents.
- Feu servir només accessoris subministrats amb aquest aparell o recomanats pel fabricant.
- Cuineu sempre amb la porta del forn tancada.
- Si l'aparell està instal·lat al darrere del plafó d'algun moble (p. ex., una porta), assegureu-vos que la porta no quedi mai tancada mentre funciona l'aparell. Al darrere d'un plafó de moble que estigui tancat, s'hi poden acumular calor i humitat provocant danys a l'aparell, al mateix mobiliari o a terra. No tanqueu el plafó del moble fins que l'aparell s'hagi refredat després d'utilitzar-lo.

2.4 Cura i neteja

AVÍS!

Risc de lesions, incendi o d'espatllar l'aparell.

- Abans de fer cap tasca de manteniment, apagueu l'aparell i desconnecteu el cable de l'endoll.

- Assegureu-vos que l'aparell està fred. Hi ha risc que els vidres es puguin trencar.
- Substituïu immediatament els vidres de la porta si es fan malbé. Poseu-vos en contacte amb el Centre d'assistència autoritzat.
- Assegureu-vos d'eixugar amb un drap la cavitat i la porta després de cada ús. El vapor que es produeix durant el funcionament de l'aparell es condensa a les parets de la cavitat i pot provocar corrosió.
- Netegeu l'aparell regularment per evitar el deteriorament del material de la superfície.
- El greix i les restes d'aliments que puguin haver-hi dins l'aparell poden provocar arcs elèctrics o incendis amb la funció de forn microones.
- Netegeu l'aparell amb un drap humit. Feu servir només detergents neutres. No utilitzeu productes abrasius, fregalls de neteja abrasius, dissolvents ni objectes metàl·lics.
- Si utilitzeu un esprai per a forns, seguïu les instruccions de seguretat de l'envàs.

2.5 Il·luminació interior

AVÍS!

Risc de descàrregues elèctriques.

- Quant a les bombetes incloses amb aquest producte i les que es venen per

separat: estan dissenyades, o bé per aguantar condicions físiques extremes (temperatura, vibracions, humitat) en electrodomèstics, o bé per indicar l'estat de funcionament de l'aparell. No estan dissenyades per a qualsevol altre ús i no són indicades per a la il·luminació d'habitacions domèstiques.

- Aquest producte incorpora una font de llum d'eficiència energètica de classe G.
- Feu servir exclusivament bombetes amb les mateixes especificacions .

2.6 Manteniment i reparació

- Per reparar l'aparell, poseu-vos en contacte amb un centre tècnic autoritzat.
- Utilitzeu sempre recanvis originals.

2.7 Eliminació

AVÍS!

Risc de lesions o ofegament.

- Poseu-vos en contacte amb les vostres autoritats municipals per saber com eliminar l'aparell.
- Desconnectar l'aparell del subministrament elèctric.
- Talleu el cable d'alimentació arran de l'aparell i tireu-lo.

3. INSTAL·LACIÓ

AVÍS!

Consulteu els capítols de seguretat.

3.1 Informació general

PRECAUCIÓ!

No connecteu l'aparell a adaptadors ni allargadors. Això pot provocar sobrecàrregues i risc d'incendi.

- L'aparell només és per a ús encastat. S'ha de col·locar sobre una superfície estable i plana.

- Poseu el microones ben lluny de fonts de vapor, aire calent i esquitxades d'aigua.

3.2 Instal·lació elèctrica

Aquest aparell se subministra amb un cable d'alimentació i un endoll.

El cable té una presa de terra amb un endoll de connexió a terra. L'endoll s'ha de connectar a una presa adequadament instal·lada i amb connexió a terra. En cas de curtcircuit elèctric, la connexió a terra redueix el risc de descàrrega elèctrica.

3.3 Instal·lació de l'aparell

1. Comproveu si les dimensions del moble permeten les distàncies d'instal·lació necessàries.

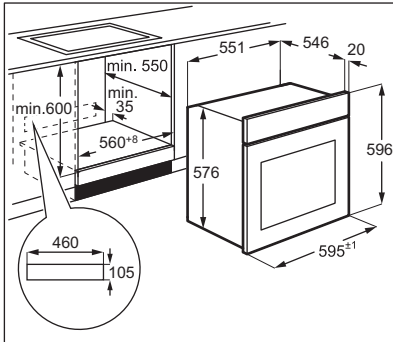
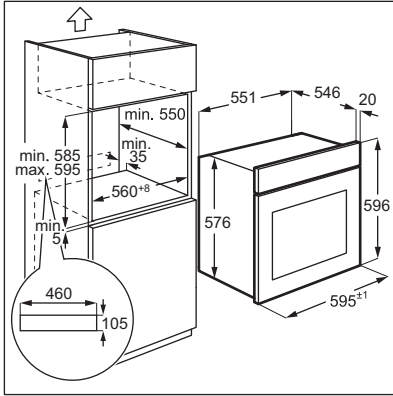

2. Instal·leu l'aparell i fixeu-lo al moble amb un cargol.

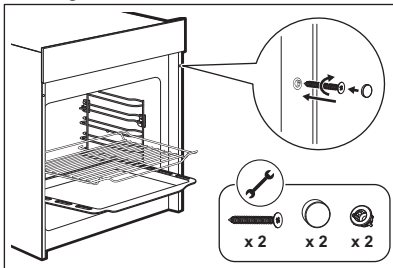

No apreteu massa els cargols. Utilitzeu només un cargol per evitar danys a l'aparell.

3.4 Instal·lació dels suports dels prestatges

1. Empenyeu els suports dels prestatges cap a la fixació posterior.
2. Empenyeu els suports dels prestatges cap a la fixació anterior de la paret lateral del forn.
3. Empenyeu els suports dels prestatges cap avall.

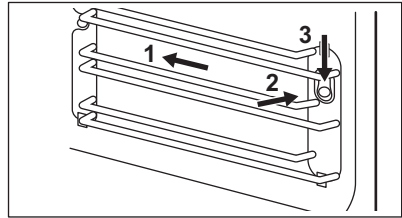

Aneu amb compte quan retireu o instal·leu els suports dels prestatges. No retireu els elements blancs de bloqueig. Si cauen, torneu-los a posar.

4. DESCRIPCIÓ DEL PRODUCTE

4.1 Visió general

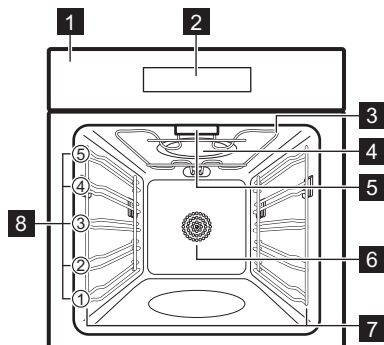

- 1 Tauler de control
- 2 Pantalla
- 3 Element d'escalfament
- 4 Generador de microones
- 5 Llum
- 6 Ventilador
- 7 Suport de prestatge, desmuntable
- 8 Posicions del prestatge



Aquest producte compleix els requisits de la norma europea EN55011. De conformitat amb aquesta norma, aquest producte es classifica com equips de classe B del grup 2. Grup 2: el producte genera intencionadament energia de radiofreqüència en forma de radiació electromagnètica per al tractament tèrmic dels aliments. Classe B: el producte és adequat per a utilitzar-se en entorns domèstics.

4.2 Tauler de control

Visió general del tauler de control

	Per tornar al mode d'espera.
	Per establir les funcions de microones.
	Premeu una vegada per utilitzar el temporitzador. Premeu tres vegades per utilitzar el bloqueig infantil.
	Per establir l'hora de final de coccio
	Per establir el preescalfament ràpid.
	Per seleccionar funcions.
	Barra de control. Per ajustar els valors.
	Per seleccionar programes de coccio automàtica.
	Per configurar el relotge/hora/temperatura.
	Per ajustar el pes.
	Per encendre o apagar el llum de l'aparell.
	Per començar o aturar la coccio.
	Per ajustar els valors.

4.3 Accessoris

- **Graella**
Per a estris de cuina, motlles de pastís, fer al grill, rostir.
- **Safata de pastisseria**
Per a pastissos i galetes.

5. ABANS DEL PRIMER ÚS

AVÍS!

Consulteu els capítols de seguretat.

5.1 Configuració de l'hora



Ajusteu el temps abans d'utilitzar l'aparell.



Quan es connecta l'aparell al subministrament elèctric o després d'un tall de corrent, la pantalla mostra 0:00 i sona un senyal acústic.



Podeu configurar l'hora en un format de 24 hores.

1. Premeu i després feu servir +, - o la barra de control per ajustar les hores.

2. Premeu i després feu servir +, - o la barra de control per ajustar els minuts.
3. Premeu per confirmar.

5.2 Preescalfat i neteja inicials

Preescalfeu l'aparell abans del primer ús i de contacte amb el menjar. L'aparell pot emetre fum i olors desagradables. Ventileu la sala durant el preescalfat.

1. Premeu i ajusteu la funció . Establiu la temperatura màxima. Deixeu l'aparell engegat durant 3 h.
2. Apagueu l'electrodomèstic i espereu fins que es refredi.
3. Netegeu l'aparell i els accessoris només amb un drap de microfibra, aigua tèbia i un detergent suau.

6. ÚS DIARI

AVÍS!

Consulteu els capítols de seguretat.

6.1 Funcions d'escalfament

Funcions estàndard d'escalfament



Cocció convencional

Per coure al forn i rostir aliments en un sol nivell.
30-250°C



Cocció True Fan

Per rostir o fer al forn menjars amb la mateixa temperatura de cocció posats en més d'un nivell i sense que es barregin els sabors.
50-250°C



Extractor

Per rostir o fer al forn menjars amb la mateixa temperatura de cocció posats en més d'un nivell. El ventilador distribueix l'escalfor uniformement a dins del forn.
50-250°C



Grill

Per daurar o fer al grill trossos prims de menjar i per torrar pa.
150-250°C



Graella turbo

Per daurar o fer al grill trossos prims de menjar. El ventilador distribueix l'escalfor uniformement a dins del forn.
50-250°C



Rostit ràpid

Per daurar o fer al grill trossos prims de menjar.
150-250°C



Funció pizza

El millor per fer pizza al forn i altres plats que necessiten més temperatura per sota.
50-250°C



Calor inferior

Per daurar bastant i per a bases cruixents. Feu servir el nivell de prestatge més baix.
30-220°C



Descongela





Per descongelar aliments.



Prova la massa

Per provar massa de llevat, massa fermentada o iogurts actius.
30-45°C

Funcions de microones i Funcions Combi del microones

	Potència	Temperatura
 Microones	800 W	-
 Microones + aire calent	320 W	160 °C 1)
 Microones + Grill Turbo	320 W	180 °C 1)
 Microones + pizza	320 W	180 °C 1)

1) Podeu canviar la temperatura de 50 a 250 °C.



Cocció True Fan, Rostit ràpid i Funció pizza es poden combinar amb Microones. Si seleccioneu una funció diferent, sonarà un senyal dues vegades i no funcionarà.

Per conèixer les recomanacions d'estalvi energètic, vegeu "Eficiència energètica" > "Consells per estalviar energia".

6.2 Posició: Funcions d'escalfament

1. Premeu **P** per seleccionar una funció d'escalfament.
2. Utilització **+**, **-** o la barra de control per ajustar la temperatura de cocció.
3. Premeu **⌚** per definir-ne la durada.
4. Utilització **+**, **-** o la barra de control per ajustar el temps.

Per cancel·lar la cocció, pitgeu **⏏**.



Podeu canviar la configuració en qualsevol moment durant la cocció. Després del canvi, l'aparell s'activa en 6 s. La configuració no es pot canviar mentre si esteu cuinant amb cocció automàtica.

6.3 Posició: Funcions de microones

1. Introduïu el menjar a l'electrodomèstic.
2. Premeu  per començar amb els ajustos per defecte.

The default time is 1 min and the default power is 800 W.

3. Per ajustar la potència, pitgeu , després feu servir **+**, **-** o la barra de control.

The range is 80 - 800 W.

4. Per ajustar el temps, pitgeu , després feu servir **+**, **-** o la barra de control.

Per cancel·lar la funció pitgeu  durant 3 s. Podeu aturar la cocció pitjant **▷||**.

6.4 Cocció automàtica

Utilitzeu aquesta funció per cuinar fàcilment els vostres aliments preferits. L'aparell estableix automàticament la configuració òptima.

Premeu **A** per seleccionar el menú desitjat.



No feu servir la safata de forn si cuineu amb els programes següents: d01, d02, d03, A01, A02.

	Menú	Temps per defecte	Pes
d01	Descongela: carn	08:00 min	200 g
d02	Descongela: aviram	04:48 min	200 g
d03	Descongela: peix	04:00 min	200 g
A01	Crispetes	03:05 min	100 g
A02	Patates gratinades amb formatge	35:00 min	500 g
A03	Pastís de formatge	76:00 min	-
A04	Quiche lorraine	40:00 min 1)	1000 g
A05	Pastís de carn	75:00 min	1000 g
		30:00 min	500 g
A06	Pastís de marbre	80:00 min	-

	Menú	Temps per defecte	Pes
A07	Coques de pa	35:00 min ²⁾	-
A08	Pastís de poma	60:00 min ³⁾	-
A09	Pizza	35:00 min ²⁾	-

	Menú	Temps per defecte	Pes
A10	Pastís de poma amb crumbles	60:00 min	-

1) Preescalfeu l'aparell durant 10 min.

2) Preescalfeu l'aparell durant 8 min.

3) Preescalfeu l'aparell durant 7 min.

7. FUNCIONS ADDICIONALS

7.1 Preescalfament ràpid

Podeu utilitzar la funció per escurçar el temps de preescalfament.

Premeu . Apareixerà el símbol a la pantalla.





La funció no és utilitzable amb els modes de coccí automàtica, descongelació i fermentació de massa. Si la funció no es pot fer servir sona el senyal acústic.

7.2 Temporitzador de cuina

Podeu ajustar-lo a un màxim de 23:59 h.





Quan la funció de temporitzador de cuina està activa no es pot ajustar cap altre programa.

1. Premeu . El temps apareix a la pantalla i sona el senyal acústic.
2. Premeu , després feu servir +, - o la barra de control per configurar les hores.
3. Premeu , després feu servir +, - o la barra de control per configurar els minuts.
4. Premeu  per confirmar.
Quan s'arriba al temps ajustat sona un senyal acústic.

7.3 Temps de finalització

Podeu programar l'hora de final de coccí.

1. Premeu  i després feu servir +, - o la barra de control per ajustar les hores.
2. Premeu , després feu servir +, - o la barra de control per ajustar els minuts.
3. Premeu  per confirmar.
4. Seleccioneu la funció . Vegeu "Funcions d'escalfament".

La funció no és utilitzable amb els modes de coccí automàtica, descongelació, fermentació de massa i microones.

7.4 Bloqueig de seguretat infantil

El bloqueig de seguretat infantil evita l'activació accidental de l'aparell.

Pitgeu i mantingueu pitjat  durant 3 segons.

Per desactivar el bloqueig de seguretat

infantil, pitgeu i mantingueu pitjat  durant 3 segons.

7.5 Ventilador de refrigeració

Quan l'aparell està en funcionament, el ventilador de refrigeració s'activa automàticament per tal de mantenir les superfícies de l'aparell fredes.

8. ÚS D'ACCESSORIS

⚠ **AVÍS!**

Consulteu els capítols de seguretat.

i

No utilitzeu la safata de forn per a les funcions de microones.

i

La funció de bloqueig millora la seguretat i ofereix protecció contra la inclinació. Els accessoris es poden extreure aproximadament a mig camí fins que queden fixats al seu lloc.

Els accessoris poden deformar-se si s'escalfen. Això no afecta la seva funcionalitat. Recuperen la seva forma original quan es refreden.

L'interior disposa de 5 posicions de prestatge, comptant des de la part inferior. Si cuineu amb funcions de microones, utilitzeu el segon nivell per aconseguir els millors resultats.

8.1 Introducció dels accessoris

Graella metàl·lica:

Col·loqueu la plataforma entre les barres de guia del suport de la plataforma.

Assegureu-vos que el prestatge toqui el fons del forn amb les potes mirant cap avall.

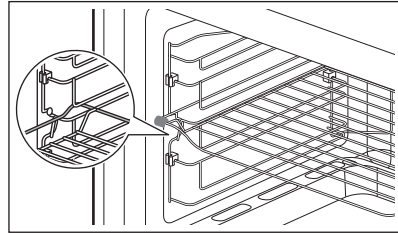

i

L'element de bloqueig a la part esquerra de la graella impedeix una instal·lació incorrecta.

Safata:

Empènyer la safata o la paella profunda entre les barres de guia del suport prestatge.

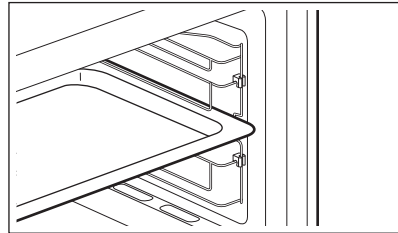

9. CONSELLS I TRUCS

9.1 Informació general sobre l'ús de l'aparell

- Després d'apagar l'aparell, deixeu reposar el menjar uns minuts.
- Retireu l'embolcall d'alumini, qualsevol recipient metàl·lic, etc. abans de coure els aliments.

Cocció

- Tapeu els menjar durant la cocció amb algun material adequat per a microones. Cuineu els aliments sense tapar només si voleu que es quedin cruixents.
- No coeu els plats més del compte amb una potència massa alta ni amb un temps

de cocció massa llarg. Els aliments poden quedar secs, cremar-se o provocar un incendi.

- No utilitzeu l'aparell per cuinar ous o cargols amb la closca, ja que poden explotar. Per als ous ferrats, punxeu el rovell de l'ou primer.
- Punxeu la pell o pela de les patates, els tomàquets, les salsitxes i altres aliments semblants amb una forquilla diverses vegades abans de coure'ls perquè no explotin.
- Seleccioneu una durada més llarga per als aliments refrigerats o congelats.

- Remeneu de tant en tant els plats amb salsa.
- Les verdures dures (pastanagues, pèsols, coliflor...) s'han de coure amb aigua.
- Gireu els trossos d'aliments grossos a mitja cocció.
- Si podeu, talleu les verdures a trossos de la mateixa grandària.
- Feu servir plats plans i amples.
- No feu servir plats de ceràmica, porcellana o pisa sense recobriment envidrat o que tinguin orificis, com ara a les nanses. Aquests orificis poden acumular humitat i això podria causar esquerdes al plat quan s'escalfa.

Descongelació de carn, aviram, peix

- Poseu els aliments congelats sense embolicar en un petit plat inclinat amb un recipient a sota per recollir el líquid de descongelació.
- Gireu o remeneu els aliments a la meitat del temps de descongelació. Si és possible, separeu i retireu les peces que es comencin a descongelar.

Descongelació de mantega, porcions de pastís, quark

- No descongeleu completament els aliments dins l'aparell, deixeu que es

descongelin a temperatura ambient. Obtindreu més bon resultat. Retireu tot l'embalatge de metall o d'alumini abans de descongelar.

Descongelació de fruita i verdura

- Si voleu consumir la fruita i la verdura crues, no les descongeleu del tot dins l'aparell. Deixeu que es descongelin a temperatura ambient.
- Per cuinar fruita i verdura sense descongelar-la, utilitzeu una potència més alta al microones.

Menjars preparats

- Podeu preparar menjars precuinats en l'aparell només si l'embalatge és adequat per utilitzar-lo al microones.
- Seguiu les instruccions del fabricant que trobareu a l'embolcall (per exemple, retireu la tapa metàl·lica o foradeu el film de plàstic).

Bateria de cuina i materials aptes

Bateria de cuina / material	Microones			Rostir a la graella / convecció
	Descongelar	Escalfar	Cuinar	
Vidre i porcellana aptes per al forn, sense components metàl·lics; per exemple, vidre Pyrex, resistent a la calor	✓	✓	✓	✓
Vidre i porcellana no aptes per al forn 1)	✓	x	x	x
Vidre i ceràmica de vidre fabricats amb materials aptes per a forns i congeladors (per exemple, Arcoflam), graella	✓	✓	✓	✓
Ceràmica 2) , pisa 2)	✓	✓	✓	x
Plàstic resistent a la calor fins a 200 °C 3)	✓	✓	✓	x
Cartró, paper	✓	x	x	x
Film transparent	✓	x	x	x
Film de tancament segur per cuinar amb microones 3)	✓	✓	✓	x

Bateria de cuina / material	Microones			Rostir a la graella / convecció
	Descongelar	Escalfar	Cuinar	
Plats per cuinar que continguin metall, com ara esmalt o ferro colat	X	X	X	✓
Safates de llauna per al forn, lacades en negre o amb recobriments de silicó ³⁾	X	X	X	✓
Safata de pastisseria	X	X	X	✓
Bateria de rossejar (per exemple, paella de fregir o plata per torrar)	X	✓	✓	X
Menjars preparats en envàs ³⁾	✓	✓	✓	✓

1) sense recobriments ni decoracions de plata, or, platí o metall

2) sense components de quars o metall ni vidrat que continguin metalls

3) Cal que segueixi les instruccions del fabricant sobre les temperatures màximes.

✓ apte

X no apte

9.2 Informació pels organismes de proves i assaigs

Aliments	Funció	Accessoris	Temperatura	Temps	Nivell
Pa de pessic ¹⁾		Motlle ajustable Ø26 cm	170 °C	30 - 35 min	1
Pastís petit ¹⁾		Safata de pastisseria	150°C	30 - 40 min	2
Pastís de poma		Motlle ajustable Ø20 cm	160 °C	70 - 80 min	1
Pa ¹⁾		Safata de pastisseria	210 °C	30 - 35 min	2
Torrades ¹⁾		Graella	MÀX.	6 - 8 min	5
Pollastre ¹⁾		Graella i safata de forn	180 °C	75 - 80 min	Graella 2 Safata de forn 1

1) Preescalfeu el forn.

10. CURA I NETEJA

AVÍS!

Consulteu els capítols de seguretat.

10.1 Notes sobre la neteja

Productes de neteja

- Netegeu la part davantera de l'aparell amb un drap de microfibra mullat amb aigua tèbia i un detergent suau.
- Feu servir una solució de neteja per netejar superfícies de metall.
- Netegeu les taques amb un detergent suau.

Ús diari

- Netegeu l'interior de l'aparell després de cada ús. L'acumulació de greix o altres residus pot provocar un incendi.
- Netegeu amb cura els residus i el greix del sostre de l'aparell.
- No deixeu menjar dins l'electrodomèstic durant més de 20 minuts. Eixugueu l'interior de l'electrodomèstic fent servir només un drap de microfibra després de cada ús.

Accessoris

- Netegeu tots els accessoris després de fer-los servir i deixeu-los eixugar. Feu servir només un drap de microfibra mullat amb aigua tèbia i detergent suau. No renteu els accessoris al rentavaixelles.
- No netegeu els accessoris antiadherents amb un producte de neteja abrasiu o amb objectes afilats.

10.2 Extracció dels suports de la reixeta

Apagueu l'electrodomèstic i espereu fins que es refredi.

1. Amb cura, tireu cap amunt dels suports de la reixeta i traieu-los de la captura davantera.
2. Traieu l'extrem davanter del suport de la reixeta de la paret lateral.
3. Traieu els suports de la captura posterior.

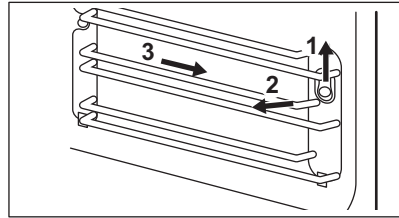

10.3 Substitució de la bombeta

⚠ AVÍS!

Risc de cremades, la tapa de vidre pot estar calenta. Feu servir guants de protecció quan toqueu la bombeta.

Només el servei tècnic està autoritzat a substituir el llum. Poseu-vos en contacte amb el vostre servei tècnic autoritzat més proper.

11. RESOLUCIÓ DE PROBLEMES

⚠ AVÍS!

Consulteu els capítols de seguretat.

11.1 Què fer si...

Problema	Possible causa	Solució
L'aparell no funciona.	L'aparell no està endollat.	Endol·leu l'aparell.
L'aparell no funciona.	No hi ha alimentació elèctrica.	Comproveu el fusible o l'interruptor principal de subministrament elèctric. Si el fusible o l'interruptor segueixen saltant, poseu-vos en contacte amb un lampista.
L'aparell no funciona.	La porta no està tancada adequadament.	Comproveu que no hi hagi res que bloquegi la porta.
El llum no funciona.	La bombeta és defectuosa.	Cal substituir la bombeta.
Els plats triguen massa a cuinar-se o es couen massa ràpid.	La temperatura és massa baixa o massa alta.	Ajusteu la temperatura si cal. Seguiu les instruccions del manual d'usuari.
L'aparell deixa de funcionar sense un motiu aparent.	Hi ha algun problema de funcionament.	Si aquesta situació es repeteix, truqueu al centre de servei autoritzat.

11.2 Dades per a la reparació

Si no podeu solucionar el problema, poseu-vos en contacte amb el vostre distribuïdor o amb un centre de servei autoritzat.

Les dades necessàries per al centre de servei s'indiquen a la placa d'identificació. La placa d'identificació es troba a l'aparell. No retireu la placa d'identificació de l'aparell.

Us recomanem que anoteu les dades aquí:

Model (MOD.)

Número de producte (PNC)

Número de sèrie (S.N.)

12. DADES TÈCNIQUES

12.1 Dades tècniques

Voltatge	230 V
Freqüència	50 Hz
Volum	72 l
Font de calor	Cuina elèctrica
Cavitats	1

13. EFICIÈNCIA ENERGÈTICA

13.1 Informació del producte sobre el consum energètic i el temps màxim per arribar al mode de baix consum aplicable

Consum energètic en mode d'espera	0.8 W
Temps màxim necessari perquè l'aparell arribi de forma automàtica al mode de baix consum	20 min

13.2 Consells d'estalvi d'energia

Els consells següents us poden ajudar a estalviar energia quan feu servir l'electrodomèstic.

Assegureu-vos que la porta de l'aparell estigui tancada quan l'aparell funcioni. No obriu sovint la porta de l'aparell durant la cocció. Manteniu la junta de la porta neta i assegureu-vos que està ben fixada al seu lloc.

Feu servir estris de cuina metàl·lics i motlles i recipients foscos i que no siguin reflectors per

estalviar energia (només amb funcions sense microones).

No preescalfeu l'electrodomèstic abans de cuinar, tret que es recomani específicament.

Deixeu passar el mínim de temps possible entre coccions si heu de coure més d'un plat alhora.

Cocció amb ventilador

Sempre que pugueu, feu servir funcions de cocció amb ventilador per estalviar energia.

14. QÜESTIONS MEDIAMBIENTALS

Recicleu els materials amb el símbol .
Poseu l'embalatge als contenidors adients al posterior reciclatge. Ajudeu a protegir el medi ambient i la salut humana i a reciclar les deixalles procedents d'aparells elèctrics i electrònics. No llenceu els aparells marcats

amb el símbol  amb les deixalles domèstiques. Porteu el producte a les instal·lacions de reciclatge locals o poseu-vos en contacte amb la vostra oficina municipal.

Velkommen til Electrolux! Tak, fordi du valgte vores produkt.



Få råd om brug, brochurer, fejlfinding, service- og reparationsinformation:
www.electrolux.com/support

Ret til ændringer uden varsel forbeholdes.

INDHOLDSFORTEGNELSE

1. OM SIKKERHED.....	19
2. SIKKERHEDSANVISNINGER.....	22
3. INSTALLATION.....	24
4. PRODUKTBESKRIVELSE.....	26
5. FØR FØRSTE ANVENDELSE.....	26
6. DAGLIG BRUG.....	27
7. YDERLIGERE FUNKTIONER.....	29
8. BRUG AF TILBEHØRET.....	29
9. TIPS OG RÅD.....	30
10. VEDLIGEHOLDELSE OG RENGØRING.....	32
11. FEJLFINDING.....	33
12. TEKNISKE DATA.....	34
13. ENERGIFORBRUG.....	34
14. MILJØHENSYN.....	34

1. ⚠ OM SIKKERHED

Læs brugsanvisningen grundigt, før apparatet installeres og tages i brug. Producenten påtager sig intet ansvar for eventuelle skader, der er resultatet af forkert installation eller brug. Opbevar altid brugsanvisningen på et sikkert og tilgængeligt sted til senere opslag.

1.1 Sikkerhed for børn og sårbare personer

- Apparatet må kun bruges af børn fra 8 år og opefter samt af personer med nedsat fysisk, sensorisk eller psykisk funktionsevne, eller som mangler den nødvendige erfaring eller viden, hvis de er under opsyn eller er blevet instrueret i at bruge apparatet på en sikker måde samt forstår de farer, det indebærer. Børn under 8 år og personer med omfattende og komplekst handicap skal holdes på afstand af apparatet, medmindre de overvåges konstant.

- Børn skal holdes under opsyn for at sikre, at de ikke leger med produktet.
- Opbevar al emballage utilgængeligt for børn, og bortskaf det korrekt.
- ADVARSEL: Ovn og de tilgængelige dele bliver meget varme under brug. Lad ikke børn og husdyr komme tæt på apparatet, mens det er i brug, eller når det køler af.
- Hvis apparatet har en børnesikring, skal den aktiveres.
- Børn må ikke udføre rengøring og vedligeholdelse på produktet uden opsyn.

1.2 Generel sikkerhed

- Dette produkt må kun anvendes til madlavning.
- Dette produkt er beregnet til brug i en enkelt husholdning i et indendørs miljø.
- Dette produkt kan bruges på kontorer, hotelværelser, bed & breakfast værelser, stue- og gæstehuse og anden lignende indkvartering, hvor en sådan brug ikke overstiger (gennemsnitlig) brugsniveauer i hjemmet.
- Kun en faguddannet installatør må installere apparatet og udskifte kablet.
- Brug ikke apparatet, inden det monteres i den indbyggede struktur.
- Før enhver vedligeholdelse skal apparatet kobles fra elnettet.
- Hvis strømledningen er beskadiget, skal den af sikkerhedsgrunde udskiftes af producenten, det autoriserede servicecenter eller en tekniker med tilsvarende kvalifikationer.
- ADVARSEL: Sørg for, at der er slukket for produktet, inden pæren skiftes for at undgå elektrisk stød.
- ADVARSEL: Ovn og de tilgængelige dele bliver meget varme under brug. Vær omhyggelig med at undgå at røre ved varmeelementer eller ovnrummets overflade.
- Brug altid ovnhandsker til at fjerne eller isætte tilbehør eller ovnartikler.

- Aktivér ikke mikrobølgefunktionen, når apparatet er tomt. Metaldele i ovnrummet kan skabe elektriske buer.
- Metalliske beholdere til mad og drikkevarer må ikke bruges til tilberedning med mikrobølger. Dette krav gælder ikke, hvis producenten specificerer velegnede størrelser og forme af metalliske beholdere til tilberedning med mikrobølger.
- ADVARSEL: Hvis lågen eller pakningerne er defekte, må apparatet ikke startes, før det er repareret af en kvalificeret person.
- ADVARSEL: Kun en kvalificeret person må udføre service eller reparation, der omfatter fjernelsen af et dæksel, der giver beskyttelse mod eksponering for mikrobølgeenergi.
- ADVARSEL: Opvarm ikke væsker og andre madvarer i forseglede beholdere. De kan eksplodere.
- Brug kun køkkenredskaber, der er egnet til brug i mikrobølgeovne.
- Når du opvarmer fødevarer i plastik- eller papirbeholdere, skal du holde øje med apparatet pga. muligheden for antændelse.
- Apparatet er beregnet til opvarmning af mad og drikkevarer. Tørring af fødevarer eller tøj og opvarmning af varmepuder, hjemmesko, svampe, fugtige klude og lignende kan føre til risiko for personskade, antændelse eller brand.
- Hvis der udsendes røg, skal apparatet slukkes eller stikket tages ud, og lågen holdes lukket for at kvæle eventuelle flammer.
- Mikrobølgeopvarmning af drikkevarer kan resultere i forsinket eruptiv kogning. Vær omhyggelig ved håndtering af beholderen.
- Indholdet i sutteflasker og glas med babymad skal røres eller rystes, og temperaturen kontrolleres inden brug for at undgå forbrænding.
- Æg i skal og hele hårdkogte æg må ikke opvarmes i apparatet, da de kan eksplodere, selv efter at opvarmningen er færdig.

- For at fjerne ovnribberne trækkes først den forreste del og derefter den bagerste del væk fra sidevæggen. Montér ovnribberne i modsat rækkefølge.
- Apparatet skal rengøres regelmæssigt, og evt. madrester fjernes.
- Brug ikke damprenser til at rengøre produktet.
- Brug ikke skrappe slibende rengøringsmidler eller skarpe metalskrabere til at rengøre ovnglasset. De kan ridse overfladen, med det resultat, at glasset knuses.
- Hvis apparatet ikke vedligeholdes i en ren tilstand, kan det føre til forringelse af overfladen, der kan påvirke apparatets levetid og eventuelt resultere i en farlig situation.

2. SIKKERHEDSANVISNINGER

2.1 Installation

ADVARSEL!

Apparatet må kun installeres og tilsluttes af en sagkyndig.

- Fjern al emballagen.
- Undlad at installere eller bruge et beskadiget apparat.
- Følg installationsvejledningen på vores hjemmeside.
- Vær altid forsigtig, når du flytter apparatet, da det er tungt. Brug altid sikkerhedshandsker og lukket fodtøj.
- Træk aldrig i apparatet i håndtaget.
- Installér apparatet et sikkert og velegnet sted, der opfylder installationskrav.
- Mindsteafstanden til andre apparater og enheder skal overholdes.
- Før du monterer ovnen, skal du kontrollere, om ovnlågen åbner uden modstand.
- Produktet er udstyret med et elektrisk afkølingssystem. Det skal betjenes med den elektriske strømforsyning.

2.2 El-forbindelse

ADVARSEL!

Risiko for brand og elektrisk stød.

- Alle elektriske tilslutninger skal udføres af en kvalificeret elektriker.
- Apparatet skal tilsluttes strøm m/jord, jvf. Stærkstrømsreglementet.
- Sørg for, at parametrene på typeskiltet er kompatible med nettilslutningens elektriske mærkeværdier.
- Brug altid en korrekt monteret lovlig stikkontakt.
- Brug ikke multistikadaptere og forlængerledninger.
- Pas på, du ikke beskadiger netstikket og netledningen. Hvis der bliver behov for at udskifte netledningen, skal det udføres af vores autoriserede servicecenter.
- Elledninger må ikke komme i berøring med eller nær ved apparatets låge, især når det er tændt, eller lågen er varm.
- Beskyttelsen mod elektrisk stød fra strømførende og isolerede dele skal fastgøres, så den ikke kan fjernes uden værktøj.
- Sæt først netstikket i stikkontakten ved installationens afslutning. Sørg for, at der er adgang til elstikket efter installationen.
- Hvis stikkontakten er løs, må du ikke sætte netstikket i.
- Undgå at slukke for apparatet ved at trække i netledningen. Tag altid selve netstikket ud af kontakten.
- Brug kun korrekte isoleringsenheder: Grupperafbrydere, sikringer (sikringer med

skruegevind skal tages ud af fatningen), fejlstrømsrelæer og kontaktorer.

- Apparatets installation skal udføres med et isolationsudstyr, så forbindelsen til lysnettet kan afbrydes på alle poler. Isolationsudstyret skal have en brydeafstand på mindst 3 mm.
- Dette apparat er forsynet med et stik og en strømledning.

2.3 Brug

ADVARSEL!

Risiko for personskade, forbrændinger og elektrisk stød eller eksplosion.

- Apparatets specifikationer må ikke ændres.
- Sørg for, at ventilationsåbningerne ikke er blokerede.
- Lad ikke apparatet være uden opsyn under drift.
- Sluk for apparatet efter hver brug.
- Vær forsigtig, når du åbner apparatets låge, hvis apparatet er i brug. Der kan slippe varm luft ud.
- Betjen ikke apparatet med våde hænder, eller når det har kontakt med vand.
- Tryk ikke på den åbne låge.
- Brug ikke apparatet som arbejds- eller frasætningsplads.
- Åbn apparatets låge forsigtigt. Brug af ingredienser med alkohol kan forårsage en blanding af alkohol og luft.
- Lad ikke gnister eller åben ild komme i kontakt med apparatet, når du åbner lågen.
- Læg ikke brændbare produkter eller genstande, der er våde med brændbare produkter i nærheden af eller på apparatet.
- Brug ikke mikrobølgefunktionen til at forvarme apparatet.
- Brugere med pacemaker eller insulinpumpe skal holde sig mindst 10 cm væk fra betjeningspanelet.

ADVARSEL!

Risiko for beskadigelse af apparatet.

- Sådan undgås skader eller misfarvning af emaljen:

- Læg ikke aluminiumsfolie direkte på bunden af ovnrummet.
- Hæld ikke vand direkte ind i det varme apparat.
- Hold ikke fugtige fade og madvarer i apparatet, når du har afsluttet tilberedningen.
- Vær forsigtig, når du fjerner eller monterer tilbehøret.
- Farveændring af emaljen eller rustfrit stål forringer ikke apparatets ydeevne.
- Brug en bradepande til fugtige kager. Frugtsaft forårsager pletter, der kan være permanente.
- Brug kun tilbehør, der følger med dette produkt, eller som anbefales af producenten.
- Tilbered altid mad med lågen lukket.
- Hvis produktet installeres bag et møbelpanel (f.eks. en dør), skal du sørge for, at døren aldrig lukkes, mens produktet er tændt. Der kan opbygges varme og fugt bag et lukket møbelpanel, hvilket kan forårsage efterfølgende skade på produktet, huset eller gulvet. Luk ikke møbelpanelet, før produktet er kølet helt af efter brug.

2.4 Vedligeholdelse og rengøring

ADVARSEL!

Risiko for personskade, ild eller beskadigelse af apparatet.

- Sluk for apparatet, og tag stikket ud af kontakten inden vedligeholdelse.
- Kontrollér, at produktet er koldt. Der er risiko for, at ovnglassene går i stykker.
- Udskift straks glassene i lågen, når de er beskadigede. Kontakt et autoriseret servicecenter.
- Sørg for at tørre ovnrummet og lågen af efter hver brug. Damp, der dannes under produktets drift, kondenserer på ovnrummets vægge og kan forårsage korrosion.
- Rengør apparatet jævnlige for at forhindre forringelse af overfladematerialet.
- Fedt- og madrester i apparatet kan forårsage brand og elektrisk kortslutning, når mikrobølgefunktionen er i gang.
- Rengør apparatet med en fugtig, blød klud. Brug kun neutralt rengøringsmiddel.

- Brug ikke slibende midler, skuresvampe, opløsningsmidler eller metalgenstande.
- Hvis du bruger en ovnspray, skal du følge instruktionerne på dens emballage.

2.5 Indvendig belysning

ADVARSEL!

Risiko for elektrisk stød.

- Vedrørende lampe(rne) i dette produkt og reservedelslamper, der sælges separat: Disse lamper er beregnet til at modstå ekstreme fysiske forhold i husholdningsapparater, såsom temperatur, vibration, fugt, eller er beregnet til at signalere information om apparatets driftsstatus. De er ikke beregnet til at blive brugt i andre apparater, og de er ikke velegnede til belysning af rum.
- Dette produkt indeholder en lyskilde i energieffektivitetsklasse G.

- Brug kun lamper med de samme specifikationer.

2.6 Service

- Kontakt det autoriserede servicecenter for at få repareret apparatet.
- Brug kun originale reservedele.

2.7 Bortskaffelse

ADVARSEL!

Risiko for personskade eller kvælning.

- Kontakt din genbrugsplads ang. oplysninger om, hvordan produktet bortskaffes korrekt.
- Tag stikket ud af kontakten.
- Klip kablet af tæt på produktet, og bortskaf det.

3. INSTALLATION

ADVARSEL!

Se kapitlerne om sikkerhed.

3.1 Generelle oplysninger

FORSIGTIG!

Tilslut ikke apparatet til adaptere eller forlængerledninger. Dette kan forårsage overbelastning og risiko for brand.

- Apparatet er kun til indbygget brug. Den skal placeres på en stabil og flad overflade.
- Anbring apparatet på god afstand af damp, varmt luft og vandsprøjt.

3.2 Elektrisk installation

Dette produkt er forsynet med et strømkabel og strømstik.

Kablet har en jordledning med et jordstik. Stikket skal sættes i en stikkontakt, der er korrekt installeret og jordforbundet. I tilfælde af en elektrisk kortslutning reducerer en jordforbindelse risikoen for elektrisk stød.

3.3 Installation af apparatet

1. Kontrollér, om møblets dimensioner overholder monteringsafstandene.

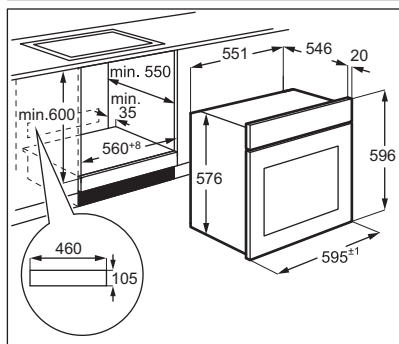
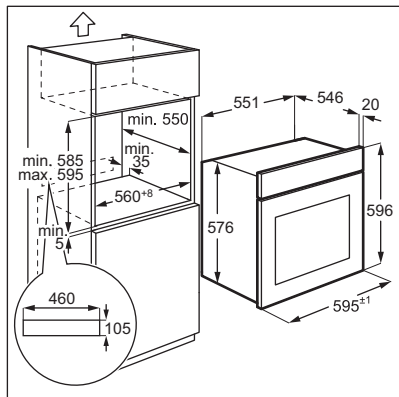

2. Installér apparatet, og fastgør det til kabinettet med en skrue.

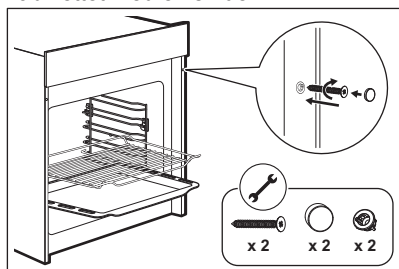

Skrueerne må ikke overspændes. Brug kun en skruetrækker for at undgå beskadigelse af apparatet.

3.4 Installation af ovnribberne

1. Skub ovnribberne ind i den bageste lås.
2. Skub ovnribberne mod den forreste lås på ovnrummets sidevæg.
3. Skub ovnribberne ned.

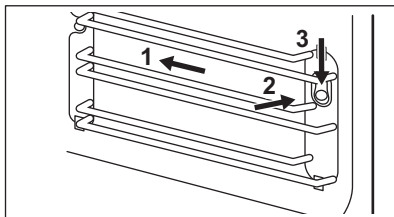

Vær forsigtig, når du fjerner eller monterer ovnribberne. Fjern ikke de hvide blokerings-elementer. Hvis de falder ned skal du sætte dem på igen.

4. PRODUKTBEKRIVELSE

4.1 Generelt overblik

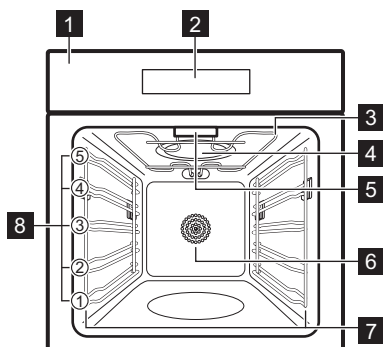

- 1 Betjeningspanel
- 2 Display
- 3 Varmelegeme
- 4 Mikrobølgegenerator
- 5 Ovnlys
- 6 Blæser
- 7 Ovnribbe, udtagelig
- 8 Ovnribber



Dette produkt opfylder kravene i den europæiske standard EN55011. I overensstemmelse med denne standard er dette produkt klassificeret som udstyr i gruppe 2, klasse B. Gruppe 2 betyder, at udstyret bevidst genererer radiofrekvensenergi i form af elektromagnetisk stråling til varmebehandling af fødevarer. Udstyr i klasse B betyder, at udstyret er egnet til brug i private hjem.

4.2 Betjeningspanel

Oversigt over betjeningspanel

	For at vende tilbage til Standby Mode.
	Til indstilling af mikrobølgefunktionerne.
	Tryk én gang for at bruge timerfunktionen. Tryk tre gange på for at bruge børnesikringen.
	Tryk for at indstille sluttiden for tilberedning.
	For at indstille hurtig forvarmning.
	Vælg funktioner.
	Betjeningspanel. Justering af værdier.
	Til at vælge programmer med automatisk tilberedning.
	For at indstille ur/tid/temperatur.
	For at indstille vægten.
	For at tænde og slukke for lyset i apparatet.
	For at starte eller sætte tilberedningen på pause.
	Justering af værdier.

4.3 Tilbehør

- **Grillrist**
Til kogegrej, kageforme, grillstegning, stegning.
- **Bageplade**
Til kager og småkager.

5. FØR FØRSTE ANVENDELSE



ADVARSEL!

Se kapitlerne om sikkerhed.

5.1 Indstilling af tiden



Indstil tiden, inden du bruger apparatet.



Når du tilslutter apparatet til elnettet eller efter en strømafbrydelse, viser displayet 0:00, og der udsendes et lydsignal.



Du kan indstille tiden i 24-timers tidssystem.

1. Tryk på og brug derefter +, - eller betjeningspanelet til at indstille timer.
2. Tryk på og brug derefter +, - eller betjeningspanelet til at indstille minutter.

3. Tryk på for at bekræfte.

5.2 Første forvarmning og rengøring

Forvarm det tomme produkt før ibrugtagning og kontakt med fødevarer. Produktet kan afgive ubehagelig lugt og røg. Ventilert rummet under forvarmning.

1. Tryk på og indstil funktionen . Indstil den maksimale temperatur. Lad produktet være tændt i 3 t.
2. Sluk for produktet, og vent til det er blevet koldt.
3. Brug kun en mikrofiberklud, varmt vand og et mildt rengøringsmiddel til at rengøre produktet og tilbehøret, .

6. DAGLIG BRUG



ADVARSEL!

Se kapitlerne om sikkerhed.

6.1 Ovnfunktioner

Standardovnfunktioner



Over-/undervarme

Bagning og stegning af mad på én ovnrulle.
30-250°C



Varmluft

Bagning eller stegning af mad med samme tilberedningstemperatur på flere ovnrulle, uden at de forskellige retter får afsmag af hinanden.
50-250°C



Varmluft

Bagning og stegning af mad med samme tilberedningstemperatur på mere end én ovnrulle. Blæseren fordeles varmen jævnt i ovnrullet.
50-250°C



Grill

Grillstegning og bruning af tynde stykker mad og ristning af brød.
150-250°C



Turbogrill

Grillstegning eller bruning af tynde stykker mad. Blæseren fordeles varmen jævnt i ovnrullet.
50-250°C



Turbo Grill

Grillstegning eller bruning af tynde stykker mad.
150-250°C



Pizza

Til at bage pizza og andre retter, der kræver mere varme nedefra.
50-250°C



Undervarme

Til bruning og sprød bund. Brug den nederste ovnrulle.
30-220°C



Optøning





Optøning af madvarer.



Hævning af dej

Hævning af gærdej, gæring af surdej og kultivering af yoghurt.
30-45°C

Mikrobølgefunktioner og Mikrobølge-kombifunktioner

	Effekt	Temperatur
 Mikrobølger	800 W	-
 Mikrobølge + varmluft	320 W	160 °C 1)
 Mikrobølge + turbogrill	320 W	180 °C 1)
 Mikrobølge + pizza	320 W	180 °C 1)





1) Du kan ændre temperaturen fra 50 til 250 °C.



Varmluft, Turbo Grill og Pizza kan kombineres med Mikrobølger. Når du vælger en anden funktion, udsendes et lyder to gange, og det virker ikke.

For generelle anbefalinger om energibesparelse henvises til kapitlet "Energieffektivitet" > "Tips til energibesparelse".

6.2 Indstilling: Ovnfunktioner

1. Tryk på  for at vælge en opvarmningsfunktion.
2. Brug  betjeningspanelet for at indstille tilberedningstemperaturen.
3. Tryk på  for at indstille varigheden.
4. Brug  eller betjeningspanelet for at indstille tiden.

Tilberedningen annulleres ved at trykke på .





Du kan ændre indstillingerne under tilberedningen. Efter ændringen tændes apparatet i 6 sek. Indstillingerne kan ikke ændres under tilberedning med indstillingen automatisk tilberedning.



6.3 Indstilling: Mikrobølgefunktioner



1. Sæt maden ind.
2. Tryk på  for at begynde med standardindstillingerne.

The default time is 1 min and the default power is 800 W.

3. For at justere effekten skal du trykke på , og brug derefter  eller betjeningspanelet.

The range is 80 - 800 W.

4. For at indstille tiden skal du trykke på , og brug derefter  eller betjeningspanelet.

For at annullere funktionen skal du trykke på  for 3 sek. Du kan sætte tilberedningen på pause ved at trykke på  | |

6.4 Automatisk tilberedning

Brug denne funktion til at tilberede din yndlingsret på en nem måde. Produktet indstiller automatisk de optimale indstillinger.

Tryk på  for at vælge den ønskede menu.



Brug ikke bagepladen under tilberedning med følgende programmer: d01, d02, d03, A01, A02.

	Menu	Standard-tid	Vægt
d01	Optøning af kød	08:00 min	200 g
d02	Optøning af fjerkræ	04:48 min	200 g
d03	Optøning af fisk	04:00 min	200 g
A01	Popcorn	03:05 min	100 g
A02	Kartoffel- og ostegratin	35:00 min	500 g
A03	Cheese cake	76:00 min	-
A04	Quiche Loraine	40:00 min 1)	1000 g
A05	Farsbrød	75:00 min	1000 g
		30:00 min	500 g
A06	Marmorkage	80:00 min	-
A07	Fladbrød	35:00 min 2)	-

	Menu	Standard-tid	Vægt
A08	Æbletærte	60:00 min ³⁾	-
A09	Pizza	35:00 min ²⁾	-
A10	Æblekage med crumble	60:00 min	-

1) Forvarm ovnen i 10 min.

2) Forvarm ovnen i 8 min.

3) Forvarm ovnen i 7 min.

7. YDERLIGERE FUNKTIONER

7.1 Hurtig forvarmning

Du kan bruge funktionen til at forkorte forvarmningstiden.





Tryk på . Symbolet vises på displayet. Funktionen fungerer ikke ved Automatisk tilberedning, Optøning og Hævning af dej. Hvis funktionen ikke kan bruges, lyder et lydsignal.

7.2 Minutur

Det kan højst indstilles til 23.59 t.





Når minuturet er aktiv, kan ingen andre programmer indstilles.

1. Tryk på . Tiden vises på displayet, og lydsignalet lyder.
2. Tryk på  og brug derefter +, — eller betjeningspanelet til at indstille timer.
3. Tryk på  og brug derefter +, — eller betjeningspanelet til at indstille minutter.
4. Tryk på  for at bekræfte. Når det indstillede tid er nået, udsendes et lydsignal.



7.3 Sluttid

Du kan indstille sluttiden for tilberedningen.

1. Tryk på , og brug derefter +, — eller betjeningspanelet til at indstille timer.
2. Tryk på , og brug derefter +, — eller betjeningspanelet til at indstille minutter.
3. Tryk på  for at bekræfte.
4. Vælg funktionen. Se "Ovnfunktioner". Funktionen fungerer ikke for funktionerne Automatisk tilberedning, Optøning, Hævning af dej og Mikrobølge.

7.4 Børnesikring

Børnesikringen forhindrer utilsigtet betjening af produktet.

Hold  inde i 3 sekunder. For at deaktivere børnesikringen skal du holde  inde i 3 sekunder.

7.5 Køleblæser

Når ovnen er tændt, tændes køleblæseren automatisk for at holde ovnens overflader kølige.

8. BRUG AF TILBEHØRET



ADVARSEL!

Se kapitlerne om sikkerhed.



Brug ikke bagepladen til mikrobølgefunktionerne.



Låsefunktionen øger sikkerheden og giver vippebeskyttelse. Tilbehøret kan trækkes ca. halvvejs ud, inden pladen låses på plads.

Tilbehøret kan blive deformeret, når det bliver varmt. Det påvirker ikke dets funktionalitet. Når det er kølet ned, genvinder de deres oprindelige form.

Ovnrummet har 5 ovnriller, der begynder i bunden af apparatet. Under tilberedning med mikrobølgefunktionerne skal du bruge det andet niveau for at opnå de bedste tilberedningsresultater.

8.1 Isætning af tilbehøret

Grillrist:

Placer grillristen mellem ovnrubberne.

Sørg for, at grillristen rører ved ovnrummets bagvæg, og at fødderne peger nedad.

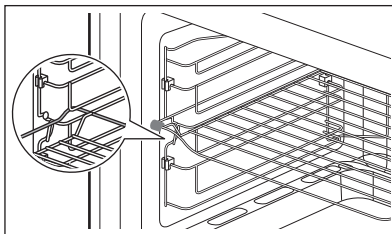

Blokeringselementet på venstre side af grillristen forhindrer forkert installation.

Plade:

Skub pladen eller bradepanden ind mellem ovnrubberne.

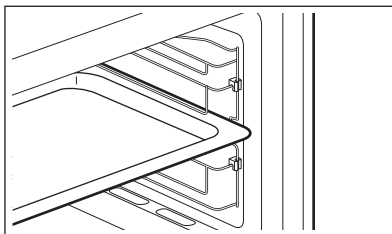

9. TIPS OG RÅD

9.1 Generelle oplysninger om brug af apparatet

- Lad maden stå i adskillige minutter, når du har slukket for apparatet.
- Fjern alufolie, metalbeholdere osv., før du tilbereder maden.

Tilberedning

- Madvarer skal tildækkes med et materiale, der er egnet til brug i mikrobølge. Tilbered kun mad uden tildækning, hvis du vil holde det sprødt.
- Tilbered ikke retterne for meget ved at vælge for høje effektindstillinger og for lang tilberedningstid. Maden kan tørre ud, brænde eller forårsage brand.
- Brug ikke apparatet til at koge æg med skal eller snegle i deres hus, da de kan bryde. Ved spejlæg skal blommerne gennembøres først.
- Prik i madvarer med skind med en gaffel flere gange eller skræl kartofler, tomater,

pølser og lignende før tilberedningen, så madvaren ikke sprænger.

- For kølede eller frosne madvarer skal du indstille en længere tilberedningstid.
- Retter med sauce skal omrøres fra tid til anden.
- Grøntsager, der har en fast struktur, såsom gulerødder, ærter eller blomkål, skal koges i vand.
- Vend store stykker om halvvejs i tilberedningsprocessen.
- Hvis det er muligt, skæres grøntsagerne i stykker med samme størrelse.
- Brug flade, brede fade.
- Brug ikke kogegrej, der er fremstillet af porcelæn, keramik eller fajance med uglaserede bunde eller små åbninger, f.eks. på håndtag. Der kan trænge fugt ind i disse åbninger, hvilket får kogegrej til at revne, når det opvarmes.

Optøning af kød, fjerkræ, fisk

- Anbring de frosne, uindpakkede madvarer på et lille skråt fad med en beholder under, så optøningsvæsken kan blive opsamlet i beholderen.
- Vend madvaren, når halvdelen af optøningstiden er gået. Del dem om muligt, og fjern de stykker, der er begyndt af tøj op.

Optøning af smør, portioner af kage, kvark

- Optø ikke maden helt i apparatet, men lad den i stedet optø ved stuetemperatur. Det giver et mere ensartet resultat. Fjern alt metal- eller aluminiumemballage før optøning.

Optøning af frugt, grøntsager

- Hvis frugt og grøntsager skulle forblive rå, må de ikke optøs helt i apparatet. Lad det optø ved stuetemperatur.
- Brug en højere mikrobølgeeffekt til at tilberede frugt og grøntsager uden at optø dem først.

Færdigretter

- Du kan kun tilberede færdigretter i apparatet, hvis deres emballage er velegnet til brug i mikrobølger.
- Du skal følge producentens anvisninger på emballagen (f.eks. fjern metaldækslet og gennembor plastikfilmen).

Egnet kogegrej og materialer

Kogegrej/materiale	Mikrobølger			Grill / konvektion
	Optøning	Varme	Tilberedning	
Ovnfast glas og porcelæn uden metalkomponenter, f.eks. Pyrex, ildfast glas	✓	✓	✓	✓
Ikke-ovntæt glas og porcelæn ¹⁾	✓	x	x	x
Glas- og glaskeramik fremstillet af ovnfast/frostsikkert materiale (f.eks. Arcoflam), grillrist	✓	✓	✓	✓
Keramik ²⁾ , lertøj ²⁾	✓	✓	✓	x
Varmefast plastik op til 200°C ³⁾	✓	✓	✓	x
Karton, papir	✓	x	x	x
Film	✓	x	x	x
Stegefilm med mikrobølgesikker lukning ³⁾	✓	✓	✓	x
Stegning med fade lavet af metal, f.eks. emalje og støbejern	x	x	x	✓
Bageforme, sort lak eller silikonedækket ³⁾	x	x	x	✓
Bageplade	x	x	x	✓
Kogegrej til bruning, f.eks. crisp- eller crunch-plade	x	✓	✓	x
Færdigretter i indpakning ³⁾	✓	✓	✓	✓

1) Uden sølv, guld, platin eller metalbelægning/dekorationer







2) Uden kvarts- eller metalkomponenter eller emalje, som indeholder metaller

3) Du skal følge producentens anvisninger om de maksimale temperaturer.

✓ egnet

X ikke egnet

9.2 Information til testinstitutter

Mad	Funktion	Tilbehør	Temperatur	Tid	Ovnribbe
Sandkage ¹⁾		Springform Ø26 cm	170 °C	30 - 35 min	1
Små kager ¹⁾		Bageplade	150°C	30 - 40 min	2
Æbletærte		Springform Ø20 cm	160 °C	70 - 80 min	1
Brød ¹⁾		Bageplade	210 °C	30 - 35 min	2
Toast ¹⁾		Grillrist	MAKS.	6 - 8 min	5
Kylling ¹⁾		Grillrist og bageplade	180 °C	75 - 80 min	Grillrist 2 Bageplade 1

1) Forvarm ovnen.

10. VEDLIGEHOLDELSE OG RENGØRING

ADVARSEL!

Se kapitlerne om sikkerhed.

10.1 Bemærkninger om rengøring

Rengøringsmidler

- Rengør ovnens front med en mikrofiberklud med varmt vand og et mildt rengøringsmiddel.
- Brug en rengøringsopløsning til at rengøre metaloverflader.
- Rengør pletter med et mildt rengøringsmiddel.

Daglig brug

- Rengør produktet indvendigt, hver gang du har brugt det. Ophobning af fedt eller andre rester kan forårsage brand.
- Rengør omhyggeligt ovnens loft for rester og fedt.
- Opbevar ikke madvarer i ovnen i mere end 20 minutter. Tør produktet af indvendigt med en mikrofiberklud efter hver brug.

Tilbehør

- Rengør alt tilbehør efter hver brug, og lad det tørre. Brug en mikrofiberklud med varmt vand og et mildt rengøringsmiddel.

Tilbehøret må ikke vaskes i opvaskemaskinen.

- Rengør ikke non-stick tilbehøret med slibende rengøringsmiddel eller genstande med skarpe kanter.

10.2 Fjernelse af ovnribberne

Sluk for produktet, og vent til det er blevet koldt.

1. Træk forsigtigt ovnribberne opad og ud af den forreste lås.
2. Træk forsiden af ovnribben væk fra sidevæggen.
3. Træk ovnribberne ud af den bagerste lås.

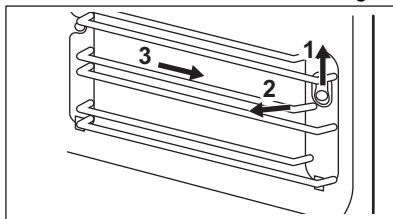

10.3 Udskiftning af lampen

ADVARSEL!

Risiko for forbrændinger – glasdækslet kan være varmt. Brug beskyttelseshandsker ved berøring af lampen.

Kun fagfolk må udskifte lampen. Kontakt dit autoriserede servicecenter.

11. FEJLFINDING

ADVARSEL!

Se kapitlerne om sikkerhed.

11.1 Hvis noget går galt

Problem	Mulige årsager	Løsning
Produktet virker ikke.	Produktet er ikke tilsluttet.	Ti slut produktet.
Produktet virker ikke.	Mangel på strømforsyning.	Kontrollér sikringen eller hovedafbryderen. Hvis sikringen eller kontakten fortsat bryder kredsløbet, skal du kontakte en autoriseret elektriker.
Produktet virker ikke.	Lågen er ikke ordentligt lukket.	Kontroller, at lågen ikke er blokeret.
Lampen virker ikke.	Lampen er defekt.	Lampen skal udskiftes.
Det tager for lang tid at tilberede maden, eller den bliver for hurtigt færdig.	Temperaturen er for lav eller for høj.	Indstil om nødvendigt temperaturen. Følg vejledningen i brugervejledningen.
Produktet standser uden nogen tilsyneladende årsag.	Der er en funktionsfejl.	Hvis dette gentager sig, skal du kontakte en autoriseret servicetekniker.

11.2 Serviceoplysninger

Kontakt forhandleren eller et autoriseret servicecenter, hvis du ikke selv kan løse problemet.

De nødvendige oplysninger til servicecenteret er angivet på typeskiltet. Typeskiltet sidder på apparatet. Typeskiltet må ikke fjernes fra apparatet.

Det anbefales, at du noterer oplysningerne her:

Model (MOD.)

Produktnummer (PNC)

Serienummer (S.N.)

12. TEKNISKE DATA

12.1 Tekniske data

Spænding	230 V
Frekvens	50 Hz
Volumen	72 l
Varmekilde	Elektrisk
Ovnrum	1

13. ENERGIFORBRUG

13.1 Produktinformation om strømforbrug og maksimal tid til at nå den relevante lave strømtilstand

Strømforbrug i standby	0.8 W
Maksimal tid, det tager for udstyret automatisk at nå den relevante lave strømtilstand	20 min

13.2 Tips til energibesparelse

Ved at følge nedenstående tips kan du spare energi, når du bruger dit produkt.

Sørg for, at ovnlåge er lukket, når ovnen er tændt. Åbn ikke ovnlågen for ofte under tilberedningen. Hold dørpakningen ren og sørg for, at den sidder godt fast.

Brug kogegrej af metal og mørke, ikke-reflekterende forme og beholdere til at forbedre energibesparelsen (kun når du bruger en ikke-mikrobølgefunktion).

Produktet skal ikke forvarmes før tilberedning, medmindre det specifikt anbefales.

Hold pauserne mellem bagning så korte som muligt, når du tilbereder flere retter.

Tilberedning med varmluft

Brug om muligt tilberedningsfunktionerne med varmluft for at spare energi.

14. MILJØHENSYN

Genbrug materialer med symbolet . Læg emballagen i relevante beholdere for at genbruge den. Hjælper med at beskytte miljøet og folkesundheden ved at genbruge affald fra elektriske og elektroniske apparater. Bortskaf ikke apparater, der er markeret med

symbolet  med husholdningsaffaldet. Returnér produktet til din lokale genbrugsplads eller kontakt dit kommunale kontor.

Welkom bij Electrolux! Hartelijk dank dat je voor onze apparatuur hebt gekozen.



Advies over gebruik, brochures, het oplossen van problemen, informatie met betrekking tot service en reparatie:
www.electrolux.com/support

Wijzigingen voorbehouden.

INHOUDSOPGAVE

1. VEILIGHEIDSINFORMATIE.....	35
2. VEILIGHEIDSVOORSCHRIFTEN.....	39
3. INSTALLEREN.....	41
4. PRODUCTBESCHRIJVING.....	42
5. VOOR HET EERSTE GEBRUIK.....	43
6. DAGELIJKS GEBRUIK.....	44
7. EXTRA FUNCTIES.....	45
8. DE ACCESSOIRES GEBRUIKEN.....	46
9. AANWIJZINGEN EN TIPS.....	47
10. ONDERHOUD EN REINIGING.....	49
11. PROBLEEMOPLOSSING.....	50
12. TECHNISCHE GEGEVENS.....	51
13. ENERGIEVERBRUIK.....	51
14. HET MILIEUPERSPECTIEF.....	51

1. ⚠ VEILIGHEIDSINFORMATIE

Lees zorgvuldig de meegeleverde instructies voor installatie en gebruik van het apparaat. De fabrikant is niet verantwoordelijk voor verwondingen of schade die voortvloeit uit de onjuiste installatie of het onjuiste gebruik. Bewaar de instructies altijd op een veilige, toegankelijke plek voor toekomstig gebruik.

1.1 De veiligheid van kinderen en kwetsbare personen

- Dit apparaat kan worden gebruikt door kinderen van 8 jaar en ouder en door mensen met een beperkt lichamelijk, zintuiglijk of verstandelijk vermogen of een gebrek aan ervaring en kennis, indien zij onder toezicht staan of instructies hebben gekregen over het veilig gebruiken van

het apparaat en indien zij de gevaren begrijpen. Kinderen jonger dan 8 jaar en personen met zware en complexe beperkingen dienen altijd uit de buurt van het apparaat te worden gehouden, tenzij ze voortdurend onder toezicht staan.

- Houd toezicht op kinderen, om te voorkomen dat zij gaan spelen met het apparaat.
- Houd alle verpakking uit de buurt van kinderen en gooi het op passende wijze weg.
- **WAARSCHUWING:** Het apparaat en de toegankelijke onderdelen ervan worden heet tijdens het gebruik. Houd kinderen en huisdieren uit de buurt van het apparaat tijdens het gebruik en bij het afkoelen.
- Als het apparaat is voorzien van een kinderslot, dient dit te worden geactiveerd.
- Kinderen mogen zonder toezicht geen reinigings- en onderhoudswerkzaamheden aan het apparaat uitvoeren.

1.2 Algemene veiligheid

- Dit apparaat is uitsluitend bestemd om mee te koken.
- Dit apparaat is bedoeld voor binnenshuis huishoudelijk gebruik.
- Dit apparaat kan worden gebruikt in kantoren, hotelkamers, bed & breakfast-kamers, boerderijgasthuizen en andere soortgelijke accommodaties waar dergelijk gebruik de (gemiddelde) huishoudelijke gebruiksniveaus niet overschrijdt.
- Alleen een erkende installatietechnicus mag dit apparaat installeren en de kabel vervangen.
- Gebruik het apparaat niet voordat u het in de ingebouwde constructie installeert.
- Trek de stekker van het apparaat uit het stopcontact voordat u welke soort onderhoud dan ook gaat uitvoeren.
- Als het netsnoer beschadigd is, moet de fabrikant, een erkend servicecentrum of een gekwalificeerde persoon

deze vervangen teneinde gevaarlijke situaties met elektriciteit te voorkomen.

- **WAARSCHUWING:** Zorg ervoor dat het apparaat is uitgeschakeld voordat u de lamp vervangt om elektrische schokken te voorkomen.
- **WAARSCHUWING:** Het apparaat en de toegankelijke onderdelen ervan worden heet tijdens het gebruik. Zorg ervoor dat je de verwarmingselementen of het oppervlak van de apparaatruimte niet aanraakt.
- Gebruik altijd ovenhandschoenen om accessoires of ovenschalen te verwijderen of erin te plaatsen.
- Activeer de magnetronfunctie niet wanneer het apparaat leeg is. Metalen onderdelen in de ruimte kunnen elektrische vonken veroorzaken.
- Tijdens bereiding in de magnetron zijn geen metalen voedselbakjes en drinkbekers toegestaan. Deze vereiste is niet van toepassing als de fabrikant heeft aangegeven dat het formaat en de vorm van het metalen voorwerp geschikt is voor bereiding in de magnetron.
- **WAARSCHUWING:** Als de deur of deurafdichtingen beschadigd zijn, mag het apparaat niet worden gebruikt totdat het is gerepareerd door een erkende installatietechnicus.
- **WAARSCHUWING:** Alleen een erkende installatietechnicus kan service- of reparatiewerkzaamheden uitvoeren waarbij een afdekking wordt verwijderd die bescherming biedt tegen blootstelling aan magnetronenergie.
- **WAARSCHUWING:** Warm geen vloeistoffen en ander voedsel in afgesloten verpakkingen op. Ze kunnen exploderen.
- Gebruik alleen voorwerpen die geschikt zijn voor gebruik in de magnetron.
- Let bij het opwarmen van voedsel in plastic of papieren verpakkingen op het apparaat vanwege de mogelijkheid tot zelfontbranding.

- Het apparaat is bedoeld voor het opwarmen van voedsel en dranken. Het drogen van voedsel of kleding en het opwarmen van warmhoudkussentjes, slippers, sponzen, vochtige doeken enzovoort kunnen leiden tot letsel, vonkontsteking of brand.
- Als rook wordt uitgestoten, schakelt u het apparaat uit of trekt u de stekker uit het stopcontact en houdt u de deur gesloten om vlammen te kunnen doven.
- Het opwarmen van dranken in de magnetron kan tot kookvertraging leiden. Wees voorzichtig bij het hanteren van de verpakking.
- De inhoud van zuigflesjes en babyvoedingspotjes moet worden geroerd of geschud en de temperatuur vóór het gebruik worden gecontroleerd om brandwonden te voorkomen.
- Eieren in hun schaal en hele hardgekookte eieren mogen niet in het apparaat worden opgewarmd omdat ze kunnen exploderen, zelfs nadat de opwarming in de magnetron is beëindigd.
- Om de inschuifrailen te verwijderen trek eerst de voorkant van de inschuifrail en dan de achterkant uit de zijwanden. Plaats de inschuifrails in omgekeerde volgorde.
- Het apparaat moet regelmatig worden gereinigd en alle voedselresten moeten worden verwijderd.
- Gebruik geen stoomreiniger om het apparaat schoon te maken.
- Gebruik nooit agressieve reinigingsmiddelen of scherpe metalen schrapers om de glazen deur schoon te maken. Deze kunnen krassen veroorzaken op het oppervlak, waardoor het glas zou kunnen breken.
- Als het apparaat niet in een schone toestand wordt onderhouden, kan dit leiden tot een verslechtering van het oppervlak. Dit kan de levensduur van het apparaat negatief beïnvloeden en mogelijk een gevaarlijke situatie opleveren.

2. VEILIGHEIDSVOORSCHRIFTEN

2.1 Installeren

WAARSCHUWING!

Alleen een erkende installatietechnicus mag dit apparaat installeren.

- Verwijder alle verpakkingsmaterialen.
- Installeer en gebruik geen beschadigd apparaat.
- Volg de installatie-instructies die op onze website staan.
- Pas altijd op bij verplaatsing van het apparaat, want het is zwaar. Gebruik altijd veiligheidshandschoenen en gesloten schoeisel.
- Trek het apparaat nooit aan de handgreep van zijn plaats.
- Installeer het apparaat op een veilige en geschikte plaats die aan alle installatie-eisen voldoet.
- Houd de minimumafstand naar andere apparaten en units in acht.
- Controleer, voordat je het apparaat monteert, of de ovendeur onbelemmerd open is.
- Het apparaat is uitgerust met een elektrisch koelsysteem. Het moet worden gebruikt met de elektrische voeding.

2.2 Elektrische aansluiting

WAARSCHUWING!

Gevaar voor brand en elektrische schokken.

- Alle elektrische aansluitingen moeten door een gediplomeerd elektromonteur worden gemaakt.
- Dit apparaat moet worden aangesloten op een geaard stopcontact.
- Zorg ervoor dat de parameters op het vermogensplaatje overeenkomen met elektrische vermogen van de netstroom.
- Gebruik altijd een juist geïnstalleerd schokbestendig stopcontact.
- Gebruik geen adapters met meerdere stekkers en verlengkabels.
- Zorg dat u de netstekker en het netsnoer niet beschadigt. Indien de voedingskabel

moet worden vervangen, dan moet dit gebeuren door onze Klantenservice.

- Laat de stroomkabel niet in aanraking komen met de deur van het apparaat of de niche onder het apparaat, met name niet als deze werkt of als de deur heet is.
- De schokbescherming van delen onder stroom en geïsoleerde delen moet op zo'n manier worden bevestigd dat het niet zonder gereedschap kan worden verplaatst.
- Steek de stekker pas in het stopcontact als de installatie is voltooid. Zorg ervoor dat het netsnoer na installatie bereikbaar is.
- Als het stopcontact los zit, mag u de stekker niet in het stopcontact steken.
- Trek niet aan het netsnoer om het apparaat los te koppelen. Trek altijd aan de stekker.
- Gebruik enkel correcte isolatievoorzieningen: stroomonderbrekers, zekeringen (schroefzekeringen moeten uit de houder worden verwijderd), aardlekschakelaars en contactgevers.
- De elektrische installatie moet een isolatieapparaat bevatten waardoor het apparaat volledig van het lichtnet afgesloten kan worden. Het isolatieapparaat moet een contactopening hebben met een minimale breedte van 3 mm.
- Dit apparaat wordt geleverd met een stekker en een netsnoer.

2.3 Gebruik

WAARSCHUWING!

Gevaar voor letsel, brandwonden, elektrische schokken of een explosie.

- De specificatie van dit apparaat niet wijzigen.
- Zorg ervoor dat de ventilatieopeningen niet geblokkeerd worden.
- Laat het apparaat tijdens de werking niet onbeheerd achter.
- Schakel het apparaat na elk gebruik uit.

- Wees voorzichtig met het openen van de deur van het apparaat wanneer het apparaat in werking is. Er kan hete lucht vrijkomen.
- Gebruik het apparaat niet met natte handen of als het contact maakt met water.
- Oefen geen druk uit op de open deur.
- Gebruik het apparaat niet als werkblad of als opslagoppervlak.
- Open de deur van het apparaat voorzichtig. Het gebruik van ingrediënten met alcohol kan een mengsel van alcohol en lucht veroorzaken.
- Laat geen vonken of open vlammen in contact met het apparaat komen wanneer u de deur opent.
- Plaats geen ontvlambare producten of artikelen die vochtig zijn met ontvlambare producten in, bij of op het apparaat.
- Gebruik de magnetronfunctie niet om het apparaat voor te verwarmen.
- Gebruikers met een pacemaker of insulinepomp moeten ten minste 10 cm van het bedieningspaneel verwijderd blijven.

⚠ WAARSCHUWING!

Risico op schade aan het apparaat.

- Om schade of verkleuring van het email te voorkomen:
 - leg geen aluminiumfolie op de bodem van de ruimte in het apparaat.
 - plaats geen water direct in het hete apparaat.
 - bewaar geen vochtige gerechten en voedsel in het apparaat nadat u klaar bent met koken.
 - wees voorzichtig bij het verwijderen of bevestigen van accessoires.
- Verkleuring van het email of roestvrij staal is niet van invloed op de werking van het apparaat.
- Gebruik een diepe pan voor vochtige taarten. Vruchtensappen veroorzaken vlekken die permanent kunnen zijn.
- Gebruik alleen accessoires die bij dit apparaat zijn geleverd of door de fabrikant worden aanbevolen.
- Kook altijd met de deur van het apparaat gesloten.
- Als het apparaat achter een meubelpaneel gemonteerd is (bijv. een deur), zorg er dan

voor dat de deur nooit gesloten is als het apparaat in werking is. Warmte en vocht kunnen achter een gesloten meubelpaneel ophopen en schade aan het apparaat, de behuizing of de vloer veroorzaken. Sluit het meubelpaneel niet tot het apparaat compleet is afgekoeld na gebruik.

2.4 Onderhoud en reiniging

⚠ WAARSCHUWING!

Gevaar voor letsel, vuur of schade aan het apparaat.

- Schakel het apparaat uit en trek de stekker uit het stopcontact voordat je onderhoudshandelingen verricht.
- Zorg ervoor dat het apparaat koud is. Het risico bestaat dat de glasplaten breken.
- Vervang de glasplaten van de deur onmiddellijk als ze beschadigd zijn. Neem contact op met de erkende servicedienst.
- Zorg ervoor dat de ovenruimte en de deur na elk gebruik worden afgeveegd. Stoom geproduceerd tijdens de werking van het apparaat condenseert op de wanden van de ruimte en kan corrosie veroorzaken.
- Reinig het apparaat regelmatig om te voorkomen dat het materiaal van het oppervlak achteruitgaat.
- Vet en voedsel dat in het apparaat achterblijft, kan brand en elektrische vonken veroorzaken wanneer de magnetronfunctie werkt.
- Reinig het apparaat met een vochtige zachte doek. Gebruik alleen neutrale schoonmaakmiddelen. Gebruik geen schuurmiddelen, schuursponsjes, oplosmiddelen of metalen voorwerpen.
- Volg als u een ovenspray gebruikt de veiligheidsinstructies op de verpakking.

2.5 Binnenverlichting

⚠ WAARSCHUWING!

Gevaar voor elektrische schokken.

- Met betrekking tot de lamp(en) in dit product en reservelampen die afzonderlijk worden verkocht: Deze lampen zijn bedoeld om bestand te zijn tegen extreme fysieke omstandigheden in huishoudelijke apparaten, zoals temperatuur, trillingen,

vochtigheid, of zijn bedoeld om informatie te geven over de operationele status van het apparaat. Ze zijn niet bedoeld voor gebruik in andere toepassingen en zijn niet geschikt voor verlichting in huishoudelijke ruimten.

- Dit product bevat een lichtbron van energie-efficiëntieklasse G.
- Gebruik alleen lampjes met dezelfde specificaties.

2.6 Service

- Neem contact op met de erkende servicedienst voor reparatie van het apparaat.

- Gebruik alleen originele reserveonderdelen.

2.7 Verwijdering

⚠ WAARSCHUWING!

Gevaar voor letsel of verstikking.

- Neem contact op met uw plaatselijke overheid voor informatie over het afvoeren van het apparaat.
- Haal de stekker uit het stopcontact.
- Snijd het netsnoer vlak bij het apparaat af en gooi het weg.

3. INSTALLEREN

⚠ WAARSCHUWING!

Raadpleeg de hoofdstukken Veiligheid.

3.1 Algemene informatie

⚠ LET OP!

Sluit het apparaat niet aan op adapters of verlengsnoeren. Dit kan overbelasting en brandgevaar veroorzaken.

- Het apparaat is alleen voor ingebouwd gebruik. Hij moet op een stabiel en vlak oppervlak worden geplaatst.
- Plaats het apparaat uit de buurt van stoom, hete lucht en waterspatten.

3.2 Elektrische installatie

Dit apparaat wordt geleverd met een stekker en een netsnoer.

De kabel heeft een aardingsdraad met een aardingsstekker. De stekker moet worden aangesloten op een stopcontact dat correct is geïnstalleerd en geaard. Bij een elektrische kortsluiting vermindert aarding het risico op elektrische schokken.

3.3 Het apparaat installeren

1. Controleer of de afmetingen van het meubilair overeenstemmen met de installatieafstanden.

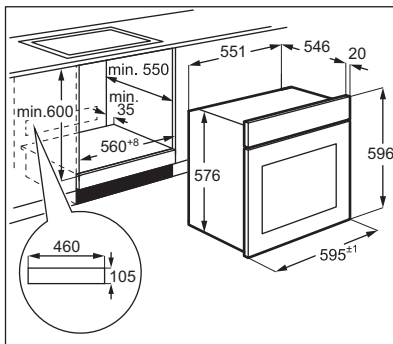
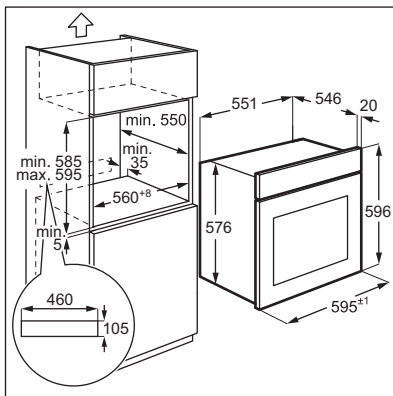

2. Installeer het apparaat en bevestig het met een schroef aan de kast.

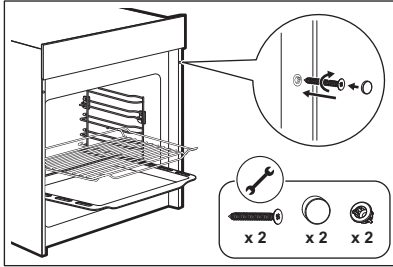

Draai de schroeven niet te strak aan. Gebruik alleen een schroevendraaier om schade aan het apparaat te voorkomen.

3.4 De inschuifrails installeren

1. Duw de inschuifrails in de achterste vergrendeling.

2. Duw de inschuifrails naar de voorste vergrendeling op de zijwand van de ovenruimte.
3. Duw de inschuifrails omlaag.

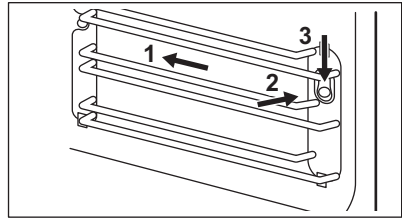

Wees voorzichtig bij het verwijderen of bevestigen van de inschuifrails. Verwijder de witte blokkeringselementen niet. Als ze vallen, plaats ze dan terug.

4. PRODUCTBESCHRIJVING

4.1 Algemeen overzicht

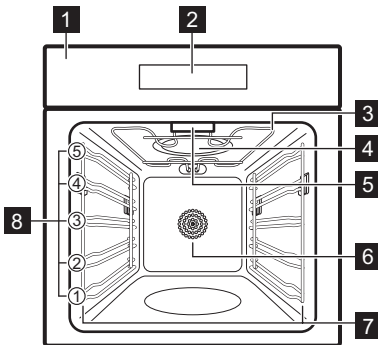

- 1 Bedieningspaneel
- 2 Display
- 3 Verwarmingselement
- 4 Magnetrongenerator
- 5 Lamp
- 6 Ventilator
- 7 Inschuifrails, verwijderbaar
- 8 Inzetniveaus



Dit product voldoet aan de vereisten van de Europese standaard EN55011. Conform deze standaard is dit product geclassificeerd als apparatuur van klasse B, groep 2. Groep 2 betekent dat de apparatuur doelbewust radiofrequentie-energie genereert in de vorm van elektromagnetische straling voor de warmtebehandeling van levensmiddelen. Apparatuur van klasse B betekent dat de apparatuur geschikt is voor gebruik in woongebouwen.

4.2 Bedieningspaneel







Overzicht bedieningspaneel







Om terug te keren naar de stand-by-modus.



Om de magnetronfuncties in te stellen.

	Druk eenmaal om de timerfunctie te gebruiken. Druk drie keer om de kinderslotfunctie te gebruiken.
	Om de eindtijd van het bereiden in te stellen.
	Om de snelle voorverwarming in te stellen.
	Om functies te selecteren.
	Bedieningsbalk. Om waarden te regelen.
	Om Auto-cooking-programma's te selecteren.
	Om de klok/tijd/temperatuur in te stellen.

	Om het gewicht in te stellen.
	Om het lampje van het apparaat in en uit te schakelen.
	Om het koken te starten of te pauzeren.
	Om waarden te regelen.

4.3 Accessoires

- **Bakrooster**
Voor kookgerei, cakeblikken, grillen, braden.
- **Bakplaat**
Voor gebak en koekjes.

5. VOOR HET EERSTE GEBRUIK

WAARSCHUWING!

Raadpleeg de hoofdstukken Veiligheid.

5.1 Tijd instellen





Stel de tijd in voordat je het apparaat gebruikt.







Wanneer je het apparaat aansluit op de stroomtoevoer of na een stroomstoring, geeft het display 0:00 weer en klinkt er een signaal.





Je kunt de tijd instellen in een 24-uurs kloksysteem.

1. Druk op  en gebruik vervolgens ,  of de bedieningsbalk om uren in te stellen.

2. Druk op  en gebruik vervolgens ,  of de bedieningsbalk om minuten in te stellen.
3. Druk ter bevestiging op .

5.2 Eerste keer voorverwarmen en reinigen

Warm het lege apparaat voor voordat u het voor de eerste keer gebruikt en voordat het met etenswaren in contact komt. Het apparaat kan een onaangename geur en rook afgeven. Ventileer de kamer tijdens het voorverwarmen.

1. Druk op  en stel de functie  in. Stel de maximumtemperatuur in. Laat het apparaat 3 u werken.
2. Schakel het apparaat uit en wacht tot het is afgekoeld.
3. Reinig het apparaat en de accessoires uitsluitend met een microvezeldoek, warm water en een mild reinigingsmiddel.

6. DAGELIJKS GEBRUIK

WAARSCHUWING!

Raadpleeg de hoofdstukken Veiligheid.

6.1 Verwarmingsfuncties

Standaardverwarmingsfuncties

	Boven + onderwarmte Voor het bakken en roosteren op één ovenniveau. 30-250°C
	Hetelucht Voor het bakken en braden van gerechten waarvoor dezelfde bereidingstemperatuur nodig is, op meerdere rekstanden, zonder dat er smaken worden overgebracht van het ene naar het andere gerecht. 50-250°C
	Warme Lucht Voor het bakken en braden van voedsel met dezelfde kooktemperatuur op meer dan één rekstand. De ventilator verdeelt de warmte gelijkmatig over de ovenruimte. 50-250°C
	Grillen Om dunne stukjes voedsel te grillen of bruin te bakken en om brood te roosteren. 150-250°C
	Turbo grill Voor het grillen of bruinbakken van dunne stukjes voedsel. De ventilator verdeelt de warmte gelijkmatig over de ovenruimte. 50-250°C
	Intens grillen Voor het grillen of bruinbakken van dunne stukjes voedsel. 150-250°C
	Pizza-functie Om pizza en andere gerechten te bakken die van onderaf meer warmte nodig hebben. 50-250°C
	Onderwarmte Om een bruine en krokante bodem te maken. Gebruik de laagste rekstand. 30-220°C



Ontdooien





Om voedsel te ontdooien.



Deeg laten rijzen

Om gistdeeg te laten rijzen, zuurdesem te laten gisten en yoghurt te maken.
30-45°C

Magnetronfuncties en Combimagnetronfuncties

	Power	Temperatuur
 Magnetron	800 W	-
 Magnetron + Hetelucht	320 W	160 °C ¹⁾
 Magnetron + Circulatie-grill	320 W	180 °C ¹⁾
 Magnetron + Pizza	320 W	180 °C ¹⁾



¹⁾ Je kunt de temperatuur wijzigen van 50 naar 250 °C.



Hetelucht, Intens grillen en Pizza-functie kunnen worden gecombineerd met Magnetron. Wanneer je een andere functie selecteert, klinkt er twee keer een signaal en werkt het niet.

Zie voor algemene aanbevelingen voor energiebesparing het hoofdstuk "Energie-efficiëntie" > "Energiebesparingstips".

6.2 Instellen: Verwarmingsfuncties

1. Druk op  om een verwarmingsfunctie te selecteren.
2. Gebruik **+**, **-** of de bedieningsbalk om de kooktemperatuur in te stellen.
3. Druk op  om de duur in te stellen.
4. Gebruik **+**, **-** of de bedieningsbalk om de tijd in te stellen.

Om het koken te annuleren drukt u op .



Je kunt de instellingen tijdens het koken wijzigen. Na de wijziging wordt het apparaat geactiveerd in 6 sec. De instellingen kunnen niet worden gewijzigd tijdens het koken met Auto-Cooking.

6.3 Instellen: Magnetronfuncties

1. Plaats het voedsel in het apparaat.
2. Druk op om te beginnen met de standaardinstellingen.

The default time is 1 min and the default power is 800 W.

3. Om het vermogen aan te passen, drukt u op , gebruik vervolgens +, - of de bedieningsbalk.

The range is 80 - 800 W.

4. Om de tijd aan te passen, drukt u op , gebruik vervolgens +, - of de bedieningsbalk.

Om de functie te annuleren, drukt u op gedurende 3 sec. Om het koken te pauzeren drukt u op .

6.4 Auto-Cooking

Gebruik deze functie om snel en eenvoudig uw favoriete gerecht te bereiden. Het apparaat stelt automatisch de optimale instellingen in.

Druk op om het gewenste menu te selecteren.



Gebruik de bakplaat niet tijdens het koken met de volgende programma's: d01, d02, d03, A01, A02.

	Menu	Standaard-tijd	Gewicht
d01	Vlees ont-dooien	08:00 min	200 g
d02	Gevogelte ontdooien	04:48 min	200 g
d03	Vis ontdooien	04:00 min	200 g
A01	Popcorn	03:05 min	100 g
A02	Aardappel-kaasgratin	35:00 min	500 g
A03	Kwarktaart	76:00 min	-
A04	Quiche Lor-raine	40:00 min ¹⁾	1000 g
A05	Vleesbrood	75:00 min	1000 g
		30:00 min	500 g
A06	Marmercake	80:00 min	-
A07	Pita	35:00 min ²⁾	-
A08	Appeltaart	60:00 min ³⁾	-
A09	Pizza	35:00 min ²⁾	-
A10	Appelcake met kruimels	60:00 min	-

¹⁾ Verwarm het lege apparaat 10 min voor.

²⁾ Verwarm het apparaat voor op 8 min.

³⁾ Verwarm het apparaat voor op 7 min.

7. EXTRA FUNCTIES

7.1 Snel voorverwarmen

Je kunt de functie gebruiken om de voorverwarmingstijd te verkorten.

Druk op . Het symbool verschijnt op het display.

De functie werkt niet voor Auto-Cooking, Ontdooien en Deeg laten rijzen. Als de functie niet kan worden gebruikt, klinkt er een geluidssignaal.

7.2 Keukentimer

U kunt maximaal 23:59 u instellen.



Als de functie Keukentimer actief is, kan er geen ander programma worden ingesteld.

1. Druk op . De tijd verschijnt op het display en er klinkt een geluidssignaal.
2. Druk op , gebruik vervolgens $+$, $-$ of de bedieningsbalk om de uren in te stellen.
3. Druk op , gebruik vervolgens $+$, $-$ of de bedieningsbalk om de minuten in te stellen.
4. Druk op ter bevestiging. Wanneer de ingestelde tijd is bereikt, klinkt er een geluidssignaal.

7.3 Eindtijd

Je kunt de eindtijd van de bereiding instellen.

1. Druk op \rightarrow en gebruik vervolgens $+$, $-$ of de bedieningsbalk om uren in te stellen.

2. Druk op \rightarrow en gebruik vervolgens $+$, $-$ of de bedieningsbalk om minuten in te stellen.

3. Druk ter bevestiging op \rightarrow .

4. Selecteer de functie. Zie "Verwarmingsfuncties".

De functie werkt niet voor de functies Auto-Cooking, Ontdooien, Deeg laten rijzen en Magnetron.

7.4 Kinderslot

Het kinderslot voorkomt dat het apparaat per ongeluk in werking wordt gesteld.

Druk en houd gedurende 3 seconden ingedrukt.

Om het kinderslot uit te schakelen, houd u

gedurende 3 seconden ingedrukt.

7.5 Koelventilator

Als het apparaat in werking is, wordt de koelventilator automatisch ingeschakeld om de oppervlakken van het apparaat koel te houden.

8. DE ACCESSOIRES GEBRUIKEN



WAARSCHUWING!

Raadpleeg de hoofdstukken Veiligheid.



Gebruik de bakplaat niet voor de magnetronfuncties.



De vergrendelingsfunctie verhoogt de veiligheid en biedt bescherming tegen kantelen. De accessoires kunnen ongeveer halverwege worden uitgetrokken totdat ze op hun plaats vastklikken.

De accessoires kunnen vervormen als ze heet worden. Dit heeft geen invloed op hun functie. Zodra ze zijn afgekoeld, krijgen ze hun oorspronkelijke vorm terug.

De ovenruimte heeft 5 rekposities vanaf de bodem van het apparaat. Gebruik tijdens het koken met de magnetronfuncties de tweede positie voor de beste kookresultaten.

8.1 Accessoires plaatsen

Bakrooster:

Plaats het rooster tussen de geleidestangen van de inschuifrail.

Zorg ervoor dat het rooster de achterkant van de ovenruimte raakt en dat de voetjes naar beneden wijzen.

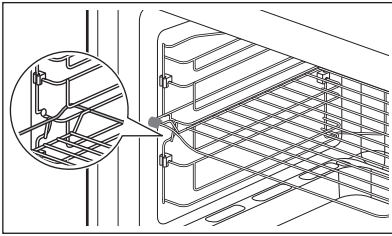

Blokkeerelement aan de linkerkant van het bakrooster voorkomt verkeerde installatie.

Bakplaat:

Plaats de bakplaat of braadpan tussen de geleidestangen van de inschuifrails.

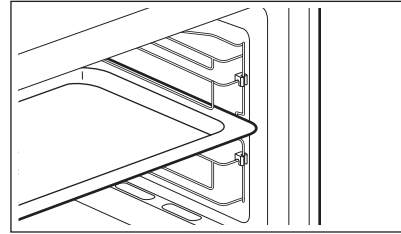

9. AANWIJZINGEN EN TIPS

9.1 Algemene informatie over het gebruik van het apparaat

- Laat het voedsel na het uitschakelen van het apparaat enkele minuten rusten.
- Verwijder de verpakking van aluminiumfolie, metalen bakjes, enz. voordat u het eten bereidt.

Koken

- Kook het eten afgedekt met materiaal dat geschikt is voor gebruik in de magnetron. Kook eten zonder het te bedekken alleen als je het knapperig wilt houden.
- Kook de gerechten niet te lang door een te hoog vermogen of een te lange kooktijd te kiezen. Het voedsel kan uitdrogen, aanbranden of brand veroorzaken.
- Gebruik het apparaat niet om eieren in hun schaal en slakken te bereiden, omdat ze kunnen barsten. Bij gebakken eieren doorboort u eerst de dooiers.
- Prik eten met 'vel' of 'schil', zoals aardappelen, tomaten, worstjes, een paar keer met een vork in voordat u het in de magnetron plaatst, zodat ze niet barsten.
- Stel voor gekoeld of bevroren voedsel een langere bereidingstijd in.
- Gerechten met saus moet je af en toe even roeren.
- Groenten met een stevige structuur, zoals wortelen, erwten of bloemkool, moeten in water worden gekookt.
- Draai grotere stukken halverwege de bereidingstijd om.

- Snijd groenten indien mogelijk in stukken van gelijke grootte.
- Gebruik platte, brede borden.
- Gebruik geen kookgerei gemaakt van porselein, keramisch materiaal of aardewerk met kleine gaatjes, bijvoorbeeld op handgrepen. Er kan vocht in deze openingen komen en bij het verwarmen het kookgerei laten barsten.

Vlees, gevogelte, vis ontdooien

- Leg het bevroren, ingepakte voedsel op een klein, omgedraaid bord met een bakje eronder zodat het dooiwater in het bakje valt.
- Draai het voedsel halverwege de ontdooitijd om. Verdeel de stukken zo mogelijk opnieuw en verwijder de stukken die al zijn ontdooid.

Boter, gebakjes, kwark ontdooien

- Ontdooi het voedsel in het apparaat niet volledig, maar laat het bij kamertemperatuur ontdooien. Dit geeft een meer gelijkmatig resultaat. Verwijder metalen of aluminium verpakkingen voordat u begint te ontdooien.

Fruit, groenten ontdooien

- Als fruit en groenten rauw moeten blijven, ontdooi deze dan niet volledig in het apparaat. Laat ze ontdooien bij kamertemperatuur.
- U kunt een hoger magnetronvermogen gebruiken om fruit en groenten te bereiden zonder ze eerst te ontdooien.

Kant-en-klaarmaaltijden

- U kunt alleen kant-en-klaarmaaltijden in het apparaat bereiden als de verpakking geschikt is voor gebruik in de magnetron.
- U moet de instructies van de fabrikant op de verpakking volgen (bijv. verwijder de

metalen afdekking en prik het plastic folie door).

Geschikt kookgerei en materialen

Kookgerei/materiaal	Magnetron			Grillen/ convectie
	Ontdooien	Verwar- ming	Koken	
Ovenvast glas en porselein zonder metalen onderdelen, bijv. Pyrex, hittebestendig glas	✓	✓	✓	✓
Niet-ovenbestendig glas en porselein ¹⁾	✓	x	x	x
Grillrooster, glas en glaskeramik gemaakt van ovenbestendig/vriesbestendig materiaal (bijv. Arcoflam), grillrek	✓	✓	✓	✓
Keramisch ²⁾ , aardewerk ²⁾	✓	✓	✓	x
Hittebestendig plastic tot 200°C ³⁾	✓	✓	✓	x
Karton, papier	✓	x	x	x
Huishoudfolie	✓	x	x	x
Bakpapier met magnetronveilige afdichting ³⁾	✓	✓	✓	x
Braadschalen gemaakt van metaal, bijv. email, gietijzer	x	x	x	✓
Bakvormen, zwarte lak of siliconenlaag ³⁾	x	x	x	✓
Bakplaat	x	x	x	✓
Braadpannen, bijv. Crostino of Crunch-bord	x	✓	✓	x
Kant-en-klare maaltijden in de verpakking ³⁾	✓	✓	✓	✓

¹⁾ Zonder zilveren, gouden, platina of metalen laag/versieringen







²⁾ Zonder quartz of metalen onderdelen, of glas dat metalen bevat

³⁾ U dient de instructies van de fabrikant over de maximum temperaturen na te leven.

✓ geschikt

x niet geschikt

9.2 Informatie voor testinstituten

Voedsel	functie	Accessoires	Temperatuur	Tijd	Inzetniveau
Cake, zacht ¹⁾		Springvorm Ø26 cm	170 °C	30 - 35 min	1
Kleine cake ¹⁾		Bakplaat	150°C	30 - 40 min	2
Appeltaart		Springvorm Ø20 cm	160 °C	70 - 80 min	1
Brood ¹⁾		Bakplaat	210 °C	30 - 35 min	2
Toast ¹⁾		Bakrooster	MAXIMUM	6 - 8 min	5
Kip ¹⁾		Bakrooster en bakplaat	180 °C	75 - 80 min	Bakrooster 2 Bakplaat 1

¹⁾ Verwarm de oven voor.

10. ONDERHOUD EN REINIGING

WAARSCHUWING!

Raadpleeg de hoofdstukken Veiligheid.

10.1 Opmerkingen over de reiniging

Reinigingsmiddelen

- Reinig de voorkant van het apparaat uitsluitend met een microvezeldoek met warm water en een mild reinigingsmiddel.
- Gebruik een reinigungsoplossing om metalen oppervlakken te reinigen.
- Reinig vlekken met een mild reinigingsmiddel.

Dagelijks gebruik

- Reinig na elk gebruik de binnenkant van het apparaat. Vetophoping of andere resten kunnen brand veroorzaken.
- Reinig voorzichtig de bovenkant van het apparaat om resten en vet te verwijderen.
- Bewaar voedsel niet langer dan 20 minuten in het apparaat. Droog de binnenkant van het apparaat na elk gebruik alleen met een microvezeldoek.

Accessoires

- Reinig alle accessoires na elk gebruik en laat ze drogen. Gebruik alleen een zachte doek met warm water en een mild reinigingsmiddel. De accessoires niet in de afwasmachine reinigen.

- Reinig de antiaanbakaccessoires niet met agressieve reinigingsmiddelen of scherpe voorwerpen.

10.2 De bakplaatsteunen verwijderen

Schakel het apparaat uit en wacht tot het is afgekoeld.

1. Trek de inschuifrails voorzichtig naar boven toe uit de voorste ophanging.
2. Trek de voorkant van de inschuifrails weg van de zijwand.
3. Trek de inschuifrails uit de achterste ophanging.

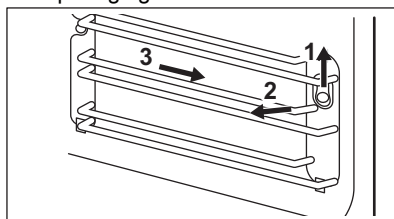

10.3 Het lampje vervangen

WAARSCHUWING!

Gevaar voor brandwonden, de glazen afdekking kan heet zijn. Gebruik een beschermende handschoen bij het aanraken van de lamp.

Alleen servicemonteurs mogen de lamp vervangen. Neem contact op met uw erkende servicecentrum.

11. PROBLEEMOPLOSSING

WAARSCHUWING!

Raadpleeg de hoofdstukken Veiligheid.

11.1 Wat moet u doen als...

Probleem	Mogelijke oorzaak	Oplossing
Het apparaat werkt niet.	Het apparaat is niet aangesloten op het stopcontact.	Steek de stekker in het stopcontact.
Het apparaat werkt niet.	Gebrek aan elektrische voeding.	Controleer de zekering of de hoofdschakelaar. Als de zekering of de schakelaar het circuit blijft onderbreken, neem dan contact op met een gekwalificeerde elektricien.
Het apparaat werkt niet.	De deur is niet goed gesloten.	Zorg ervoor dat er niets de deur blokkeert.
De lamp werkt niet.	De lamp is defect.	De lamp moet worden vervangen.
Het bereiden van gerechten gaat te langzaam of te snel.	De temperatuur is te laag of te hoog.	Pas de temperatuur zo nodig aan. Volg het advies in de gebruikershandleiding.
Het apparaat stopt met werken zonder duidelijke reden.	Er is een storing.	Bel de klantenservice als deze situatie blijft bestaan.

11.2 Onderhoudsgegevens

Als u niet zelf het probleem kunt verhelpen, neem dan contact op met uw verkoper of de serviceafdeling.

De contactgegevens van het servicecentrum staan op het typeplaatje. Het typeplaatje bevindt zich op het apparaat. Verwijder het typeplaatje niet van het apparaat.

Wij adviseren u om de gegevens hier te noteren:

Model (MOD.)

Productnummer (PNC)

Serienummer (S.N.)

12. TECHNISCHE GEGEVENS

12.1 Technische gegevens

Spanning	230 V
Frequentie	50 Hz
Volume	72 l
Warmtebron	Elektrisch
Ovenruimtes	1

13. ENERGIEVERBRUIK

13.1 Productinformatie voor stroomverbruik en maximale tijd om de toepasselijke modus voor laag vermogen te bereiken

Stroomverbruik in stand-by	0.8 W
De maximale tijd die de apparatuur nodig heeft om automatisch de toepasselijke modus voor laag vermogen te bereiken	20 min

13.2 Tips voor energiebesparing

De onderstaande tips helpen je energie te besparen bij het gebruik van je apparaat.

Zorg ervoor dat de deur van het apparaat gesloten is als het apparaat in werking is. Open de deur van het apparaat niet te vaak tijdens het koken. Houd het deurrubber schoon en zorg ervoor dat het goed op zijn plaats vastzit.

Gebruik metalen kookgerei en donkere, niet-reflecterende blikken en containers om

energie te besparen (alleen wanneer u een niet-magnetronfunctie gebruikt).

Verwarm het apparaat niet voor voordat u gaat koken, tenzij specifiek aanbevolen.

Houd onderbrekingen tussen het bakken zo kort mogelijk als je een aantal gerechten tegelijkertijd bereidt.

Koken met hete lucht

Gebruik indien mogelijk de bereidingsfuncties met hete lucht om energie te besparen.

14. HET MILIEUPERSPECTIEF

Recycle materialen met het symbool . Gooi de verpakking in de juiste containers om het te recyclen. Bescherm het milieu en de volksgezondheid en recycle het afval van elektrische en elektronische apparaten. Gooi

apparaten gemarkeerd met het symbool  niet weg met het huishoudelijk afval. Breng het product naar de milieustraat bij je in de buurt of neem contact op met de gemeente.

Welcome to Electrolux! Thank you for choosing our appliance.



Get usage advice, brochures, troubleshooting, service and repair information:
www.electrolux.com/support

Subject to change without notice.

CONTENTS

1. SAFETY INFORMATION.....	52
2. SAFETY INSTRUCTIONS.....	55
3. INSTALLATION.....	57
4. PRODUCT DESCRIPTION.....	59
5. BEFORE FIRST USE.....	59
6. DAILY USE.....	60
7. ADDITIONAL FUNCTIONS.....	62
8. USING THE ACCESSORIES.....	62
9. HINTS AND TIPS.....	63
10. CARE AND CLEANING.....	65
11. TROUBLESHOOTING.....	66
12. TECHNICAL DATA.....	66
13. ENERGY EFFICIENCY.....	67
14. ENVIRONMENTAL CONCERNS.....	67

1. ⚠ SAFETY INFORMATION

Before the installation and use of the appliance, carefully read the supplied instructions. The manufacturer is not responsible for any injuries or damage that are the result of incorrect installation or usage. Always keep the instructions in a safe and accessible location for future reference.

1.1 Children and vulnerable people safety

- This appliance can be used by children aged from 8 years and above and persons with reduced physical, sensory or mental capabilities or lack of experience and knowledge if they have been given supervision or instruction concerning the use of the appliance in a safe way and understand the hazards involved. Children of less than 8 years of age and persons with very extensive and complex disabilities shall be kept away from the appliance unless continuously supervised.

- Children should be supervised to ensure that they do not play with the appliance.
- Keep all packaging away from children and dispose of it appropriately.
- **WARNING:** The appliance and its accessible parts become hot during use. Keep children and pets away from the appliance when in use and when cooling down.
- If the appliance has a child safety device, it should be activated.
- Children shall not carry out cleaning and user maintenance of the appliance without supervision.

1.2 General Safety

- This appliance is for cooking purposes only.
- This appliance is designed for single household domestic use in an indoor environment.
- This appliance may be used in offices, hotel guest rooms, bed & breakfast guest rooms, farm guest houses and other similar accommodation where such use does not exceed (average) domestic usage levels.
- Only a qualified person must install this appliance and replace the cable.
- Do not use the appliance before installing it in the built-in structure.
- Disconnect the appliance from the power supply before carrying out any maintenance.
- If the supply cord is damaged, it must be replaced by the manufacturer, its Authorised Service Centre or similarly qualified persons to avoid an electrical hazard.
- **WARNING:** Ensure that the appliance is switched off before replacing the lamp to avoid the possibility of electric shock.
- **WARNING:** The appliance and its accessible parts become hot during use. Care should be taken to avoid touching heating elements or the surface of the appliance cavity.
- Always use oven gloves to remove or insert accessories or ovenware.

- Do not activate the microwave function when the appliance is empty. Metal parts inside the cavity can create electric arcing.
- Metallic containers for food and beverages are not allowed during microwave cooking. This requirement is not applicable if the manufacturer specifies size and shape of metallic containers suitable for microwave cooking.
- **WARNING:** If the door or door seals are damaged, the appliance must not be operated until it has been repaired by a qualified person.
- **WARNING:** Only a qualified person can carry out any service or repair operation that involves the removal of a cover which gives protection against exposure to microwave energy.
- **WARNING:** Do not heat liquids and other foods in sealed containers. They are liable to explode.
- Use only utensils that are suitable for use in microwave ovens.
- When heating food in plastic or paper containers, observe the appliance due to the possibility of ignition.
- The appliance is intended for heating food and beverages. Drying of food or clothing and heating of warming pads, slippers, sponges, damp cloth and similar may lead to risk of injury, ignition or fire.
- If smoke is emitted, switch off or unplug the appliance and keep the door closed in order to stifle any flames.
- Microwave heating of beverages can result in delayed eruptive boiling. Care must be taken when handling the container.
- The contents of feeding bottles and baby food jars shall be stirred or shaken and the temperature checked before consumption, in order to avoid burns.
- Eggs in their shell and whole hard-boiled eggs should not be heated in the appliance since they may explode, even after microwave heating has ended.

- To remove the shelf supports first pull the front of the shelf support and then the rear end away from the side walls. Install the shelf supports in the opposite sequence.
- The appliance should be cleaned regularly and any food deposits removed.
- Do not use a steam cleaner to clean the appliance.
- Do not use harsh abrasive cleaners or sharp metal scrapers to clean the glass door since they can scratch the surface, which may result in shattering of the glass.
- Failure to maintain the appliance in a clean condition could lead to deterioration of the surface that could adversely affect the life of the appliance and possibly result in a hazardous situation.

2. SAFETY INSTRUCTIONS

2.1 Installation

WARNING!

Only a qualified person must install this appliance.

- Remove all the packaging.
- Do not install or use a damaged appliance.
- Follow the installation instructions available on our website.
- Always take care when moving the appliance as it is heavy. Always use safety gloves and enclosed footwear.
- Do not pull the appliance by the handle.
- Install the appliance in a safe and suitable place that meets installation requirements.
- Keep the minimum distance from other appliances and units.
- Before mounting the appliance, check if the appliance door opens without restraint.
- The appliance is equipped with an electric cooling system. It must be operated with the electric power supply.

2.2 Electrical connection

WARNING!

Risk of fire and electric shock.

- All electrical connections should be made by a qualified electrician.
- The appliance must be earthed.
- Make sure that the parameters on the rating plate are compatible with the electrical ratings of the mains power supply.
- Always use a correctly installed shockproof socket.
- Do not use multi-plug adapters and extension cables.
- Make sure not to cause damage to the mains plug and to the mains cable. Should the mains cable need to be replaced, this must be carried out by our Authorised Service Centre.
- Do not let mains cables touch or come near the appliance door or the niche below the appliance, especially when it operates or the door is hot.
- The shock protection of live and insulated parts must be fastened in such a way that it cannot be removed without tools.
- Connect the mains plug to the mains socket only at the end of the installation. Make sure that there is access to the mains plug after the installation.
- If the mains socket is loose, do not connect the mains plug.
- Do not pull the mains cable to disconnect the appliance. Always pull the mains plug.

- Use only correct isolation devices: line protecting cut-outs, fuses (screw type fuses removed from the holder), earth leakage trips and contactors.
- The electrical installation must have an isolation device which lets you disconnect the appliance from the mains at all poles. The isolation device must have a contact opening width of minimum 3 mm.
- This appliance is supplied with a main plug and a main cable.

2.3 Use

WARNING!

Risk of injury, burns and electric shock or explosion.

- Do not change the specification of this appliance.
- Make sure that the ventilation openings are not blocked.
- Do not let the appliance stay unattended during operation.
- Deactivate the appliance after each use.
- Be careful when you open the appliance door while the appliance is in operation. Hot air can release.
- Do not operate the appliance with wet hands or when it has contact with water.
- Do not apply pressure on the open door.
- Do not use the appliance as a work surface or as a storage surface.
- Open the appliance door carefully. The use of ingredients with alcohol can cause a mixture of alcohol and air.
- Do not let sparks or open flames to come in contact with the appliance when you open the door.
- Do not put flammable products or items that are wet with flammable products in, near or on the appliance.
- Do not use microwave function to preheat the appliance.
- Users with a pacemaker or insulin pump must stay at least 10 cm away from the control panel.

WARNING!

Risk of damage to the appliance.

- To prevent damage or discolouration to the enamel:

- do not put aluminium foil directly on the bottom of cavity of the appliance.
- do not put water directly into the hot appliance.
- do not keep moist dishes and food in the appliance after you finish the cooking.
- be careful when you remove or install the accessories.
- Discoloration of the enamel or stainless steel has no effect on the performance of the appliance.
- Use a deep pan for moist cakes. Fruit juices cause stains that can be permanent.
- Use only accessories supplied with this appliance or recommended by the manufacturer.
- Always cook with the appliance door closed.
- If the appliance is installed behind a furniture panel (e.g. a door) make sure the door is never closed when the appliance operates. Heat and moisture can build up behind a closed furniture panel and cause subsequent damage to the appliance, the housing unit or the floor. Do not close the furniture panel until the appliance has cooled down completely after use.

2.4 Care and cleaning

WARNING!

Risk of injury, fire, or damage to the appliance.

- Before maintenance, deactivate the appliance and disconnect the mains plug from the mains socket.
- Make sure the appliance is cold. There is the risk that the glass panels can break.
- Replace immediately the door glass panels when they are damaged. Contact the Authorised Service Centre.
- Make sure the cavity and the door are wiped dry after each use. Steam produced during the operation of the appliance condensates on cavity walls and can cause corrosion.
- Clean regularly the appliance to prevent the deterioration of the surface material.

- Fat and food remaining in the appliance can cause fire and electric arcing when the microwave function operates.
- Clean the appliance with a moist soft cloth. Use only neutral detergents. Do not use abrasive products, abrasive cleaning pads, solvents or metal objects.
- If you use an oven spray, follow the safety instructions on its packaging.

2.5 Internal lighting

WARNING!

Risk of electric shock.

- Concerning the lamp(s) inside this product and spare part lamps sold separately: These lamps are intended to withstand extreme physical conditions in household appliances, such as temperature, vibration, humidity, or are intended to signal information about the operational status of the appliance. They are not intended to be used in other applications and are not suitable for household room illumination.

- This product contains a light source of energy efficiency class G.
- Use only lamps with the same specifications.

2.6 Service

- To repair the appliance contact the Authorised Service Centre.
- Use original spare parts only.

2.7 Disposal

WARNING!

Risk of injury or suffocation.

- Contact your municipal authority for information on how to dispose of the appliance.
- Disconnect the appliance from the mains supply.
- Cut off the mains electrical cable close to the appliance and dispose of it.

3. INSTALLATION

WARNING!

Refer to Safety chapters.

3.1 General Information

CAUTION!

Do not connect the appliance to adapters or extension leads. This can cause overloading and risk of fire.

- The appliance is for built-in use only. It must be placed on a stable and flat surface.
- Put the appliance far away from steam, hot air and water splashes.

3.2 Electrical installation

This appliance is supplied with a main cable and main plug.

The cable has an earth wire with an earthing plug. The plug must be plugged into an outlet that is properly installed and earthed. In the event of an electrical short circuit, earthing reduces the risk of electric shock.

3.3 Installing the appliance

1. Check if the dimensions of the furniture meet the installation distances.

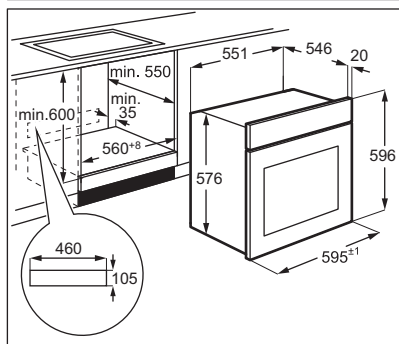
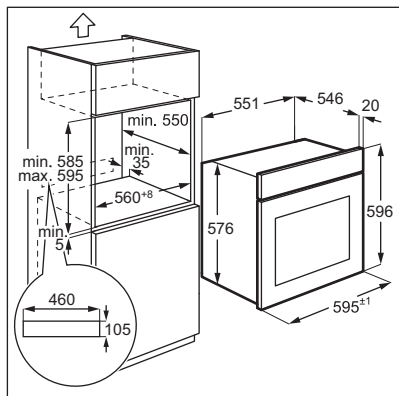

2. Install the appliance and fix it to the cabinet with a screw.

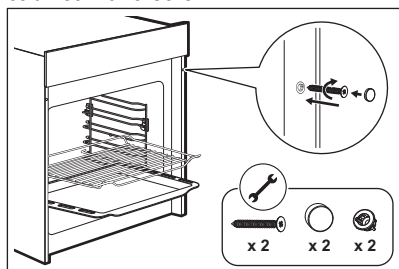

Do not over-tighten the screws. To avoid damage to the appliance use only a screwdriver.

3.4 Installing the shelf supports

1. Push the shelf supports into the rear catch.
2. Push the shelf supports towards the front catch on the cavity side wall.
3. Push the shelf supports down.

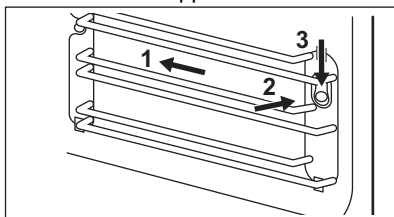

Be careful when you remove or install the shelf supports. Do not remove the white blocking elements. In case they fall down, put them back.

4. PRODUCT DESCRIPTION

4.1 General overview

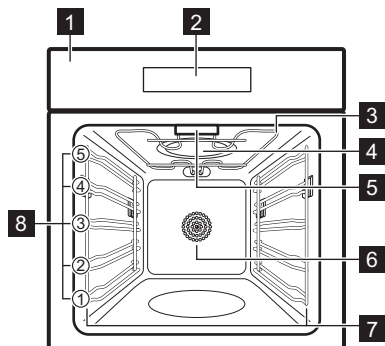

- 1 Control panel
- 2 Display
- 3 Heating element
- 4 Microwave generator
- 5 Lamp
- 6 Fan
- 7 Shelf support, removable
- 8 Shelf positions



This Product fulfils the requirements of the European standard EN55011. In conformity to this standard, this product is classified as group 2 class B equipment. Group 2 means that the equipment intentionally generates radio-frequency energy in the form of electromagnetic radiation for the heat treatment of food. Class B equipment means that the equipment is suitable to be used in domestic establishments.

4.2 Control panel

Control panel overview

	To return to the standby mode.
	To set the microwave functions.
	Press once to use the timer function. Press three times to use the Child lock function.
	To set the end time of cooking.
	To set the Quick preheat.
	To select functions.
	Control bar. To adjust values.
	To select Auto cooking programs.
	To set clock/time/temperature.
	To set the weight.
	To turn the appliance lamp on and off.
	To start or pause cooking.
	To adjust values.

4.3 Accessories

- **Wire shelf**
For cookware, cake tins, grilling, roasting.
- **Baking tray**
For cakes and biscuits.

5. BEFORE FIRST USE

WARNING!

Refer to Safety chapters.

5.1 Setting the time



Set the time before you use the appliance.



When you connect the appliance to the electrical supply or after a power cut, the display shows 0:00 and an acoustic signal sounds.



You can set the time in a 24 hour clock system.

1. Press , then use **+**, **-** or the control bar to set hours.
2. Press , then use **+**, **-** or the control bar to set minutes.
3. Press to confirm.

5.2 Initial preheating and cleaning

Preheat the empty appliance before the first use and contact with food. The appliance can emit unpleasant smell and smoke. Ventilate the room during preheating.

1. Press and set the function . Set the maximum temperature. Let the appliance operate for 3 h.
2. Turn off the appliance and wait until it is cold.
3. Clean the appliance and the accessories only with a microfibre cloth, warm water and a mild detergent.

6. DAILY USE

WARNING!

Refer to Safety chapters.

6.1 Heating functions

Standard heating functions

	Conventional Cooking To bake and roast food on one shelf position. 30-250°C
	True Fan Cooking To bake and roast food with the same cooking temperature on more than one shelf position, without flavour transference. 50-250°C
	Fan Cooking To bake and roast food with the same cooking temperature on more than one shelf position. The fan distributes the heat evenly in the cavity. 50-250°C
	Grill To grill or brown thin pieces of food and to toast bread. 150-250°C



Turbo Grilling

To grill or brown thin pieces of food. The fan distributes the heat evenly in the cavity.
50-250°C



Fast Grilling

To grill or brown thin pieces of food.
150-250°C



Pizza Function

To bake pizza and other dishes that require more heat from below.
50-250°C



Bottom Heat

To make browning and crispy bottom. Use the lowest shelf position.
30-220°C



Defrost

To defrost food.



Dough Proving

To prove yeast dough, ferment sourdough, and culture yogurt.
30-45°C

Microwave functions and Microwave combi functions

	Power	Temperature
Microwave	800 W	-

	Microwave + True Fan Cooking	320 W	160 °C ¹⁾
	Microwave + Turbo Grilling	320 W	180 °C ¹⁾
	Microwave + Pizza	320 W	180 °C ¹⁾

1) You can change the temperature from 50 to 250 °C.



True Fan Cooking, Fast Grilling and Pizza Function can be combined with Microwave. When you select a different function a signal sounds two times and it will not work.

For general energy saving recommendations refer to "Energy Efficiency" > "Energy saving tips".

6.2 Setting: Heating functions

1. Press to select a heating function.
2. Use $+$, $-$ or the control bar to set the cooking temperature.
3. Press to set the duration.
4. Use $+$, $-$ or the control bar to set the time.

To cancel the cooking press .



You can change the settings during cooking. After the change, the appliance activates in 6 sec. The settings cannot be changed while cooking with Auto cooking.

6.3 Setting: Microwave functions

1. Insert the food into the appliance.
2. Press to start with default settings. The default time is 1 min and the default power is 800 W.
3. To adjust the power press , then use $+$, $-$ or the control bar. The range is 80 - 800 W.

4. To adjust the time press ^{hold 3s}, then use $+$, $-$ or the control bar.

To cancel the function press for 3 sec.

You can pause the cooking by pressing

6.4 Auto cooking

Use this function to easily cook favourite food. The appliance automatically sets the optimum settings.

Press to select desired menu.



Do not use the baking tray while cooking with the following programs: d01, d02, d03, A01, A02.

	Menu	Default time	Weight
d01	Defrost - Meat	08:00 min	200 g
d02	Defrost - Poultry	04:48 min	200 g
d03	Defrost - Fish	04:00 min	200 g
A01	Popcorn	03:05 min	100 g
A02	Potato cheese gratin	35:00 min	500 g
A03	Cheese cake	76:00 min	-
A04	Quiche Lorraine	40:00 min ¹⁾	1000 g
A05	Meatloaf	75:00 min	1000 g
		30:00 min	500 g
A06	Marmor cake	80:00 min	-
A07	Flat bread	35:00 min ²⁾	-
A08	Apple Pie	60:00 min ³⁾	-
A09	Pizza	35:00 min ²⁾	-
A10	Apple cake with crumbles	60:00 min	-

1) Preheat the appliance for 10 min.

2) Preheat the appliance for 8 min.

3) Preheat the appliance for 7 min.

7. ADDITIONAL FUNCTIONS

7.1 Quick Preheat

You can use the function to shorten the preheat time.

Press . The symbol appears on the display.





The function does not work for Auto cooking, Defrost and Dough proving. If the function cannot be used acoustic signal sounds.

7.2 Kitchen Timer

You can set a maximum 23:59 h.





When the Kitchen Timer function is active no other programme can be set.

1. Press . Time appears on the display and acoustic signal sounds.
2. Press  then use +, - or the control bar to set hours.
3. Press  then use +, - or the control bar to set minutes.
4. Press  to confirm.
When the set time is reached, an acoustic signal sounds.

7.3 End Time

You can set the end time of the cooking.

1. Press  then use +, - or the control bar to set hours.
2. Press  then use +, - or the control bar to set minutes.
3. Press  to confirm.
4. Select the function. Refer to "Heating functions".

The function does not work for the Auto cooking, Defrost, Dough proving and Microwave functions.

7.4 Child Safety Lock

The Child Safety Lock prevents an accidental operation of the appliance.

Press and hold  for 3 seconds.

To deactivate the Child Safety Lock press and hold  for 3 seconds.

7.5 Cooling fan

When the appliance operates, the cooling fan turns on automatically to keep the surfaces of the appliance cool.

8. USING THE ACCESSORIES



WARNING!

Refer to Safety chapters.



Do not use the baking tray for the microwave functions.



Locking Function increases safety and provides tilt protection. The accessories can be pulled out approximately halfway until they lock in place.

The accessories may deform when they become hot. This does not affect their

function. Once they have cooled down, they regain their original shape.

The cavity has 5 shelf positions, counting from the bottom of the appliance. While cooking with the microwave functions use the second level for the best cooking results.

8.1 Inserting the accessories

Wire shelf:

Put the shelf between the guide bars of the shelf support.

Make sure that the shelf touches the back of the cavity and the feet point down.

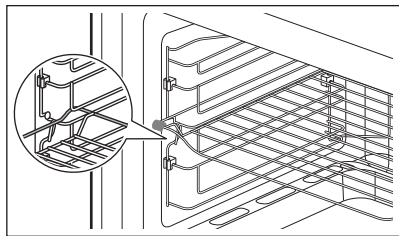

Blocking element on the left side of the wire shelf prevents wrong installation.

Tray:

Push the tray or deep pan between the guide bars of the shelf support.

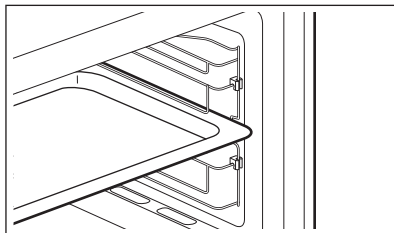

9. HINTS AND TIPS

9.1 General information about using the appliance

- After you deactivate the appliance, leave the food for several minutes.
- Remove the aluminium foil packaging, metal containers, etc. before you prepare the food.

Cooking

- Cook food covered with a material suitable for use in the microwave. Cook food without a cover only if you want to keep it crusty.
- Do not overcook the dishes by choosing too high power settings and too long cooking time. The food can dry out, burn or cause fire.
- Do not use the appliance to cook eggs or snails in their shells as they may explode. With fried eggs, pierce the yolks first.
- Pierce the skin or peel of potatoes, tomatoes, sausages and similar types of food with a fork several times before cooking so that the food does not burst.
- For chilled or frozen food, set a longer cooking time.
- Dishes with sauce must be stirred from time to time.
- Vegetables that have a firm structure, such as carrots, peas or cauliflower, must be cooked in water.
- Turn larger pieces of food halfway through the cooking process.
- If possible, cut vegetables into similar-sized pieces.
- Use flat, wide dishes.

- Do not use cookware made of porcelain, ceramic or earthenware with unglazed bottoms or small openings, for example, on handles. Moisture may get into these openings causing the cookware to crack when heated up.

Defrosting meat, poultry, fish

- Put frozen, unwrapped food on a small angled plate with a container below so that the defrosting liquid collects in the container.
- Turn the food halfway through the defrosting time. If possible, separate and then remove the pieces that started to defrost.

Defrosting butter, portions of gateau, quark

- Do not fully defrost the food in the appliance, but let it defrost at room temperature. It gives a more even result. Remove all metal or aluminium packaging before defrosting.

Defrosting fruit, vegetables

- If fruit and vegetables should remain raw, do not defrost them fully in the appliance. Let them defrost at room temperature.
- To cook fruit and vegetables without defrosting them first use a higher microwave power.

Ready meals

- You can prepare ready meals in the appliance only if their packaging is suitable for microwave use.
- You must follow the manufacturer's instructions printed on the packaging (e.g.

remove the metal cover and pierce the plastic film).

Suitable cookware and materials

Cookware / Material	Microwave			Grilling / Convection
	Defrosting	Heating	Cooking	
Ovenproof glass and porcelain with no metal components, e. g. Pyrex, heat-proof glass	✓	✓	✓	✓
Non-ovenproof glass and porcelain ¹⁾	✓	x	x	x
Glass and glass ceramic made of ovenproof/frost-proof material (e. g. Arcoflam), grill shelf	✓	✓	✓	✓
Ceramic ²⁾ , earthenware ²⁾	✓	✓	✓	x
Heat-resistant plastic up to 200 °C ³⁾	✓	✓	✓	x
Cardboard, paper	✓	x	x	x
Clingfilm	✓	x	x	x
Roasting film with microwave safe closure ³⁾	✓	✓	✓	x
Roasting dishes made of metal, e. g. enamel, cast iron	x	x	x	✓
Baking tins, black lacquer or silicon-coated ³⁾	x	x	x	✓
Baking tray	x	x	x	✓
Browning cookware, e. g. crisp pan or crunch plate	x	✓	✓	x
Ready meals in packaging ³⁾	✓	✓	✓	✓

1) With no silver, gold, platinum or metal plating / decorations



2) Without quartz or metal components, or glazes which contain metals



3) You must follow the manufacturer's instructions about the maximum temperatures.

✓ suitable

x not suitable

9.2 Information for test institutes

Food	Function	Accessories	Temperature	Time	Shelf position
Sponge cake ¹⁾		Springform Ø26 cm	170 °C	30 - 35 min	1
Small cake ¹⁾		Baking tray	150°C	30 - 40 min	2
Apple pie		Springform Ø20 cm	160 °C	70 - 80 min	1

Food	Function	Accessories	Temperature	Time	Shelf position
Bread ¹⁾		Baking tray	210 °C	30 - 35 min	2
Toast ¹⁾		Wire shelf	MAX	6 - 8 min	5
Chicken ¹⁾		Wire shelf and baking tray	180 °C	75 - 80 min	Wire shelf 2 Baking tray 1

1) Preheat the oven.

10. CARE AND CLEANING

WARNING!

Refer to Safety chapters.

10.1 Notes on cleaning

Cleaning Agents

- Clean the front of the appliance only with a microfibre cloth with warm water and a mild detergent.
- Use a cleaning solution to clean metal surfaces.
- Clean stains with a mild detergent.

Everyday Use

- Clean the interior of the appliance after each use. Fat accumulation or other residue may cause fire.
- Clean the appliance ceiling carefully from residue and fat.
- Do not store food in the appliance for longer than 20 minutes. Dry the interior of the appliance only with a microfibre cloth after each use.

Accessories

- Clean all accessories after each use and let them dry. Use only a microfibre cloth with warm water and a mild detergent. Do not clean the accessories in a dishwasher.
- Do not clean the non-stick accessories using abrasive cleaner or sharp-edged objects.

10.2 Removing the shelf supports

Turn off the appliance and wait until it is cold.

1. Carefully pull the shelf supports up and out of the front catch.
2. Pull the front end of the shelf support away from the side wall.
3. Pull the supports out of the rear catch.

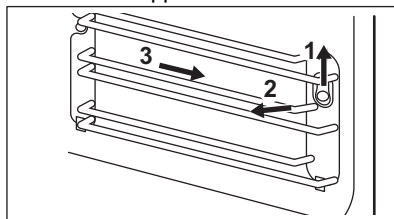

10.3 Replacing the lamp

WARNING!

Risk of burns, the glass cover may be hot. Use protective glove when touching the lamp.

Only service is allowed to replace the lamp. Contact your Authorised Service Centre.

11. TROUBLESHOOTING

WARNING!

Refer to Safety chapters.

11.1 What to do if...

Problem	Possible cause	Remedy
The appliance does not operate.	The appliance is not plugged in.	Plug in the appliance.
The appliance does not operate.	Lack of Electrical Power Supply.	Check the fuse or the main switch. If the fuse or the switch continue to break the circuit, contact a qualified electrician.
The appliance does not operate.	The door is not closed properly.	Make sure that nothing blocks the door.
The lamp does not operate.	The lamp is defective.	The lamp has to be replaced.
It takes too long to cook the dishes or they cook too quickly.	The temperature is too low or too high.	Adjust the temperature if necessary. Follow the advice in the user manual.
The appliance stops operating without a clear reason.	There is a malfunction.	If this situation repeats itself, call the Authorised Service Centre.

11.2 Service data

If you cannot find a solution to the problem yourself, contact your dealer or an Authorised Service Centre.

The necessary data for the service centre is on the rating plate. The rating plate is on the appliance. Do not remove the rating plate from the appliance.

We recommend that you write the data here:

Model (MOD.)

Product number (PNC)

Serial number (S.N.)

12. TECHNICAL DATA

12.1 Technical data

Voltage	230 V
Frequency	50 Hz
Volume	72 l
Heat source	Electric
Cavities	1

13. ENERGY EFFICIENCY

13.1 Product Information for power consumption and maximum time to reach applicable low power mode

Power consumption in standby	0.8 W
Maximum time needed for the equipment to automatically reach the applicable low power mode	20 min

13.2 Energy saving tips

Following tips below will help you save energy when using your appliance.

Make sure that the appliance door is closed when the appliance operates. Do not open the appliance door too often during cooking. Keep the door gasket clean and make sure it is well fixed in its position.

Use metal cookware and dark, non-reflective tins and containers to improve energy saving (only when you use a non-microwave function).

Do not preheat the appliance before cooking unless specifically recommended.

Keep breaks between baking as short as possible when you prepare a few dishes at one time.

Cooking with fan

When possible, use the cooking functions with fan to save energy.

14. ENVIRONMENTAL CONCERNS

Recycle materials with the symbol . Put the packaging in relevant containers to recycle it. Help protect the environment and human health by recycling waste of electrical and electronic appliances. Do not dispose of

appliances marked with the symbol  with the household waste. Return the product to your local recycling facility or contact your municipal office.

Tervetuloa Electroluxiin! Kiitos, että olet valinnut tämän laitteen.



Saat käyttöön liittyviä neuvoja, esitteitä, vianmääritysohjeita sekä huolto- ja korjausohjeita:

www.electrolux.com/support

Oikeus muutoksiin pidätetään.

SISÄLTÖ

1. TURVALLISUUSTIEDOT.....	68
2. TURVALLISUUSOHJEET.....	71
3. ASENNUS.....	73
4. TUOTTEEN KUVAUS.....	75
5. ENNEN ENSIKÄYTTÖÄ.....	75
6. PÄIVITTÄINEN KÄYTTÖ.....	76
7. LISÄTOIMINNOT.....	78
8. TARVIKKEIDEN KÄYTTÖ.....	78
9. NEUVOJA JA VINKKEJÄ.....	79
10. HUOLTO JA PUHDISTUS.....	81
11. VIANMÄÄRITYS.....	82
12. TEKNISET TIEDOT.....	83
13. ENERGIATEHOKKUUS.....	83
14. YMPÄRISTÖNSUOJELUNÄKÖKOHTIA.....	84

1. ⚠ TURVALLISUUSTIEDOT

Lue laitteen mukana toimitetut ohjeet ennen laitteen asennusta ja käyttöä. Valmistaja ei ota vastuuta henkilövahingoista tai vahingoista, jotka aiheutuvat virheellisestä asennuksesta tai käytöstä. Säilytä ohjeita aina varmassa ja helppopääsyisessä paikassa tulevia käyttökertoja varten.

1.1 Lasten ja taitamattomien henkilöiden turvallisuus

- 8-vuotiaat ja sitä vanhemmat lapset sekä henkilöt, joilla on fyysisiä, aisteihin liittyviä tai henkisiä rajoitteita tai puutteellinen kokemus tai tuntemus, voivat käyttää tätä laitetta vain, jos heitä valvotaan tai ohjataan laitteen turvallisessa käytössä ja jos he ymmärtävät käyttöön liittyvät vaarat. Tuote on pidettävä alle 8-vuotiaiden lasten ja erittäin laajoista ja monimutkaisista toiminnallisista

rajoitteista kärsivien henkilöiden ulottumattomissa, ellei heitä valvota jatkuvasti.

- Lapsia on valvottava, jotta he eivät leiki laitteella.
- Kaikki pakkaukset tulee pitää lasten ulottumattomissa ja hävittää asianmukaisesti.
- VAROITUS: Uuni ja sen esilläolevat osat kuumentuvat käytön aikana. Pidä lapset ja lemmikkieläimet poissa laitteen lähettäviltä sen ollessa toiminnassa tai jäähtymässä.
- Jos laitteessa on lapsilukko, sitä on käytettävä.
- Lapset eivät saa puhdistaa laitetta tai suorittaa siihen kohdistuvia käyttäjän huoltotoimenpiteitä ilman valvontaa.

1.2 Yleinen turvallisuus

- Tämä laite on tarkoitettu ainoastaan ruoanlaittoon.
- Tämä laite on tarkoitettu yhden kotitalouden käyttöön sisätiloissa.
- Tätä laitetta voidaan käyttää toimistoissa, hotellihuoneissa, aamiaismajoituspaikoissa, maatilamajoituspaikoissa ja muissa samantyyppisissä majoitustiloissa, joissa kyseinen käyttö ei ylitä (keskimääräisiä) kotitalouskäytön tasoja.
- Laitteen asennuksen ja virtajohdon vaihtamisen saa suorittaa vain alan ammattilainen.
- Älä käytä laitetta ennen kuin se on asennettu kalusteeseen.
- Irrota laite sähköverkosta ennen huoltotoimenpiteiden suorittamista.
- Jos virtajohto vaurioituu, sen saa vaihtaa vain valmistaja, valtuutettu huoltoliike tai vastaava ammattitaitoinen henkilö, jotta vältetään sähkövaaroilta.
- VAROITUS: Varmista, että laite on kytketty pois päältä ennen kuin ryhdyt vaihtamaan lampua välttääksesi sähköiskun vaaran.
- VAROITUS: Uuni ja sen esilläolevat osat kuumentuvat käytön aikana. Vältä koskettamasta lämpövastuksia tai laitteen sisätilan pintoja.

- Käytä suojäkäsineitä poistaessasi varusteita tai uunivuokia tai asettaessasi niitä laitteen sisälle.
- Älä kytke mikroaaltotoimintoa toimintaan laitteen ollessa tyhjä. Sisätilan metalliset osat voivat aiheuttaa valokaari-ilmion.
- Mikroaaltotoiminnon aikana ei saa käyttää metallisia elintarvike- ja juoma-astioita. Tämä vaatimus ei koske niitä metalliastioita, joiden valmistaja on ilmoittanut niiden koon ja muodon sopivan mikroaaltouuniin.
- VAROITUS: Jos luukku tai luukun tiiviste on rikkoutunut, laitetta ei saa käyttää ennen kuin alan ammattihenkilö on korjannut sen.
- VAROITUS: Ainoastaan alan pätevä henkilö saa suorittaa sellaisen huollon tai korjauksen, johon kuuluu mikroaaltoenergialta suojaavan kannen poistaminen.
- VAROITUS: Älä kuumenna suljetuissa astioissa olevia nesteitä tai muita elintarvikkeita. Ne saattavat räjähtää.
- Käytä ainoastaan välineitä, jotka sopivat mikroaaltouunissa käytettäviksi.
- Syttymisvaaran vuoksi laitetta on valvottava, jos elintarvikkeita lämmitetään muovi- tai paperiastioissa.
- Tämä laite on tarkoitettu elintarvikkeiden ja juomien kuumentamiseen. Elintarvikkeiden tai vaatteiden kuivaus ja lämmitystyynyjen, tohvelien, sienien, kosteiden liinojen ja vastaavien lämmittäminen voi aiheuttaa loukkaantumis-, syttymis- tai tulipalovaaran.
- Jos savua ilmenee, katkaise laitteesta virta tai irrota virtajohto pistorasiasta ja pidä luukku suljettuna mahdollisten liekkien tukahduttamiseksi.
- Juomien mikroaaltokuumennus voi johtaa purkauksenomaiseen kiehumiseen. Juoma-astian käsittelyssä on oltava varovainen.
- Ruokapullojen ja vauvanruokapurkkien sisältöä on sekoitettava tai ravistettava ja lämpötila on turvallisuussyistä todettava ennen nauttimista.

- Munia kuorineen ja kokonaisia kovaksi keitettyjä munia ei saa lämmittää laitteessa, koska ne voivat räjähtää, vaikka mikroaaltolämmitys olisi jo päättynyt.
- Poista hyllytuot vetämällä ensin hyllytuen etuosa ja sitten takaosa irti sivuseinistä. Asenna hyllytuot päinvastaisessa järjestyksessä.
- Laite on puhdistettava säännöllisesti ja mahdolliset ruokajäämät on poistettava.
- Laitteen puhdistuksessa ei saa käyttää höyrypesuria.
- Älä käytä hankausaineita tai teräviä metallikaapimia lasiluukun puhdistamisessa, sillä ne voivat naarmuttaa pintaa, mistä voi olla seurauksena lasin särkyminen.
- Laitteen puhtaana pitämisen laiminlyönti voi johtaa laitteen pintojen kunnan heikentymiseen, mikä voi vaikuttaa haitallisesti laitteen käyttöikään, ja lisäksi siitä voi seurata vaaratilanteita.

2. TURVALLISUUSOHJEET

2.1 Asennus

VAROITUS!

Laitteen asennuksen ja liitännät saa suorittaa vain ammattitaitoinen henkilö.

- Poista kaikki pakkausmateriaalit.
- Vaurioitunutta laitetta ei saa asentaa tai käyttää.
- Noudata verkkosivuiltamme olevia asennusohjeita.
- Siirrä laitetta aina varoen, sillä se on raskas. Käytä aina suojakäsineitä ja suojaavia jalkineita.
- Älä koskaan vedä laitetta sen kahvasta kiinni pitäen.
- Asenna laite turvalliseen ja sopivaan paikkaan, joka täyttää asennusvaatimukset.
- Noudata mainittuja vähimmäisetäisyyksiä muihin laitteisiin ja kalusteisiin.
- Tarkista ennen laitteen asentamista, että laitteen luukku avautuu esteettä.
- Laite on varustettu sähkötoimisella jäähdytysjärjestelmällä. Sitä on käytettävä sähkösyötöllä.

2.2 Sähkökytkentä

VAROITUS!

Tulipalon ja sähköiskun vaara.

- Kaikki sähkökytkennät tulee jättää asiantuntevan sähköasentajan vastuulle.
- Laite on kytkettävä maadoitettuun pistorasiaan.
- Varmista, että arvokilvessä olevat parametrit ovat verkkovirtalähteen sähköarvojen mukaisia.
- Kytke pistoke maadoitettuun pistorasiaan.
- Älä käytä jakorasioita tai jatkojohtoja.
- Varmista, ettei pistoke ja virtajohto vaurioidu. Jos virtajohto joudutaan vaihtamaan, vaihdon saa suorittaa vain valtuutettu huoltoilike.
- Älä anna virtajohtojen koskettaa laitteen luukkuja tai päästä niitä luukun tai laitteen alapuolella olevan asennustilan lähelle, varsinkaan laitteen ollessa toiminnassa tai luukun ollessa kuuma.
- Jännitteenalaisen ja eristettyjen osien suojat tulee asentaa niin, ettei niiden irrotus onnistu ilman työkaluja.

- Kytke pistoke pistorasiaan vasta asennuksen jälkeen. Varmista, että laitteen verkkovirtakytkentä on ulottuvilla laitteen asennuksen jälkeen.
- Jos pistoke on löysästi kiinni virtajohdossa, älä kiinnitä sitä pistorasiaan.
- Älä vedä virtajohdosta pistoketta irrottaessasi. Vedä aina pistokkeesta.
- Käytä vain asianmukaisia eristyslaitteita: suojakytkimet, sulakkeet (ruuvattavat sulakkeet on irrotettava kannasta), vikavirtakytkimet ja kontaktorit.
- Sähköasennuksessa on oltava erotin, joka mahdollistaa laitteen irrottamisen sähköverkosta kaikista navoista. Erottimen kontaktiaukon leveys on oltava vähintään 3 mm.
- Laitteen mukana toimitetaan päävirtajohto ja pääpistoke.

2.3 Valitse

VAROITUS!

Henkilövahinkojen, palovammojen ja sähköiskujen tai räjähdysvaara.

- Älä muuta laitteen teknisiä ominaisuuksia.
- Varmista, että tuuletusaukoissa ei ole tukoksia.
- Laitetta ei saa jättää päälle valvomatta.
- Kytke laite pois päältä jokaisen käyttökerran jälkeen.
- Noudata varovaisuutta avatessasi laitteen luukun laitteen ollessa toiminnassa. Laitteesta voi purkautua ulos kuumaa ilmaa.
- Älä käytä laitetta, jos kätesi ovat märät tai laitteen ollessa kosketuksessa veteen.
- Älä kohdistaa painetta avoimeen oveen.
- Älä käytä laitetta työtasona tai tavaroiden säilytystasona.
- Avaa laitteen luukku varovaisuutta noudattaen. Alkoholin sisältävien ainesosien käyttämisen tuloksena voi muodostua alkoholin ja ilman seoksia.
- Älä päästä kipinöitä tai avotulta kosketukseen laitteen kanssa avatessasi sen luukun.
- Älä aseta helposti syttyviä tuotteita tai helposti syttyvien aineiden kanssa kosketuksissa olleita tuotteita laitteeseen, laitteen päälle tai sen lähelle.

- Älä esikuumenna laitetta mikroaaltotoimintoa käyttämällä.
- Käyttäjien, joilla on tahdistin tai insuliinipumppu, on pysyttävä vähintään 10 cm:n etäisyydellä käyttöpaneelistä.

VAROITUS!

Laitteen vaurioitumisen vaara.

- Estä emalipinnan vaurioituminen tai haalistuminen:
 - Älä aseta alumiinifoliota siten, että se olisi suorassa kosketuksessa laitteen pohjan kanssa.
 - Älä laita vettä suoraan kuumaan laitteeseen.
 - Älä säilytä kosteita astioita tai ruokia laitteessa lopetettuasi ruoanlaiton.
 - Noudata varovaisuutta poistaessasi tai asentaessasi lisäosia.
- Uunin emalipintojen tai ruostumattoman teräksen värimuutokset eivät vaikuta laitteen toimintaan.
- Käytä syvää pannua kosteita kakkuja paistaessasi. Hedelmämehut voivat jättää pysyviä tahroja.
- Käytä vain laitteen mukana toimitettuja tai valmistajan tälle laitteelle suosittelemia varusteita.
- Laitteen luukku on pidettävä suljettuna käytön aikana.
- Jos laite asennetaan kalusteen paneelin (esim. oven) taakse, ovea ei saa koskaan sulkea laitteen ollessa toiminnassa. Lämpöä tai kosteutta voi kertyä suljetun kalusteen paneelin taakse ja laite, kalusteet tai lattia voivat sen seurauksena vaurioitua. Älä sulje kalusteen paneelia ennen kuin laite on täysin jäähtynyt käytön jälkeen.

2.4 Hoito ja puhdistus

VAROITUS!

Henkilövahinkojen, tulipalon tai laitteen vaurioitumisen vaara.

- Kytke laite pois päältä ja irrota pistoke pistorasiasta ennen ylläpitotoimien aloittamista.
- Varmista, että laite on täysin jäähtynyt. On olemassa riski, että lasipaneelit voivat särkyä.

- Vaihda rikkoutuneen tilalle heti uusi ehjä lasipaneeli. Ota yhteyttä valtuutettuun huoltopalveluun.
- Varmista, että uunin sisäosa ja luukku pyyhitään kuiviksi jokaisen käyttökerran jälkeen. Laitteen käytön yhteydessä kehittyvä höyry tiivistyy sisätilan seinämille, ja se voi aiheuttaa korroosiota.
- Puhdista laite säännöllisesti, jotta pintamateriaali pysyisi hyväkuntoisena.
- Laitteessa olevat rasva- ja ruokajäämät voivat aiheuttaa tulipalon ja sähköiskuja mikroaaltotoiminnon ollessa toiminnassa.
- Puhdista laite kostealla pehmeällä liinalla. Käytä ainoastaan neutraaleja pesuaineita. Älä käytä hankaavia tuotteita, hankaavia sienii, liuotteita tai metalliesineitä.
- Jos käytät uuninpuhdistussuihketta, noudata tuotepakkauksessa olevia turvallisuusohjeita.

2.5 Sisävalaistus

VAROITUS!

Sähköiskun vaara.

- Lisätietoa tämän tuotteen sisällä olevista lampuista sekä erikseen myytävistä varalampuista: Kyseiset lamput on suunniteltu kestämaan kodinkoneissa

- vaativia fyysisiä olosuhteita (esim. lämpötila, värinä, kosteus) tai ne antavat tietoa laitteen toimintatilasta. Niitä ei ole tarkoitettu muihin käyttötarkoituksiin eivätkä ne sovi huoneiden valaisemiseen.
- Tämä tuote sisältää valonlähteen, jonka energiatehokkuusluokka on G.
- Käytä ainoastaan ominaisuuksiltaan samanlaisia lamppuja.

2.6 Huolto

- Laitteen korjaukseen liittyvissä asioissa tulee ottaa yhteyttä valtuutettuun huoltopalveluun.
- Ainoastaan alkuperäisiä varaosia saa käyttää.

2.7 Hävittäminen

VAROITUS!

Loukkaantumisen tai tukehtumisen vaara.

- Kysy tietoja laitteen oikeaoppisesta hävittämisestä paikalliselta viranomaiselta.
- Irrota laite verkkovirrasta.
- Leikkaa virtajohto poikki aivan laitteen sivulta ja hävitä se.

3. ASENNUS

VAROITUS!

Lue turvallisuutta koskevat luvut.

3.1 Yleistietoa

HUOMIO!

Älä kytke laitetta sovittimiin tai jatkojohtoihin. Seurauksena voi olla ylikuormitus ja tulipalo.

- Laite on tarkoitettu vain asennettavaksi kalusteeseen. Se on asetettava vakaalle ja tasaiselle alustalle.
- Aseta laite kauas höyryn- ja lämmönlähteistä ja kohteista, joista voi tulla vesiroiskeita.

3.2 Sähköasennus

Laitteen mukana toimitetaan päävirtajohto ja pääpistoke.

Kaalissa on maadoitusjohdin ja maadoituspistoke. Pistoke on kytkettävä asianmukaisesti asennettuun ja maadoitettuun pistorasiaan. Sähköisen oikosulun sattuessa maadoitus vähentää sähköiskun vaaraa.

3.3 Laitteen asentaminen

1. Tarkista, että kalusteen mitat vastaavat asennuksen vaatimia etäisyyksiä.

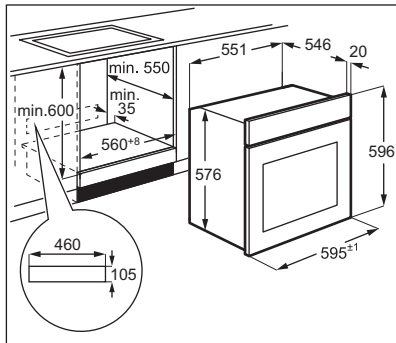
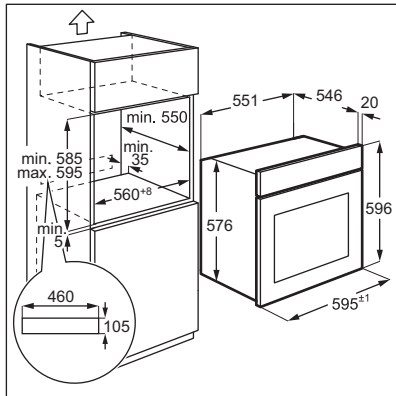

2. Asenna laite paikalleen ja kiinnitä se kaappiin ruuvilla.

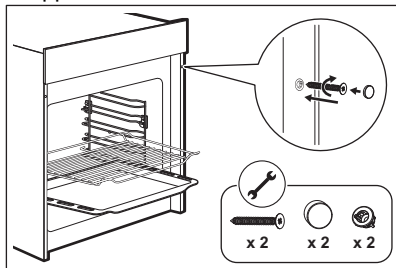

Älä kiristä ruuveja liikaa. Laitteen vaurioitumisen välttämiseksi käytä ainoastaan ruuvimeisseliä.

3.4 Hyllykannattimien asentaminen

1. Työnnä hyllykannattimet takasalpaan.
2. Työnnä hyllykannattimet uunin sivuseinässä olevaa etusalpaa kohti.
3. Paina hyllykannattimet alas.

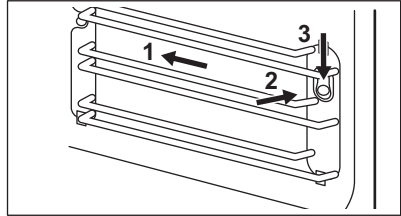

Ole varovainen poistaessasi tai asentaessasi hyllykannattimia. Älä poista valkoisia sulkuelementtejä. Jos ne putoavat, laita ne takaisin paikoilleen.

4. TUOTTEEN KUVAUS

4.1 Yleiskatsaus

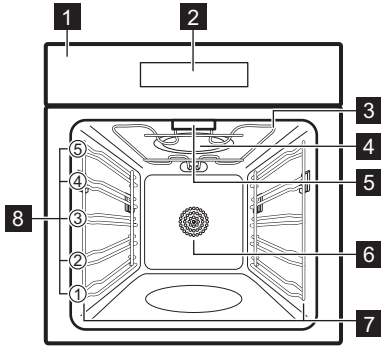

- 1 Käyttöpaneeli
- 2 Näyttö
- 3 Lämpövastus
- 4 Mikroaaltogeneraattori
- 5 Lamppu
- 6 Puhallin
- 7 Pellinkannatin, irrotettava
- 8 Kannatintaso



Tämä tuote täyttää eurooppalaisen standardin EN55011 vaatimukset. Tämän standardin mukaisesti tämä tuote luokitellaan ryhmään 2 kuuluvaksi luokan B laitteeksi. Ryhmä 2 tarkoittaa, että laite tuottaa tarkoituksellisesti sähkömagneettisen säteilyn muodossa olevaa radiotaajuisia energiaa elintarvikkeiden lämpökäsittelyyn. Luokan B laite on laite, joka soveltuu käytettäväksi kotitalousympäristöissä.

4.2 Käyttöpaneeli

Ohjauspaneelin yleisnäköm

	Valmiustilaan palaaminen.
	Mikroaalto-toimintojen asettaminen.
	Paina kerran käyttäaksesi ajastintointoa. Paina kolme kertaa käyttäaksesi lapsilukko-toimintoa.
	Kypsennyksen lopetuksen asettamiseksi.
	Pikaesikuumennuksen asettaminen.
	-toimintojen valitseminen.
	Ohjauspalkki. Arvojen säätäminen.
	Automaattiohjelmien valitseminen.
	Kellon/ajan/lämpötilan asettaminen.
	Painon asettaminen.
	Paina laitteen valon kytkemiseksi toimintaan tai pois toiminnasta.
	Kypsennyksen käynnistäminen tai keskeyttäminen.
	Arvojen säätäminen.

4.3 Varusteet

- **Paistoritilä**
Keittoastiat, kakkuvuoat, grillaus, paistaminen.
- **Leivinpelti**
Kakuille ja kekseille.

5. ENNEN ENSIKÄYTTÖÄ



VAROITUS!

Lue turvallisuutta koskevat luvut.

5.1 Kellonajan asetus



Aseta aika ennen uunin käyttöä.



Kun laite kytketään sähköverkkoon tai sähkökatkoksen jälkeen, näytössä näkyy 0:00 ja laitteesta kuuluu äänimerkki.



Voit asettaa ajan 24 tunnin järjestelmän mukaan.

1. Paina ja aseta sitten tunnit käyttämällä +, - tai säätöpalkkia.
2. Paina ja aseta sitten minuutit käyttämällä +, - tai säätöpalkkia.

3. Vahvista painikkeella.

5.2 Esikuumennus ja puhdistus

Esikuumenna tyhjä laite ennen ensimmäistä käyttökertaa ja kosketusta ruoan kanssa. Laite voi aiheuttaa epämiellyttävää hajua ja savua. Tuuleta huone esikuumennuksen aikana.

1. Paina ja aseta toiminto . Aseta toiminnon enimmäislämpötila. Anna laitteen olla toiminnassa 3 t ajan.
2. Katkaise laitteen virta ja odota, että se jäähtyy.
3. Puhdista laite ja sen varusteet vain lämpimällä vedellä ja miedolla pesuaineella mikrokituliinaa käyttäen.

6. PÄIVITTÄINEN KÄYTTÖ

VAROITUS!

Lue turvallisuutta koskevat luvut.

6.1 Uunitoiminnot

Perustason kuumennustoiminnot



Ylä + alalämpö
Kypsentäminen ja paistaminen yhdellä tasolla.
30-250°C



Kiertoilma
Saman paistolämpötilan vaativien ruokien paistaminen samanaikaisesti useammalla kannatintasolla ilman, että tuoksut sekoittuvat.
50-250°C



Kiertoilma
Saman paistolämpötilan vaativien ruokien paistaminen samanaikaisesti useammalla kannatintasolla. Tuuletin jakaa lämmön tasaisesti sisäosaan.
50-250°C



Grilli
Ohuiden ruokien grillaus tai ruskistaminen ja leivän paahtaminen.
150-250°C



Tehogrillaus
Ohuiden ruokien grillaus tai ruskistaminen. Tuuletin jakaa lämmön tasaisesti sisäosaan.
50-250°C



Pikagrillaus
Ohuiden ruokien grillaus tai ruskistaminen.
150-250°C



Pizza-toiminto
Pizzan ja muiden ruokien valmistamiseen, jotka vaativat enemmän lämpöä alhaalta.
50-250°C



Alalämpö
Ruskistamiseen ja rapean pohjan luomiseen. Käytä alinta kannatintasoja.
30-220°C





Sulatus
Ruoan sulatus.



Taikinan kohotus
Hiivataikinan, hapanjuuritaikinan ja jogurtin valmistamiseen.
30-45°C

Mikroaaltotoiminnot ja Mikroaaltouunin yhdistelmätoiminnot

	Teho	Lämpötila
	Mikroaalto 800 W	-
	Mikroaalto + Kiertoilma 320 W	160 °C 1)
	Mikroaalto + Tehogrillaus 320 W	180 °C 1)
	Mikroaalto + Pizza 320 W	180 °C 1)



1) Voit muuttaa lämpötilaa 50–250 °C.



Kiertoilma, Pikagrillaus ja Pizza-toiminto voidaan yhdistää Mikroaalto -toimintoon. Kun valitset jonkin toisen toiminnon, laitteesta kuuluu äänimerkki kaksi kertaa eikä se toimi.

Katso yleisiä energian säästämiseen liittyviä suosituksia luvusta "Energiatehokkuus" > "Energiansäästövinkeistä".

6.2 Asetus: Uunitoiminnot

1. Paina  lämmitystoiminnon valitsemiseksi.
2. Valitse +, – tai aseta kypsennyslämpötila säätöpalkin avulla.
3. Paina  keston asettamiseksi.
4. Valitse +, – tai aseta aika säätöpalkin avulla.

Voit peruuttaa kypsennyksen painamalla .





Voit muuttaa asetuksia kypsennyksen aikana. Muutoksen jälkeen laite käynnistyy 6 s kuluttua. Asetuksia ei voi muuttaa automaattiohjelman aikana.



6.3 Asetus: Mikroaaltotoiminnot

1. Laita ruoka laitteeseen.
2. Paina  käynnistääksesi uunin oletusasetuksilla.

The default time is 1 min and the default power is 800 W.

3. Säädä virtaa painamalla , käytä sitten +, – tai säätöpalkkia. The range is 80 - 800 W.

4. Säädä aikaa painamalla , käytä sitten +, – tai säätöpalkkia.

Peruuta toiminto painamalla  3 sajan. Voit keskeyttää ruoanlaiton painamalla .

6.4 Automaattiohjelma

Kypsennä suosikkiruokasi helposti tämän toiminnon avulla. Laite säätää automaattisesti parhaat asetukset.

Valitse haluamasi valikko painamalla .



Älä käytä leivinpeltiä seuraavien ohjelmien kanssa kypsennyksen aikana: d01, d02, d03, A01, A02.

	Valikko	Oletusaika	Paino
d01	Lihan sulatus	08:00 min	200 g
d02	Kanan sulatus	04:48 min	200 g
d03	Kalan sulatus	04:00 min	200 g
A01	Popcorn	03:05 min	100 g
A02	Perunajuo- togratiini	35:00 min	500 g
A03	Juustokakku	76:00 min	-
A04	Kinkkupiiras	40:00 min 1)	1000 g
A05	Lihamureke	75:00 min	1000 g
		30:00 min	500 g
A06	Tiikerikakku	80:00 min	-
A07	Leipä, ohut	35:00 min 2)	-
A08	Omenapiirakka	60:00 min 3)	-
A09	Pizza	35:00 min 2)	-

	Valikko	Oletusaika	Paino
A10	Omenamuro- kakku	60:00 min	-

- 1) Esikumenna laitetta 10 min.
- 2) Esikumenna laitetta 8 min.
- 3) Esikumenna laitetta 7 min.

7. LISÄTOIMINNOT

7.1 Pikaesikumennus

Voit käyttää toimintoa esikumennusajan lyhentämiseen.





Paina . Symboli syttyy näyttöön. Toiminto ei toimi automaattiohjelman, sulatuksen eikä taikinan nostatuksen yhteydessä. Jos toimintoa ei voida käyttää, laitteesta kuuluu äänimerkki.

7.2 Keittiöajastin

Ajaksi voi asettaa enintään 23:59 t.





Kun keittiön ajastin on käytössä, muita ohjelmia ei voida asettaa.

1. Paina . Aika näkyy näytössä ja laitteesta kuuluu äänimerkki.
2. Paina  käytä sitten **+**, **-** tai aseta tunnit säätöpalkin avulla.
3. Paina  käytä sitten **+**, **-** tai aseta minuutit säätöpalkin avulla.
4. Paina  valinnan vahvistamiseksi. Kun asetettu aika loppuu, laitteesta kuuluu äänimerkki.

7.3 Lopetus

Voit asettaa kypsennyksen lopetuksen.

1. Paina  ja aseta sitten tunnint käyttämällä **+**, **-** tai säätöpalkkia.
2. Paina  ja aseta sitten minuutit käyttämällä **+**, **-** tai säätöpalkkia.
3. Vahvista  painikkeella.
4. Valitse toiminto. Katso lisätietoja kohdasta "Uunitoiminnot".

Toiminto ei toimi automaattiohjelman, sulatuksen, taikinan nostatuksen eikä mikroaaltotoimintojen yhteydessä.

7.4 Lapsilukko

Lapsilukko estää laitteen käynnistämisen vahingossa.

Paina ja pidä painettuna painiketta  3 sekunnin ajan.

Voit kytkeä lapsilukon pois käytöstä painamalla ja pitämällä painettuna painiketta  painettuna 3 sekunnin ajan.

7.5 Jäähdytyspuhallin

Kun laite on päällä, jäähdytyspuhallin kytkeytyy automaattisesti päälle pitääkseen laitteen pinnat viileinä.

8. TARVIKKEIDEN KÄYTTÖ



VAROITUS!

Lue turvallisuutta koskevat luvut.



Älä käytä leivinpeltiä mikroaaltotoimintojen yhteydessä.



Lukitustoiminto lisää turvallisuutta ja tarjoaa suojan kallistumista vastaan. Varusteet voidaan vetää ulos noin puoliväliin, kunnes ne lukittuvat paikoilleen.

Varusteet voivat vääntyä kuumentuessaan. Tämä ei vaikuta niiden toimivuuteen. Kun ne ovat jäähtyneet, ne saavat alkuperäisen muotonsa takaisin.

Uunissa on 5 kannatintasoa laitteen alaosaan laskettuna. Käytä toista tasoa parhaan kypsennystuloksen saavuttamiseksi mikroaaltotoimintojen yhteydessä.

8.1 Lisävarusteiden asettaminen

Paistoritilä:

Aseta taso hyllykannattimen ohjauskiskojen väliin.

Varmista, että ritilä koskettaa uunin sisäosan takaosaa ja jalat osoittavat alaspäin.

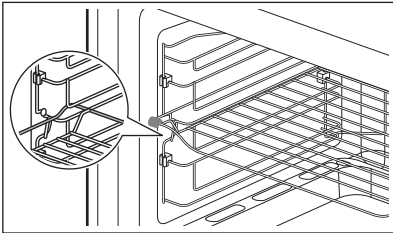

Paistoritilän vasemmalla puolella oleva vastus estää virheellisen asennuksen.

Leivinpelti:

Työnnä leivinpelti tai uunipannu pellinkannattimien kiskojen väliin.

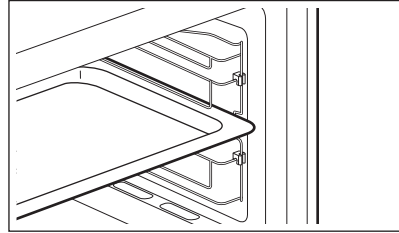

9. NEUVOJA JA VINKKEJÄ

9.1 Yleistietoa laitteen käytöstä

- Kun laite on kytketty pois päältä, anna ruoan olla useiden minuuttien ajan.
- Poista alumiinifoliopakkaukset, metalliasiast jne. ennen kuin ryhdyt valmistamaan ruokaa.

Kypsentäminen

- Peitä kypsennettävä ruoka materiaalilla, joka sopii käytettäväksi mikroaaltouunissa. Kypsennä ruokaa ilman kantta vain, jos haluat säilyttää rapean pinnan.
- Älä valitse liian suurta tehotasoa ja liian pitkää kypsennysaika ruokien

ylíkypsennyksen välttämiseksi. Ruoka voi kuivua, palaa tai aiheuttaa tulipalon.

- Älä käytä laitetta kananmunien tai etanoiden kypsentämiseen kuorineen, sillä ne voivat räjähtää. Puhkaise munankeltuainen ennen kuin ryhdyt paistamaan muniä.
- Puhkaise perunoiden, tomaattien, makkaroiden tai vastaavien ruokien kuori useampia kertoja haarukalla ennen kypsentämistä. Täten vältät ruoan räjähtämisen.
- Jos valmistat kylmiä tai pakastettuja elintarvikkeita, aseta pidempi kypsennysaika.

- Kastiketta sisältäviä ruokia on sekoitettava ajoittain.
- Rakenteeltaan kiinteät vihannekset, kuten porkkanat, herneet tai kukkakaali, tulee keittää vedessä.
- Käännä suurempia ruokakappaleita kypsennyksen puolivälissä.
- Leikkaa vihannekset samankokoisiksi paloiksi, mikäli mahdollista.
- Käytä litteitä, leveitä astioita.
- Älä käytä posliini-, keraamisia tai saviastioita, joissa on lasittamaton pohja tai pieniä aukkoja (esim. kahvoissa).
- Muutoin aukkoihin voi kertyä kosteutta ja keittoastia haljeta kuumennuksen seurauksena.

Lihan, kanalihan kalan sulatus

- Aseta pakasteruoka ilman pakkausta pienelle kaltevalle lautaselle astiaan, jotta sulanut neste valuu astiaan.
- Käännä ruoka sulatuksen puolivälissä. Jos mahdollista, erota ja poista sitten sulaneet kappaleet.

Voin, gâteau-annosten ja rahkan sulatus

- Älä sulata ruokaa kokonaan laitteessa, vaan anna sen loppusulatuksen tapahtua huoneenlämpötilassa. Tulos on tällöin tasaisempi. Poista kaikki metalli- tai alumiinipakkaukset ennen sulattamista.

Hedelmien ja vihannesten sulatus

- Jos haluat hedelmien tai vihannesten jäävän kypsymättömiksi, vältä niiden täydellistä sulattamista laitteessa. Anna niiden sulaa huoneenlämmössä.
- Hedelmät ja vihannekset voidaan kypsentää jäisinä käyttämällä suurempaa mikroaaltouunin tehoa.

Valmisruoat

- Laitteessa voi valmistaa valmiita aterioita vain, jos niiden pakkaus soveltuu mikroaaltouunikäyttöön.
- Pakkauksessa lukevia valmistajan ohjeita on noudatettava (esim. poista metallisuojaus ja lävistä muovikalvo).

Soveltuvat keittoastiat ja materiaalit

Keittoastia/materiaali	Mikroaalto			Grilli, kiertoilma
	Pakasteiden sulatus	Lämmitys	Kypsentäminen	
Uunin kestävä lasi ja posliini, ei metalliosia, esim. Pyrex, kuumuutta kestävä lasi	✓	✓	✓	✓
Uuniin sopimaton lasi ja posliini 1)	✓	x	x	x
Lasi ja lasikeraaminen uunin/sulatuksen kestävä materiaali (esim. Arcoflam), grillihylly	✓	✓	✓	✓
Keramiikka 2) , saviastiat 2)	✓	✓	✓	x
Kuumuuden kestävyys jopa 200 °C 3)	✓	✓	✓	x
Kartonki, paperi	✓	x	x	x
Kelmu	✓	x	x	x
Paistopussi mikroaaltouunin kestäväällä sulkijalla 3)	✓	✓	✓	x
Paistoastiat jotka on valmistettu metallista, esim. emali, valurauta	x	x	x	✓
Uunivuodat, musta lakka tai silikonipäällysteiset 3)	x	x	x	✓

Keittoastia/materiaali	Mikroaalto			Grilli, kiero- toilma
	Pakasteiden sulatus	Lämmitys	Kypsenta- minen	
Paistolevy	X	X	X	✓
Ruskistusastiat (esim. ruskistuspannu tai -lautanen)	X	✓	✓	X
Valmisruoat pakkauksissa ³⁾	✓	✓	✓	✓

1) ilman hopeisia, kultaisia, platina- tai metallipinnoitteita / -koristeita







2) Ilman kvartsi- tai metalliosia tai metallia sisältäviä lasitteita

3) Noudata valmistajan ohjeita enimmäislämpötilaan liittyen.

✓ soveltuu

X on sopimaton

9.2 Tiedoksi testauslaitoksille

Ruokalaji	Toiminto	Tarvikkeet	Lämpötila	Kellonai- ka	Kanna- tintaso
Sokerikakku ¹⁾		Springform-vuoka Ø26 cm	170 °C	30 - 35 min	1
Pieni kakku ¹⁾		Leivinpelti	150 °C	30 - 40 min	2
Omenapiirakka		Springform-vuoka Ø20 cm	160 °C	70 - 80 min	1
Leipä ¹⁾		Leivinpelti	210 °C	30 - 35 min	2
Paahtoleipä ¹⁾		Paistoritilä	MAX (Mak- simi)	6 - 8 min	5
Kana ¹⁾		Paistoritilä ja leivinpelti	180 °C	75 - 80 min	Paistoritilä 2 Leivinpelti 1

1) Esikuumenna uuni.

10. HUOLTO JA PUHDISTUS

VAROITUS!

Lue turvallisuutta koskevat luvut.

10.1 Puhdistukseen liittyviä huomautuksia

Puhdistusaineet

- Puhdista laitteen etuosa pelkällä lämpimällä vedellä ja miedolla pesuaineella mikrokuittuliinaa käyttäen.
- Puhdista metallipinnat puhdistusaineella.
- Poista tahrat miedolla pesuaineella.

Jokapäiväinen käyttö

- Puhdista laitteen sisäosa jokaisen käytön jälkeen. Rasvan tai muiden jäämien kertyminen saattaa aiheuttaa tulipalon.

- Puhdista jäämät ja rasva laitteen sisätilan yläosasta varoen.
- Älä säilytä ruokaa laitteessa yli 20 minuuttia. Kuivaa laitteen sisäosa pelkästään mikrokuituliinalla jokaisen käyttökerran jälkeen.

Tarvikkeet

- Puhdista kaikki varusteet jokaisen käytön jälkeen ja anna niiden kuivua. Käytä pelkästään mikrokuituliinaa, lämmintä vettä ja mietoja puhdistusainetta. Lisävarusteita ei saa pestä astianpesukoneessa.
- Tarttumattomia lisävarusteita ei saa puhdistaa hankaavilla puhdistusaineilla tai teräväreunaisilla esineillä.

10.2 Hyillykannattimien poistaminen

Katkaise laitteen virta ja odota, että se jäähtyy.

1. Vedä kannattimia varovasti ylöspäin etummaisesta kiinnikkeestä.

2. Vedä kannattimen etuosa irti sivuseinästä.
3. Vedä kannattimet takasalvasta ulos.

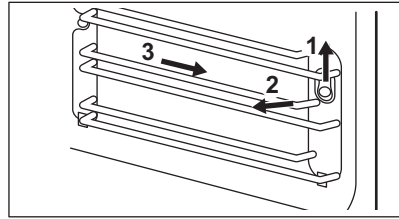

10.3 Lampun vaihtaminen

⚠ VAROITUS!

Palovammojen vaara, lasikansi voi olla kuuma. Käytä suojakäsineitä, kun kosketat lampun.

Vain huolto voi vaihtaa lampun. Ota yhteyttä valtuutettuun huoltokeskukseen.

11. VIANMÄÄRITYS

⚠ VAROITUS!

Lue turvallisuutta koskevat luvut.

11.1 Käyttöhäiriöt

Ongelma	Mahdollinen syy	Korjaustoimenpide
Laitte ei toimi.	Laitetta ei ole kytketty.	Kytke laite sähköverkkoon.
Laitte ei toimi.	Sähkövirran puute.	Tarkista sulake tai pääkytkin. Jos sulake tai katkaisin jatkaa piiriin katkaisemista, ota yhteyttä sähköasentajaan.
Laitte ei toimi.	Luukku ei sulkeudu kunnolla.	Varmista, ettei luukun välissä ole mitään.
Lamppu ei toimi.	Lamppu on viallinen.	Lamppu on vaihdettava.
Ruokien kypsyminen kestää liian kauan tai ne kypsyvät liian nopeasti.	Lämpötila on liian alhainen tai liian korkea.	Säädä lämpötilaa tarvittaessa. Noudata käyttöohjetta.
Laitte pysähtyy ilman ilmeistä syytä.	Laitteessa on toimintahäiriö.	Jos tämä ongelma toistuu, ota yhteyttä valtuutettuun huoltopalveluun.

11.2 Huoltotiedot

Jos ratkaisua ei löydy, ota yhteys jälleenmyyjään tai valtuutettuun huoltopalveluun.

Huoltopalvelun vaatimat tiedot on merkitty arvokilpeen. Arvokilpi on laitteessa. Älä poista arvokilpeä laitteesta.

Suosittelimme, että kirjoitat tiedot tähän:

Malli (MOD.)
Tuotenumero (PNC)
Sarjanumero (S.N.)

12. TEKNISET TIEDOT

12.1 Tekniset tiedot

Jännite	230 V
Taajuus	50 Hz
Äänimer.voimak	72 l
Lämpölähde	Sähkö
Uuni	1

13. ENERGIATEHOKKUUS

13.1 Tehonkulutuksen tuotetiedot ja enimmäisaika soveltuvan alhaisen virrankulutuksen saavuttamiseen

Virrankulutus valmiustilassa	0.8 W
------------------------------	-------

Laitteen vaatima enimmäisaika, jotta se voi saavuttaa automaattisesti sopivan pienen virrankulutuk- 20 min sen

13.2 Energiansäästövinkejä

Seuraavat vinkit auttavat säästämään energiaa laitteen käytön yhteydessä.

Varmista, että laitteen luukku on kiinni laitteen ollessa käynnissä. Älä avaa laitteen luukkuu liian usein kypsennyksen aikana. Pidä luukun tiiviste puhtaana ja varmista, että se on hyvin kiinni paikoillaan.

Käytä metallisia keittoastioita ja tummia, heijastamattomia vuokia ja astioita energiatehokkuuden parantamiseksi (vain kun käytät muuta kuin mikroaaltotoimintoa).

Älä esikuumenna laitetta ennen kypsennystä, ellei sitä ole erikseen suositeltu.

Minimoi paistojen väliset tauot, kun valmistat kerralla useampia ruokia.

Puhallintoiminnon käyttäminen ruoanlaiton yhteydessä

Jos mahdollista, käytä uunitoimintoja puhalltimella energian säästämiseksi.

14. YMPÄRISTÖNSUOJELUNÄKÖKOHTIA

Kierrätä materiaalit, jotka on merkitty merkillä . Kierrätä pakkaukset viemällä ne asianmukaiseen kierrätysastiaan. Auta suojelemaan ympäristöä ja ihmisten terveyttä kierrättämällä sähkö- ja elektroniikkaromu.

Älä hävitä symbolilla merkittyjä laitteita  kotitalousjätteen mukana. Palauta tuote paikalliseen kierrätyslaitokseen tai ota yhteyttä kunnan virastoon.

Bienvenue chez Electrolux ! Nous vous remercions d'avoir choisi l'un de nos appareils.



Obtenir des conseils d'utilisation, des brochures, des dépannages, des informations sur le service et les réparations :
www.electrolux.com/support

Sous réserve de modifications.

TABLE DES MATIÈRES

1. INFORMATION SUR LA SÉCURITÉ.....	85
2. CONSIGNES DE SÉCURITÉ.....	88
3. INSTALLATION.....	91
4. DESCRIPTION DU PRODUIT.....	92
5. AVANT LA PREMIÈRE UTILISATION.....	93
6. UTILISATION QUOTIDIENNE.....	94
7. FONCTIONS SUPPLÉMENTAIRES.....	96
8. UTILISATION DES ACCESSOIRES.....	96
9. CONSEILS.....	97
10. ENTRETIEN ET NETTOYAGE.....	99
11. DÉPANNAGE.....	100
12. DONNÉES TECHNIQUES.....	101
13. EFFICACITÉ ÉNERGÉTIQUE.....	101
14. CONSIDÉRATIONS ENVIRONNEMENTALES.....	102

1. ⚠ INFORMATION SUR LA SÉCURITÉ

Avant d'installer et d'utiliser cet appareil, lisez soigneusement les instructions fournies. Le fabricant ne pourra être tenu pour responsable des blessures et dégâts résultant d'une mauvaise installation ou utilisation. Conservez toujours les instructions dans un lieu sûr et accessible pour vous y référer ultérieurement.

1.1 Sécurité des enfants et des personnes vulnérables

- Cet appareil peut être utilisé par des enfants âgés d'au moins 8 ans et par des personnes ayant des capacités physiques, sensorielles ou mentales réduites ou dénuées d'expérience ou de connaissance, s'ils sont correctement surveillés ou si des instructions relatives à l'utilisation de

l'appareil en toute sécurité leur ont été données et s'ils comprennent les risques encourus. Les enfants de moins de 8 ans et les personnes ayant un handicap très important et complexe doivent être tenus à l'écart de l'appareil, à moins d'être surveillés en permanence.

- Veillez à ce que les enfants n'utilisent pas .
- Ne laissez pas les emballages à la portée des enfants et jetez-les convenablement.
- **AVERTISSEMENT** : L'appareil et ses parties accessibles deviennent chauds pendant l'utilisation. Tenez les enfants et les animaux éloignés de l'appareil lorsqu'il est en cours d'utilisation et de refroidissement.
- Si l'appareil est équipé d'un dispositif de sécurité enfants, nous vous recommandons de l'activer.
- Le nettoyage et l'entretien par l'utilisateur ne doivent pas être effectués par des enfants sans surveillance.

1.2 Sécurité générale

- Cet appareil est exclusivement destiné à un usage culinaire.
- Cet appareil est conçu pour un usage domestique ménager, dans un environnement intérieur.
- Cet appareil peut être utilisé dans les bureaux, les chambres d'hôtel, les chambres d'hôtes, les gîtes ruraux et d'autres hébergements similaires lorsque cette utilisation ne dépasse pas le niveau (moyen) de l'utilisation domestique.
- Cet appareil doit être installé et le câble remplacé uniquement par un professionnel qualifié.
- N'utilisez pas l'appareil avant de l'avoir installé dans la structure encastrée.
- Débranchez l'appareil de l'alimentation électrique avant toute opération d'entretien.
- Si le cordon d'alimentation est endommagé, il doit être remplacé par le fabricant, son service après-vente agréé ou toute personne disposant de qualifications similaires afin d'éviter tout danger électrique.

- **AVERTISSEMENT** : Assurez-vous que l'appareil est éteint avant de remplacer l'ampoule pour éviter tout risque d'électrocution.
- **AVERTISSEMENT** : L'appareil et ses parties accessibles deviennent chauds pendant l'utilisation. Des précautions doivent être prises pour éviter de toucher les éléments chauffants ou la surface de la cavité de l'appareil.
- Utilisez toujours des gants de cuisine pour retirer ou insérer des accessoires ou des plats allant au four.
- N'activez pas la fonction Micro-ondes lorsque l'appareil est vide. Les pièces métalliques à l'intérieur de la cavité peuvent créer un arc électrique.
- Les aliments ou boissons dans des récipients en métal ne doivent jamais être chauffés au micro-ondes. Cet avertissement ne s'applique pas si le fabricant indique la taille et la forme des récipients métalliques adaptés à la cuisson au micro-ondes.
- **AVERTISSEMENT** : Si la porte ou les joints de porte sont endommagés, l'appareil ne doit pas être utilisé tant qu'il n'a pas été réparé par un professionnel qualifié.
- **AVERTISSEMENT** : Toute opération de maintenance ou réparation nécessitant le retrait d'un couvercle assurant la protection contre l'exposition à l'énergie du micro-ondes ne doit être effectuée que par un professionnel qualifié.
- **AVERTISSEMENT** : Ne chauffez pas les liquides et autres aliments dans des récipients scellés. Ils sont susceptibles d'exploser.
- N'utilisez que des ustensiles adaptés à une utilisation dans un four à micro-ondes.
- Lorsque vous faites cuire des aliments dans des récipients en plastique ou en papier, observez l'appareil car ces matières peuvent s'enflammer.
- L'appareil est destiné à chauffer des aliments et des boissons. Le séchage d'aliments ou de vêtements et le réchauffement de coussinets, de chaussons, d'éponges, de

linge humide et autres peuvent provoquer des blessures, l'inflammation ou un incendie.

- Si de la fumée est émise, mettez à l'arrêt ou débranchez l'appareil et laissez la porte fermée pour étouffer les flammes.
- Le chauffage au micro-ondes des boissons peut provoquer une ébullition différée. Prenez des précautions lorsque vous manipulez le récipient.
- Le contenu des biberons et des petits pots pour bébés doit être remué ou secoué et la température vérifiée avant de consommer, afin d'éviter tout risque de brûlure.
- Les œufs dans leur coquille et les œufs durs entiers ne doivent pas être réchauffés dans l'appareil car ils pourraient exploser, même après la fin de la cuisson au micro-ondes.
- Pour retirer les supports de grille, tirez d'abord l'avant du support de grille, puis l'arrière à distance des parois latérales. Installez les supports de grille dans l'ordre inverse.
- Nettoyez régulièrement l'appareil et retirez les dépôts alimentaires.
- N'utilisez pas de nettoyeur à vapeur pour nettoyer l'appareil.
- N'utilisez pas de produits abrasifs ni de racloirs pointus en métal pour nettoyer la porte en verre car ils peuvent rayer la surface, ce qui peut briser le verre.
- Si vous ne maintenez pas l'appareil dans des conditions de propreté, il peut entraîner une détérioration de la surface qui pourrait affecter la durée de vie de l'appareil et provoquer une situation dangereuse.

2. CONSIGNES DE SÉCURITÉ

2.1 Installation



AVERTISSEMENT!

L'appareil doit être installé uniquement par un professionnel qualifié.

- Retirez l'intégralité de l'emballage.

- N'installez pas et ne branchez pas un appareil endommagé.
- Suivez les instructions d'installation disponibles sur notre site Web.
- Soyez toujours vigilants lorsque vous déplacez l'appareil car il est lourd. Utilisez toujours des gants de sécurité et des chaussures fermées.

- Ne tirez jamais l'appareil par la poignée.
- Installez l'appareil dans un lieu sûr et adapté répondant aux exigences d'installation.
- Respectez l'espacement minimal requis par rapport aux autres appareils et éléments.
- Avant de monter l'appareil, vérifiez si la porte de l'appareil s'ouvre sans retenue.
- L'appareil est équipé d'un système de refroidissement électrique. Il doit être utilisé avec l'alimentation électrique.

2.2 Branchement électrique

AVERTISSEMENT!

Risque d'incendie ou d'électrocution.

- Tous les raccordements électriques doivent être effectués par un électricien qualifié.
- L'appareil doit être relié à la terre.
- Assurez-vous que les paramètres figurant sur la plaque signalétique correspondent aux données électriques nominale de l'alimentation secteur.
- Utilisez toujours une prise de courant de sécurité correctement installée.
- N'utilisez pas d'adaptateurs multiprise et de rallonges.
- Veillez à ne pas endommager la fiche secteur ni le câble d'alimentation. Le remplacement du câble d'alimentation de l'appareil doit être effectué par notre service après-vente agréé.
- Ne laissez pas les câbles d'alimentation entrer en contact ou s'approcher de la porte de l'appareil ou de la niche d'encastrement sous l'appareil, particulièrement lorsqu'il est en marche ou que la porte est chaude.
- La protection contre les chocs des parties sous tension et isolées doit être fixée de telle manière qu'elle ne puisse pas être enlevée sans outils.
- Ne branchez la fiche secteur dans la prise secteur qu'à la fin de l'installation. Assurez-vous que la prise secteur est accessible après l'installation.
- Si la prise secteur est détachée, ne branchez pas la fiche secteur.

- Ne tirez pas sur le câble secteur pour débrancher l'appareil. Tirez toujours sur la fiche de la prise secteur.
- N'utilisez que des systèmes d'isolation appropriés : des coupe-circuits, des fusibles (les fusibles à visser doivent être retirés du support), un disjoncteur différentiel et des contacteurs.
- L'installation électrique doit comporter un dispositif d'isolation qui vous permet de déconnecter l'appareil du secteur à tous les pôles. Le dispositif d'isolement doit avoir une largeur d'ouverture de contact de 3 mm minimum.
- Cet appareil est fourni avec une fiche électrique et un câble d'alimentation.

2.3 Utilisation

AVERTISSEMENT!

Risque de blessures, de brûlures, d'électrocution ou d'explosion.

- Ne modifiez pas les spécifications de cet appareil.
- Assurez-vous que les orifices d'aération ne sont pas obstrués.
- Ne laissez pas l'appareil sans surveillance durant son fonctionnement.
- Éteignez l'appareil après chaque utilisation.
- Soyez prudent lors de l'ouverture de la porte de l'appareil lorsque celui-ci fonctionne. De l'air chaud peut se dégager.
- N'utilisez pas l'appareil avec des mains mouillées ou en contact avec de l'eau.
- N'exercez pas de pression sur la porte ouverte.
- N'utilisez pas l'appareil comme plan de travail ou comme espace de rangement.
- Ouvrez la porte de l'appareil avec précaution. L'utilisation d'ingrédients avec de l'alcool peut provoquer un mélange d'alcool et d'air.
- Ne laissez pas des étincelles ou des flammes nues entrer en contact avec l'appareil lorsque vous ouvrez la porte.
- Ne placez pas de produits inflammables ou d'éléments imbibés de produits inflammables à l'intérieur, à proximité ou au-dessus de l'appareil.

- N'utilisez pas la fonction micro-ondes pour préchauffer l'appareil.
- Les utilisateurs porteurs d'un stimulateur cardiaque ou d'une pompe à insuline doivent rester à au moins 10 cm du bandeau de commande.

⚠ AVERTISSEMENT!

Risque de dommages à l'appareil.

- Pour éviter tout endommagement ou décoloration de l'émail :
 - ne placez jamais de feuilles d'aluminium directement sur le fond de la cavité de l'appareil.
 - ne versez pas d'eau directement dans l'appareil chaud.
 - ne conservez pas de plats et de nourriture humides dans l'appareil après avoir terminé la cuisson.
 - Installez ou retirez les accessoires avec précautions.
- La décoloration de l'émail ou de l'acier inoxydable est sans effet sur les performances de l'appareil.
- Utilisez un plat à rôtir pour des gâteaux moelleux. Les jus de fruits provoquent des taches qui peuvent être permanentes.
- N'utilisez que les accessoires fournis avec cet appareil ou recommandés par le fabricant.
- Cuisinez toujours avec la porte de l'appareil fermée.
- Si l'appareil est installé derrière la paroi d'un meuble (par ex. une porte), veuillez à ce que la porte ne soit jamais fermée lorsque l'appareil fonctionne. La chaleur et l'humidité peuvent s'accumuler derrière la porte fermée du meuble et provoquer d'importants dégâts sur l'appareil, votre logement ou le sol. Ne fermez pas la paroi du meuble tant que l'appareil n'a pas refroidi complètement.

2.4 Entretien et nettoyage

⚠ AVERTISSEMENT!

Risque de blessure, d'incendie ou de dommages à l'appareil.

- Avant toute opération d'entretien, désactivez l'appareil et débranchez la fiche secteur.

- Assurez-vous que l'appareil est froid. Les panneaux de verre peuvent se casser.
- Remplacez immédiatement les panneaux de verre de la porte lorsqu'ils sont endommagés. Veuillez contacter le service après-vente agréé.
- Veillez à sécher la cavité et la porte de l'appareil avec un chiffon après chaque utilisation. La vapeur produite pendant le fonctionnement de l'appareil se condense sur les parois de la cavité et peut provoquer une corrosion.
- Nettoyez régulièrement l'appareil afin de maintenir le revêtement en bon état.
- Les résidus de graisse et d'aliments dans l'appareil peuvent provoquer un incendie et un arc électrique lorsque la fonction micro-ondes est en cours.
- Nettoyez l'appareil avec un chiffon doux et humide. Utilisez uniquement des produits de lavage neutres. N'utilisez pas de produits abrasifs, de tampons à récurer, de solvants ou d'objets métalliques.
- Si vous utilisez un spray pour four, suivez les consignes de sécurité figurant sur son emballage.

2.5 Éclairage interne

⚠ AVERTISSEMENT!

Risque d'électrocution.

- Concernant la/les lampe(s) à l'intérieur de ce produit et les lampes de rechange vendues séparément : Ces lampes sont conçues pour résister à des conditions physiques extrêmes dans les appareils électroménagers, telles que la température, les vibrations, l'humidité, ou sont conçues pour signaler des informations sur le statut opérationnel de l'appareil. Elles ne sont pas destinées à être utilisées dans d'autres applications et ne conviennent pas à l'éclairage des pièces d'un logement.
- Ce produit contient une source lumineuse de classe d'efficacité énergétique G.
- Utilisez uniquement des ampoules ayant les mêmes spécifications.

2.6 Service

- Pour réparer l'appareil, contactez le service après-vente agréé.

- Utilisez uniquement des pièces de rechange d'origine.

2.7 Mise au rebut

⚠ AVERTISSEMENT!

Risque de blessure ou d'asphyxie.

- Contactez votre service municipal pour obtenir des informations sur la marche à suivre pour mettre l'appareil au rebut.
- Débranchez l'appareil.
- Coupez le câble d'alimentation au ras de l'appareil et mettez-le au rebut.

3. INSTALLATION

⚠ AVERTISSEMENT!

Reportez-vous aux chapitres concernant la sécurité.

3.1 Informations générales

⚠ ATTENTION!

Ne branchez pas l'appareil à des adaptateurs ou des rallonges. Cela peut provoquer une surcharge et un risque d'incendie.

- L'appareil est réservé à un usage intégré. Il doit être placé sur une surface stable et plane.
- Placez l'appareil loin de la vapeur, de l'air chaud et des éclaboussures d'eau.

3.2 Installation électrique

Cet appareil est fourni avec une fiche électrique et un câble d'alimentation.

Le câble inclut un fil de terre avec une fiche de mise à la terre. La fiche doit être branchée sur une prise correctement installée et mise à la terre. En cas de court-circuit électrique, la mise à la terre réduit le risque de choc électrique.

3.3 Installation de l'appareil

1. Vérifiez si les dimensions du mobilier correspondent aux distances d'installation.

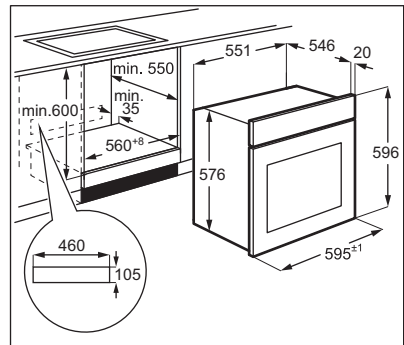
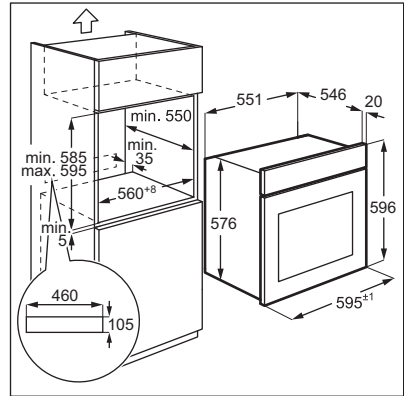

2. Installez l'appareil et fixez-le à l'armoire à l'aide d'une vis.

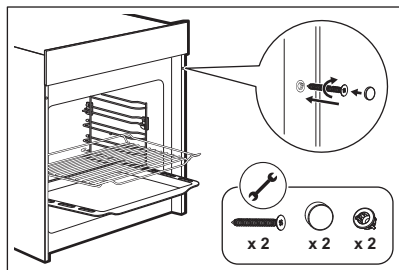

Ne serrez pas trop les vis. Pour éviter d'endommager l'appareil, utilisez uniquement un tournevis.

3.4 Installation des supports de grille

1. Poussez les supports de grille dans le loquet arrière.

2. Poussez les supports de grille vers le loquet avant sur la paroi latérale de la cavité.
3. Poussez les supports de grille vers le bas.

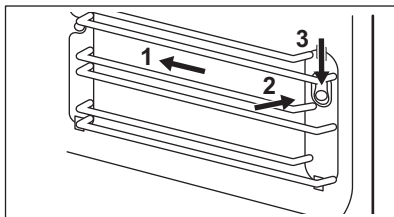

Soyez prudent lorsque vous retirez ou installez les supports de grille. Ne retirez pas les éléments de verrouillage blancs. Si ils tombent, remettez-les en place.

4. DESCRIPTION DU PRODUIT

4.1 Vue d'ensemble

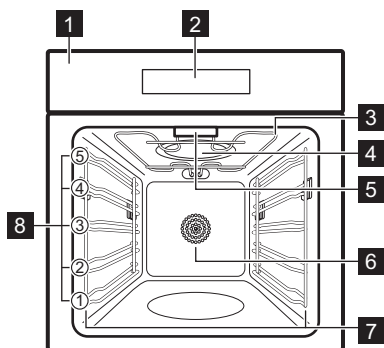

- 1 Bandeau de commande
- 2 Affichage
- 3 Résistance
- 4 Générateur de micro-ondes
- 5 Éclairage
- 6 Chaleur tournante
- 7 Support de grille, amovible
- 8 Niveaux de la grille

8 Niveaux de la grille









Ce produit répond aux exigences des normes européennes EN55011. Conformément à cette norme, ce produit est classé comme équipement de groupe 2, classe B. « Groupe 2 » signifie que l'équipement génère intentionnellement de l'énergie de radiofréquence sous forme de rayonnement électromagnétique pour le traitement thermique des aliments. « Équipement de classe B » signifie que l'équipement peut être utilisé dans des établissements domestiques.





4.2 Bandeau de commande

Vue d'ensemble du bandeau de commande



Pour revenir au mode veille.

	Pour régler les fonctions micro-ondes.
	Appuyez une fois pour utiliser la fonction Timer. Appuyez trois fois sur pour utiliser la fonction Sécurité enfants.
	Pour régler l'heure de fin de cuisson.
	Pour régler le préchauffage rapide.
	Pour sélectionner les fonctions du .
	Bandeau de sélection. Pour ajuster les valeurs.
	Pour sélectionner les programmes de cuisson automatique.

	Pour régler l'heure/la durée/la température.
	Pour régler le poids.
	Pour allumer et éteindre la lampe de l'appareil.
	Pour démarrer ou mettre en pause la cuisson.
	Pour ajuster les valeurs.

4.3 Accessoires

- **Grille métallique**
Pour ustensiles de cuisine, moules à gâteaux, grillades, rôtisserie.
- **Plateau de cuisson**
Pour les gâteaux et biscuits.

5. AVANT LA PREMIÈRE UTILISATION

AVERTISSEMENT!

Reportez-vous aux chapitres concernant la sécurité.

5.1 Réglage de l'heure





Réglez l'heure avant d'utiliser l'appareil.







Lorsque vous branchez le micro-ondes à une source d'alimentation électrique ou après une coupure de courant, 0:00 s'affiche et un signal sonore retentit.





Vous pouvez sélectionner le format de 24 heures pour l'horloge.

1. Appuyez sur , puis utilisez  ,  ou le bandeau de sélection pour régler les heures.

2. Appuyez sur , puis utilisez  ,  ou le bandeau de sélection pour régler les minutes.
3. Appuyez sur  pour confirmer.

5.2 Préchauffage et nettoyage initiaux

Préchauffez l'appareil vide avant la première utilisation et le premier contact avec des aliments. L'appareil est susceptible de dégager des odeurs désagréables et de la fumée. Ventilez la pièce pendant le préchauffage.

1. Appuyez sur  et réglez la fonction . Réglez la température maximale. Laissez l'appareil fonctionner pendant 3 h.
2. Éteignez l'appareil et attendez qu'il refroidisse.
3. Nettoyez l'appareil et les accessoires uniquement avec un chiffon en microfibre, de l'eau chaude et un détergent doux.









6. UTILISATION QUOTIDIENNE

AVERTISSEMENT!

Reportez-vous aux chapitres concernant la sécurité.

6.1 Modes de cuisson

Modes de cuisson standard

	Chauffage Haut/Bas Pour cuire et rôtir des aliments sur un seul niveau. 30-250°C
	Chaleur tournante Pour cuire ou rôtir simultanément sur plusieurs niveaux des aliments nécessitant une température de cuisson identique, sans que les saveurs se mélangent. 50-250°C
	Chaleur tournante Pour cuire et rôtir des aliments avec la même température de cuisson sur plusieurs étagères. Le ventilateur répartit la chaleur uniformément dans la cavité. 50-250°C
	Gril Pour faire griller ou faire brunir des aliments peu épais et du pain. 150-250°C
	Turbo gril Pour griller ou faire brunir des morceaux d'aliments fins. Le ventilateur répartit la chaleur uniformément dans la cavité. 50-250°C
	Gril rapide Pour griller ou faire brunir des morceaux d'aliments fins. 150-250°C
	Fonction Pizza Pour cuire des pizzas et autres plats qui nécessitent plus de chaleur par le bas. 50-250°C
	Cuisson de sole Pour faire dorer et obtenir un dessous croustillant. Utilisez le premier niveau de la grille. 30-220°C



Décongélation





Pour décongeler des aliments.



Levée de pâte/pain

Pour faire reposer la pâte levée, le levain fermenté et le yaourt de culture.
30-45°C

Fonction micro-ondes et Fonction combi micro-ondes

	Puissance	Température
 Micro-ondes	800 W	-
 Micro-ondes + Chaleur tournante	320 W	160 °C ¹⁾
 Micro-ondes + Turbo gril	320 W	180 °C ¹⁾
 Micro-ondes + Pizza	320 W	180 °C ¹⁾



¹⁾ Vous pouvez modifier la température de 50 à 250 °C.



Chaleur tournante, Gril rapide et Fonction Pizza peuvent être combinés avec Micro-ondes. Lorsque vous sélectionnez une fonction différente, un signal retentit deux fois et celle-ci ne fonctionne pas.

Pour obtenir des recommandations générales sur les économies d'énergie, consultez « Efficacité énergétique » > « Conseils pour économiser l'énergie ».

6.2 Réglage : Modes de cuisson

- Appuyez sur la touche **P** pour sélectionner un mode de cuisson.
- Utilisation **+**, **-** ou le bandeau de sélection pour régler la température de cuisson.
- Appuyez sur la touche   pour définir la durée.
- Utilisation **+**, **-** ou le bandeau de sélection pour régler l'heure.

Pour annuler la cuisson, appuyez sur .



Vous pouvez modifier les réglages pendant la cuisson. Après le changement, l'appareil s'active après 6 sec. Les réglages ne peuvent pas être modifiés pendant la cuisson avec la Cuisson automatique.

6.3 Réglage : Fonction micro-ondes

1. Insérez les aliments dans l'appareil.



2. Appuyez sur la touche  pour commencer avec les paramètres par défaut.

The default time is 1 min and the default power is 800 W.

3. Pour régler la puissance, appuyez sur , puis utilisez +, - ou le bandeau de sélection.

The range is 80 - 800 W.

4. Pour régler l'heure, appuyez sur  0:00:00, puis utilisez +, - ou le bandeau de sélection.

Pour annuler la fonction, appuyez sur  pendant 3 sec. Vous pouvez mettre la cuisson en pause en appuyant sur .

6.4 Cuisson automatique

Utilisez cette fonction pour cuire facilement vos aliments préférés. L'appareil optimise automatiquement les configurations.

Appuyez sur  pour sélectionner le menu souhaité.



N'utilisez pas le plateau de cuisson lorsque vous cuisinez avec les programmes suivants : d01, d02, d03, A01, A02.

	Menu	Heure par défaut	Poids
d01	Décongeler - Viande	08:00 min	200 g
d02	Décongeler - Volaille	04:48 min	200 g
d03	Décongeler - Poisson	04:00 min	200 g
A01	Popcorn	03:05 min	100 g
A02	Gratin de fromage et pommes de terre	35:00 min	500 g
A03	Gâteau au fromage	76:00 min	-
A04	Quiche lorraine	40:00 min ¹⁾	1000 g
A05	Rôti haché	75:00 min 30:00 min	1000 g 500 g
A06	Gâteau marqué	80:00 min	-
A07	Pain plat	35:00 min ²⁾	-
A08	Tourte aux pommes	60:00 min ³⁾	-
A09	Pizza	35:00 min ²⁾	-
A10	Gâteau aux pommes avec crumbles	60:00 min	-

1) Préchauffez l'appareil pendant 10 min.

2) Préchauffez l'appareil pendant 8 min.

3) Préchauffez l'appareil pendant 7 min.

7. FONCTIONS SUPPLÉMENTAIRES

7.1 Préchauffage rapide

Vous pouvez utiliser la fonction pour raccourcir le temps de préchauffage.





Appuyez sur . Le symbole s'affiche. La fonction ne fonctionne pas pour la cuisson automatique, la Décongélation et la Levée de pâte/pain. Si la fonction ne peut pas être utilisée, un signal sonore retentit.

7.2 Minuteur de cuisine

Vous pouvez définir un maximum de 23:59 h.





Lorsque la fonction Timer cuisine est active, aucun autre programme ne peut être sélectionné.

1. Appuyez sur la touche . L'heure s'affiche et un signal sonore retentit.
2. Appuyez sur la touche , puis utilisez +, — ou le bandeau de sélection pour régler les heures.
3. Appuyez sur la touche , puis utilisez +, — ou le bandeau de sélection pour régler les minutes.
4. Appuyez sur la touche  pour confirmer. Lorsque l'heure réglée est atteinte, un signal sonore retentit.

7.3 Fin de cuisson

Vous pouvez régler l'heure de fin de cuisson.

1. Appuyez sur , puis utilisez +, — ou le bandeau de sélection pour régler les heures.
2. Appuyez sur , puis utilisez +, — ou le bandeau de sélection pour régler les minutes.
3. Appuyez sur  pour confirmer.
4. Sélectionnez la fonction. Reportez-vous à la section « Modes de cuisson ».

La fonction ne fonctionne pas pour les fonctions Cuisson automatique, Décongélation, Levée de pâte/pain et Micro-ondes.

7.4 Sécurité enfants

La fonction Sécurité enfants permet d'éviter une utilisation involontaire de l'appareil.

Maintenez enfoncée la touche  pendant 3 secondes.

Pour désactiver la fonction Sécurité enfants maintenez enfoncée la touche  pendant 3 secondes.

7.5 Ventilateur de refroidissement

Lorsque l'appareil fonctionne, le ventilateur de refroidissement se met automatiquement en marche pour refroidir les surfaces de l'appareil.

8. UTILISATION DES ACCESSOIRES



AVERTISSEMENT!

Reportez-vous aux chapitres concernant la sécurité.



N'utilisez pas le plateau de cuisson pour les fonctions micro-ondes.



La fonction de verrouillage augmente la sécurité et offre une protection contre l'inclinaison. Les accessoires peuvent être retirés environ à mi-chemin jusqu'à ce qu'ils se verrouillent en place.

Les accessoires peuvent se déformer lorsqu'ils deviennent chauds. Cela n'affecte

pas leur fonction. Une fois refroidis, ils retrouvent leur forme d'origine.

La cavité dispose de 5 positions d'étagères, à compter du fond de l'appareil. Lorsque vous cuisinez avec les fonctions micro-ondes, utilisez le deuxième niveau pour obtenir les meilleurs résultats de cuisson.

8.1 Insertion des accessoires

Grille métallique :

Faites glisser la grille entre les rails du support de grille.

Assurez-vous que la grille touche l'arrière de l'intérieur de la cavité et que les pieds pointent vers le bas.

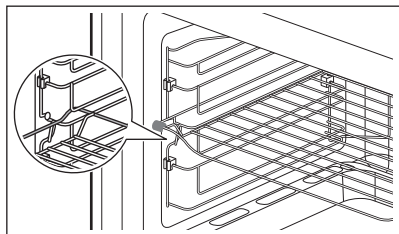

L'élément de blocage sur le côté gauche de la grille métallique empêche une mauvaise installation.

Plateau :

Poussez le plateau ou le plat à rôtir entre les rails du support de grille choisi.

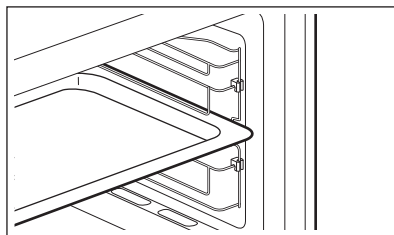

9. CONSEILS

9.1 Informations générales sur l'utilisation de l'appareil

- Après avoir éteint l'appareil, laissez les aliments pendant quelques minutes.
- Retirez l'emballage en aluminium, les récipients métalliques, etc. avant de préparer les aliments.

Cuisson

- Faites cuire les aliments en les couvrant avec un ustensile d'une matière adaptée à l'utilisation au micro-ondes. Cuisinez les aliments sans les couvrir uniquement si vous souhaitez conserver leur croustillant.
- Ne cuisez pas trop les plats en réglant une puissance ou une durée trop élevées. Les aliments peuvent se dessécher, brûler ou prendre feu.
- N'utilisez pas l'appareil pour cuisiner des œufs ou des escargots dans leur coquille car ils peuvent exploser. Avec les œufs frits, percez d'abord les jaunes.

- Piquez les aliments couverts d'une « peau », comme les pommes de terre, les tomates ou les saucisses, avec une fourchette avant de les cuire afin qu'ils n'explorent pas.
- Pour les plats surgelés ou congelés, réglez un temps de cuisson plus long.
- Les plats avec sauce doivent être remués de temps à autre.
- Les légumes qui ont une structure ferme, comme les carottes, les petits pois ou le chou-fleur, doivent être cuits dans l'eau.
- Retournez les grosses pièces à la moitié du temps de cuisson.
- Si possible, coupez les légumes en morceaux de taille similaire.
- Utilisez des plats plats et larges.
- N'utilisez pas d'ustensile de cuisine en porcelaine, en céramique ou en faïence dont le fond n'est pas verni ou avec de petits trous, par exemple sur les poignées. L'humidité peut s'infiltrer dans ces

ouvertures et fissurer le récipient une fois chauffé.

Décongélation de viande, volaille, poisson

- Posez l'aliment surgelé sans emballage sur une petite assiette retournée, puis placez un récipient dessous pour recueillir l'eau de décongélation.
- Retournez les aliments à la moitié du temps de décongélation. Si possible, séparez puis retirez les morceaux ayant commencé à décongeler.

Décongélation de beurre, portions de gâteau, quark

- Ne décongelez pas complètement les aliments dans l'appareil, mais laissez-les décongeler à température ambiante. Cela vous assure un résultat plus homogène. Retirez tout emballage en métal ou en aluminium avant la décongélation.

Décongélation de fruits, légumes

- Si les fruits et légumes doivent rester crus, ne les laissez pas décongeler entièrement dans l'appareil. Laissez-les décongeler à température ambiante.
- Vous pouvez utiliser une puissance de micro-ondes plus élevée pour cuire les fruits et légumes sans les décongeler.

Repas prêts

- Vous ne pouvez préparer des repas prêts dans l'appareil que si leur emballage est adapté à une utilisation au micro-ondes.
- Vous devez suivre les instructions du fabricant imprimées sur l'emballage (par ex. retirer le couvercle métallique et percer le film plastique).

Ustensiles de cuisine et matériaux adaptés

Ustensiles de cuisine / Matériaux	Micro-ondes			Gril / Convection
	Décongélation	Résistance	Cuisson	
Verre et porcelaine résistants au four ne contenant aucun composant métallique, par ex. Pyrex, verre résistant à la chaleur	✓	✓	✓	✓
Verre et porcelaine non résistants au four ¹⁾	✓	x	x	x
Verre et céramique de verre fabriqués dans un matériau résistant au four/au gel (par ex. Arcoflam), grille	✓	✓	✓	✓
Céramique ²⁾ , grès ²⁾	✓	✓	✓	x
Plastique résistant à une chaleur de 200 °C ³⁾	✓	✓	✓	x
Carton, papier	✓	x	x	x
Film étirable	✓	x	x	x
Sachet de cuisson avec fermeture de sûreté pour micro-ondes ³⁾	✓	✓	✓	x
Plats à rôtir en métal, par ex. en émail, en fonte	x	x	x	✓
Moules, laqués noirs ou revêtement en silicone ³⁾	x	x	x	✓
Plateau de cuisson	x	x	x	✓
Ustensiles de cuisine pour dorer, par exemple plat « Crisp » ou plateau « Crunch »	x	✓	✓	x

Ustensiles de cuisine / Matériaux	Micro-ondes			Gril / Convection
	Décongélation	Résistance	Cuisson	
Plats préparés et emballés ³⁾	✓	✓	✓	✓

1) Sans décor en argent, or, platine ou métal







2) Sans composants en quartz ou en métal ou avec un revêtement contenant du métal

3) Vous devez suivre les instructions du fabricant concernant les températures maximales.

Compatible ✓

X incompatible

9.2 Informations pour les laboratoires d'essais

Aliments	Fonction	Accessoires	Température	Durée	Niveau de la grille
Génoise ¹⁾		Moule à charnière Ø26 cm	170 °C	30 - 35 min	1
Petit gâteau ¹⁾		Plateau de cuisson	150°C	30 - 40 min	2
Tarte aux pommes		Moule à charnière Ø20 cm	160 °C	70 - 80 min	1
Pain ¹⁾		Plateau de cuisson	210 °C	30 - 35 min	2
Pain grillé ¹⁾		Grille métallique	MAX.	6 - 8 min	5
Poulet ¹⁾		Grille métallique et plateau de cuisson	180 °C	75 - 80 min	Grille métallique 2 Plateau de cuisson 1

1) Préchauffez le four.

10. ENTRETIEN ET NETTOYAGE



AVERTISSEMENT!

Reportez-vous aux chapitres concernant la sécurité.

10.1 Remarques concernant le nettoyage

Agent nettoyant

- Nettoyez l'avant de l'appareil uniquement avec un chiffon en microfibre imbibé d'eau tiède et d'un détergent doux.
- Utilisez une solution de nettoyage pour nettoyer les surfaces métalliques.

- Nettoyez les taches avec un détergent doux.

Utilisation quotidienne

- Essuyez l'intérieur de l'appareil après chaque utilisation. L'accumulation de graisse ou d'autres résidus peut provoquer un incendie.
- Nettoyez soigneusement la voûte de l'appareil pour éliminer les résidus et la graisse.
- Ne conservez pas les aliments dans l'appareil pendant plus de 20 minutes. Séchez l'intérieur de l'appareil uniquement

avec un chiffon en microfibre après chaque utilisation.

Accessoires

- Nettoyez tous les accessoires après chaque utilisation et laissez-les sécher. Utilisez uniquement un chiffon en microfibre avec de l'eau tiède et un détergent doux. Ne lavez pas les accessoires au lave-vaisselle.
- Ne nettoyez pas les accessoires antiadhésifs avec un produit nettoyant abrasif ou des objets tranchants.

10.2 Retrait des supports de grille

Éteignez l'appareil et attendez qu'il refroidisse.

1. Tirez avec précaution les supports de grille vers le haut et sortez-les du loquet avant.
2. Écartez l'avant du support de grille de la paroi latérale.

3. Sortez les supports de la prise arrière.

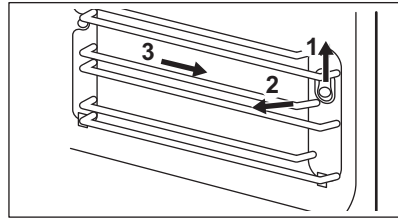

10.3 Remplacement de l'ampoule

⚠ AVERTISSEMENT!

Risque de brûlures, le couvercle en verre peut être chaud. Utilisez un gant de protection lorsque vous touchez l'ampoule.

Seul le service après vente est autorisé à remplacer l'ampoule. Contactez le service après-vente agréé.

11. DÉPANNAGE

⚠ AVERTISSEMENT!

Reportez-vous aux chapitres concernant la sécurité.

11.1 Que faire si...

Problème	Cause possible	Solution
L'appareil ne fonctionne pas.	L'appareil n'est pas branché.	Branchez l'appareil.
L'appareil ne fonctionne pas.	Manque d'alimentation électrique.	Vérifiez le fusible ou l'interrupteur principal. Si le fusible ou l'interrupteur continue à faire disjoncter le circuit, contactez un électricien qualifié.
L'appareil ne fonctionne pas.	La porte n'est pas correctement fermée.	Assurez-vous que rien ne bloque la porte.
L'éclairage ne fonctionne pas.	L'éclairage est défectueux.	L'ampoule doit être remplacée.
La cuisson des plats est trop longue ou trop rapide.	La température est trop basse ou trop élevée.	Ajustez la température si nécessaire. Suivez les conseils de la notice d'utilisation.
L'appareil s'arrête de fonctionner sans raison apparente.	Un dysfonctionnement s'est produit.	Si cette situation se reproduit, contactez le service après-vente agréé.

11.2 Données de maintenance

Si vous ne trouvez pas de solution au problème, veuillez contacter votre revendeur ou un service après-vente agréé.

Les informations nécessaires au service après-vente figurent sur la plaque

signalétique. La plaque signalétique est apposée sur l'appareil. Ne retirez pas la plaque signalétique de l'appareil.

Nous vous recommandons de noter ces informations ici :

Modèle (MOD.)
Référence du produit (PNC)
Numéro de série (S.N.)

12. DONNÉES TECHNIQUES

12.1 Données techniques

Tension	230 V
Fréquence	50 Hz
Volume	72 l
Source de chaleur	Électrique
Cavités	1

13. EFFICACITÉ ÉNERGÉTIQUE

13.1 Informations produits pour la consommation d'énergie et le temps maximum requis pour atteindre le mode basse consommation applicable

Consommation d'énergie en mode veille	0.8 W
Temps maximum requis pour que l'équipement atteigne automatiquement le mode basse puissance applicable	20 min

13.2 Conseils pour économiser l'énergie

Les conseils ci-dessous vous aideront à économiser de l'énergie lors de l'utilisation de votre appareil.

Assurez-vous que la porte de l'appareil est fermée lorsque l'appareil est en marche. Évitez d'ouvrir l'appareil trop souvent pendant la cuisson. Nettoyez régulièrement le joint de porte et assurez-vous qu'il est bien en place.

Utilisez des plats en métal et des moules et récipients foncés et non réfléchissants pour

accroître les économies d'énergie (uniquement lorsque vous utilisez une fonction sans micro-ondes).

Ne préchauffez pas l'appareil avant la cuisson, sauf recommandation spécifique.

Lorsque vous préparez plusieurs plats à la fois, faites en sorte que les pauses entre les cuissons soient aussi courtes que possible.

Cuisson avec ventilation

Si possible, utilisez les fonctions de cuisson avec la ventilation pour économiser de l'énergie.

14. CONSIDÉRATIONS ENVIRONNEMENTALES

Recyclez les matériaux portant le symbole . Placez l'emballage dans les conteneurs appropriés pour le recycler. Contribuez à la protection de l'environnement et de la santé humaine en recyclant les déchets des appareils électriques et électroniques. Ne

jetez pas les appareils marqués du symbole  avec les déchets ménagers. Rapportez ce produit à votre centre de recyclage local ou renseignez-vous auprès de votre mairie.

FR Concerne la France uniquement :



FR

Cet appareil,
ses accessoires
et cordons
se recyclent

REPRISE
À LA LIVRAISON



OU

À DÉPOSER
EN MAGASIN



OU

À DÉPOSER
EN DÉCHÈTERIE



Points de collecte sur www.quefairedemesdechets.fr
Privilégiez la réparation ou le don de votre appareil !



FR



Willkommen bei Electrolux! Danke, dass Sie sich für unser Gerät entschieden haben.



Anwendungshinweise, Prospekte, Informationen zu Fehlerbehebung, Service und Reparatur erhalten Sie hier:
www.electrolux.com/support

Änderungen vorbehalten.

INHALTSVERZEICHNIS

1. SICHERHEITSINFORMATIONEN.....	103
2. SICHERHEITSANWEISUNGEN.....	107
3. MONTAGE.....	109
4. GERÄTEBESCHREIBUNG.....	111
5. VOR DER ERSTEN INBETRIEBNAHME.....	111
6. TÄGLICHER GEBRAUCH.....	112
7. ZUSATZFUNKTIONEN.....	114
8. VERWENDUNG DES ZUBEHÖRS.....	115
9. HINWEISE UND TIPPS.....	116
10. REINIGUNG UND PFLEGE.....	118
11. FEHLERBEHEBUNG.....	119
12. TECHNISCHE DATEN.....	119
13. ENERGIEEFFIZIENZ.....	120
14. INFORMATIONEN ZUR ENTSORGUNG.....	120

1. ⚠ SICHERHEITSINFORMATIONEN

Lesen Sie vor der Montage und dem Gebrauch des Geräts zuerst die Bedienungsanleitung. Bei Verletzungen oder Schäden infolge nicht ordnungsgemäßer Montage oder Verwendung übernimmt der Hersteller keine Haftung. Bewahren Sie die Anleitung zum Nachschlagen an einem sicheren und zugänglichen Ort auf.

1.1 Sicherheit von Kindern und schutzbedürftigen Personen

- Das Gerät kann von Kindern ab 8 Jahren und Personen mit eingeschränkten physischen, sensorischen oder geistigen Fähigkeiten oder mit mangelnder Erfahrung/mangelndem Wissen benutzt werden, wenn sie durch eine für ihre Sicherheit zuständige Person beaufsichtigt werden oder

von dieser Person Anweisungen erhalten haben, wie das Gerät sicher zu bedienen ist und welche Gefahren bei nicht ordnungsgemäßer Bedienung bestehen. Kinder unter 8 Jahren und Personen mit schweren Behinderungen oder Mehrfachbehinderung sollten vom Gerät ferngehalten werden, wenn sie nicht ständig beaufsichtigt werden.

- Kinder sollten beaufsichtigt werden, um sicherzustellen, dass sie nicht mit dem Gerät spielen.
- Halten Sie sämtliches Verpackungsmaterial von Kindern fern und entsorgen Sie es ordnungsgemäß.
- **WARNUNG:** Das Gerät und die zugänglichen Geräteteile werden während des Betriebs heiß. Halten Sie Kinder und Haustiere von dem Gerät fern, wenn es in Betrieb oder in der Abkühlphase ist.
- Falls Ihr Gerät mit einer Kindersicherung ausgestattet ist, empfehlen wir, diese einzuschalten.
- Kinder dürfen keine Reinigung und Wartung des Geräts ohne Beaufsichtigung durchführen.

1.2 Allgemeine Sicherheit

- Dieses Gerät ist nur zum Kochen bestimmt.
- Dieses Gerät ist nur für den häuslichen Gebrauch im Haushalt in Innenräumen konzipiert.
- Dieses Gerät darf in Büros, Hotelzimmern, Gästezimmern in Pensionen, Bauernhöfen und anderen ähnlichen Unterkünften verwendet werden, wenn diese Nutzung das (durchschnittliche) Nutzungsniveau im Haushalt nicht überschreitet.
- Die Montage des Geräts und der Austausch des Kabels muss von einer Fachkraft vorgenommen werden.
- Verwenden Sie das Gerät nicht, bevor es in den Einbauschrank gesetzt wird.
- Vor Wartungsarbeiten ist das Gerät von der elektrischen Stromversorgung zu trennen.
- Wenn das Netzkabel beschädigt ist, muss es vom Hersteller, seinem autorisierten Kundenservice oder einer

- gleichermaßen qualifizierten Person ausgetauscht werden, um Gefahren durch elektrischen Strom zu vermeiden.
- **WARNUNG:** Vergewissern Sie sich, dass das Gerät ausgeschaltet ist, bevor Sie die Lampe austauschen, um einen Stromschlag zu vermeiden.
 - **WARNUNG:** Das Gerät und die zugänglichen Geräteteile werden während des Betriebs heiß. Es ist darauf zu achten, die Heizelemente oder die Oberfläche des Garraums nicht zu berühren.
 - Verwenden Sie stets Topfhandschuhe, um Zubehör oder Geschirr herauszunehmen oder zu verstauen.
 - Schalten Sie die Mikrowellenfunktion nicht ein, wenn das Gerät leer ist. Metallteile im Garraum können einen Lichtbogen erzeugen.
 - Verwenden Sie beim Garen in der Mikrowelle keine Metallbehälter für Speisen und Getränke. Diese Vorgabe gilt nicht, wenn der Hersteller Angaben zur Größe und Form der Metallbehälter, die geeignet für das Garen in der Mikrowelle sind, zur Verfügung gestellt hat.
 - **WARNUNG:** Wenn die Tür oder Türdichtungen beschädigt sind, darf das Gerät erst wieder in Betrieb genommen werden, wenn es von einer Fachkraft repariert wurde.
 - **WARNUNG:** Nur eine qualifizierte Fachkraft darf Wartungs- oder Reparaturarbeiten ausführen, die die Entfernung einer Abdeckung beinhalten, die Schutz vor der Mikrowellenenergie bietet.
 - **WARNUNG:** Erhitzen Sie keine Flüssigkeiten und andere Lebensmittel in geschlossenen Behältern. Sie können explodieren.
 - Verwenden Sie nur mikrowellengeeignetes Kochgeschirr.
 - Wenn Sie Lebensmittel in Behältern aus Kunststoff oder Papier erwärmen, beobachten Sie das Gerät aufmerksam, da die Möglichkeit einer Entflammung besteht.
 - Das Gerät ist zum Erhitzen von Speisen und Getränken bestimmt. Das Trocknen von Lebensmitteln oder Kleidungsstücken und das Erhitzen von Wärmekissen,

Hausschuhen, Schwämmen, feuchten Tüchern und Ähnlichem kann zu Verletzungen, Entflammungen oder Bränden führen.

- Wenn Rauch austritt, schalten Sie das Gerät aus oder ziehen Sie den Netzstecker aus der Steckdose und halten Sie die Tür geschlossen, um Flammen zu ersticken.
- Das Erhitzen von Getränken in der Mikrowelle kann zu einem verzögerten Überkochen führen. Seien Sie beim Umgang mit dem Behälter vorsichtig.
- Der Inhalt von Saugflaschen und Gläsern mit Babynahrung muss vor dem Verzehr umgerührt oder geschüttelt und die Temperatur geprüft werden, um Verbrennungen zu vermeiden.
- Eier mit Schale und ganze, hart gekochte Eier dürfen nicht im Gerät erhitzt werden, da sie explodieren können, auch nachdem die Erhitzung in der Mikrowelle beendet ist.
- Ziehen Sie die Einhängegitter zuerst vorne und dann hinten von den Seitenwänden weg. Setzen Sie die Einhängegitter in umgekehrter Reihenfolge ein.
- Das Gerät muss regelmäßig gereinigt und alle Speisereste entfernt werden.
- Reinigen Sie das Gerät nicht mit einem Dampfstrahlreiniger.
- Benutzen Sie zum Reinigen der Glastür keine scharfen Scheuermittel oder Metallschwämmchen; sie könnten die Glasfläche verkratzen und zum Zersplittern der Scheibe führen.
- Wird das Gerät nicht in einem sauberen Zustand gehalten, kann dies zu einer Verschlechterung der Oberfläche führen, die sich negativ auf die Lebensdauer des Geräts auswirkt und möglicherweise zu einer gefährlichen Situation führen kann.

2. SICHERHEITSANWEISUNGEN

2.1 Montage

WARNUNG!

Nur eine qualifizierte Fachkraft darf die Montage des Geräts vornehmen.

- Entfernen Sie das gesamte Verpackungsmaterial.
- Montieren Sie ein beschädigtes Gerät nicht und benutzen Sie es nicht.
- Befolgen Sie die Montageanleitung auf unserer Website.
- Seien Sie beim Umsetzen des Gerätes vorsichtig, da es sehr schwer ist. Tragen Sie stets Sicherheitshandschuhe und festes Schuhwerk.
- Ziehen Sie das Gerät nicht am Griff.
- Montieren Sie das Gerät an einem sicheren und geeigneten Ort, der den Montageanforderungen entspricht.
- Die Mindestabstände zu anderen Geräten und Küchenmöbeln sind einzuhalten.
- Überprüfen Sie vor der Montage des Gerätes, ob sich die Gerätetür ungehindert öffnen lässt.
- Das Gerät ist mit einem elektrischen Kühlsystem ausgestattet. Es muss mit der elektrischen Stromversorgung betrieben werden.

2.2 Elektrischer Anschluss

WARNUNG!

Brand- und Stromschlaggefahr.

- Alle elektrischen Anschlüsse sind von einem geprüften Elektriker vorzunehmen.
- Das Gerät muss geerdet sein.
- Stellen Sie sicher, dass die Daten auf dem Typenschild mit den elektrischen Nennwerten der Netzspannung übereinstimmen.
- Schließen Sie das Gerät nur an eine ordnungsgemäß installierte Schutzkontaktsteckdose an.
- Verwenden Sie keine Mehrfachsteckdosen oder Verlängerungskabel.
- Achten Sie darauf, Netzstecker und Netzkabel nicht zu beschädigen. Falls das

Netzkabel des Geräts ersetzt werden muss, lassen Sie diese Arbeit durch unseren autorisierten Kundendienst durchführen.

- Achten Sie darauf, dass das Netzkabel die Gerätetür oder die Nische unter dem Gerät nicht berührt oder in ihre Nähe gelangt, insbesondere wenn das Gerät eingeschaltet oder die Tür heiß ist.
- Alle Teile, die gegen direktes Berühren schützen, sowie die isolierten Teile müssen so befestigt werden, dass sie nicht ohne Werkzeug entfernt werden können.
- Stecken Sie den Netzstecker erst nach Abschluss der Montage in die Steckdose. Stellen Sie sicher, dass der Netzstecker nach der Montage noch zugänglich ist.
- Falls die Steckdose lose ist, schließen Sie den Netzstecker nicht an.
- Ziehen Sie nicht am Netzkabel, wenn Sie das Gerät von der Stromversorgung trennen möchten. Ziehen Sie stets am Netzstecker.
- Verwenden Sie nur geeignete Trenneinrichtungen: Überlastschalter, Sicherungen (Schraubsicherungen müssen aus dem Halter entfernt werden können), Fehlerstromschutzschalter und Schütze.
- Die elektrische Installation muss eine Trenneinrichtung aufweisen, mit der Sie das Gerät allpolig von der Stromversorgung trennen können. Die Trenneinrichtung muss mit einer Kontaktöffnungsweite von mindestens 3 mm ausgeführt sein.
- Das Gerät wird mit einem Netzstecker und Netzkabel geliefert.

2.3 Gebrauch

WARNUNG!

Verletzungs-, Verbrennungs-, Stromschlag- oder Explosionsgefahr.

- Nehmen Sie keine technischen Änderungen am Gerät vor.
- Vergewissern Sie sich, dass die Lüftungsöffnungen nicht blockiert sind.

- Lassen Sie das Gerät während des Betriebs nicht unbeaufsichtigt.
- Schalten Sie das Gerät nach jedem Gebrauch aus.
- Gehen Sie beim Öffnen der Tür vorsichtig vor, wenn das Gerät in Betrieb ist. Es kann heiße Luft freigesetzt werden.
- Benutzen Sie das Gerät nicht mit nassen Händen oder wenn es mit Wasser Kontakt hat.
- Üben Sie keinen Druck auf die offene Tür aus.
- Verwenden Sie das Gerät nicht als Arbeits- oder Abstellfläche.
- Öffnen Sie die Gerätetür vorsichtig. Die Verwendung von Zutaten mit Alkohol kann eine Mischung aus Alkohol und Luft verursachen.
- Lassen Sie beim Öffnen der Tür keine Funken oder offenen Flammen mit dem Gerät in Kontakt kommen.
- Platzieren Sie keine entflammaren Produkte oder Gegenstände, die mit entflammaren Produkten benetzt sind, im Gerät, auf dem Gerät oder in der Nähe des Geräts.
- Heizen Sie das Gerät nicht mit der Mikrowellenfunktion vor.
- Benützer mit einem Schrittmacher oder einer Insulinpumpe müssen mindestens 10 cm vom Bedienfeld entfernt bleiben.

⚠️ WARNUNG!

Risiko von Schäden am Gerät.

- Um Beschädigungen und Verfärbungen der Emailbeschichtung zu vermeiden:
 - Legen Sie keine Alufolie direkt auf den Boden des Garraums.
 - Füllen Sie kein Wasser direkt in das heiße Gerät.
 - Lassen Sie nach Abschluss des Garvorgangs kein feuchtes Geschirr oder feuchte Speisen im Gerät stehen.
 - Gehen Sie beim Herausnehmen oder Einsetzen des Zubehörs sorgfältig vor.
- Verfärbungen der Emaille- oder Edelstahlbeschichtung haben keine Auswirkung auf die Leistung des Geräts.
- Verwenden Sie eine tiefe Pfanne für feuchte Kuchen. Fruchtsäfte verursachen Flecken, die dauerhaft sein können.

- Verwenden Sie nur vom Hersteller mitgeliefertes oder empfohlenes Zubehör für dieses Gerät.
- Kochen Sie immer bei geschlossener Gerätetür.
- Ist das Gerät hinter einer Möbelfront (wie etwa einer Tür) installiert, achten Sie darauf, dass die Tür während des Gerätebetriebs nicht geschlossen wird. Hinter einer geschlossenen Möbelfront können sich Hitze und Feuchtigkeit ansammeln und das Gerät, das Gehäuse oder den Boden beschädigen. Schließen Sie die Möbelfront nicht, bevor das Gerät nach dem Gebrauch völlig abgekühlt ist.

2.4 Reinigung und Pflege

⚠️ WARNUNG!

Verletzungsgefahr, Brandgefahr oder Beschädigung des Geräts.

- Vor Wartungsarbeiten das Gerät deaktivieren und den Stecker des Anschlusskabels aus der Steckdose ziehen.
- Stellen Sie sicher, dass das Gerät abgekühlt ist. Es besteht die Gefahr, dass die Glasscheiben brechen.
- Ersetzen Sie die Türglasscheiben sofort, wenn sie beschädigt sind. Wenden Sie sich an das autorisierte Servicezentrum.
- Wischen Sie den Backraum und die Tür nach jedem Gebrauch trocken. Dampf, der während des Betriebs des Geräts entsteht, kondensiert an den Wänden des Backraums und kann Korrosion verursachen.
- Reinigen Sie das Gerät regelmäßig, um eine Verschlechterung des Oberflächenmaterials zu verhindern.
- Fett- und Lebensmittelrückstände im Gerät können einen Brand und Funkenschlag verursachen, wenn die Mikrowellenfunktion genutzt wird.
- Reinigen Sie das Gerät mit einem weichen, feuchten Tuch. Verwenden Sie ausschließlich Neutralreiniger. Verwenden Sie keine Scheuermittel, Scheuerschwämme, scharfe Reinigungsmittel oder Metallgegenstände.

- Falls Sie ein Backofenspray verwenden, befolgen Sie die Sicherheitshinweise auf seiner Verpackung.

2.5 Innenbeleuchtung

WARNUNG!

Stromschlaggefahr.

- Bezüglich der Lampe(n) in diesem Gerät und separat verkaufter Ersatzlampen: Diese Lampen müssen extremen physikalischen Bedingungen in Haushaltsgeräten standhalten, wie z.B. Temperatur, Vibration, Feuchtigkeit, oder sollen Informationen über den Betriebszustand des Gerätes anzeigen. Sie sind nicht für den Einsatz in anderen Geräten vorgesehen und nicht für die Raumbeleuchtung geeignet.
- Dieses Produkt enthält eine Lichtquelle der Energieeffizienzklasse G.

- Verwenden Sie nur Lampen mit der gleichen Leistung .

2.6 Wartung

- Wenden Sie sich zur Reparatur des Geräts an den autorisierten Kundendienst.
- Dabei dürfen ausschließlich Originalersatzteile verwendet werden.

2.7 Entsorgung

WARNUNG!

Verletzungs- und Erstickungsgefahr.

- Informationen zur Entsorgung des Geräts erhalten Sie von Ihrer Gemeindeverwaltung.
- Trennen Sie das Gerät von der Stromversorgung.
- Schneiden Sie das Netzkabel in der Nähe des Geräts ab, und entsorgen Sie es.

3. MONTAGE

WARNUNG!

Siehe Kapitel Sicherheitshinweise.

3.1 Allgemeine Informationen

VORSICHT!

Schließen Sie das Gerät nicht an Adapter oder Verlängerungskabel an. Dies kann zu Überlastung und Brandgefahr führen.

- Das Gerät ist nur für den Einbau bestimmt. Das Gerät muss auf einer stabilen und flachen Oberfläche aufgestellt werden.
- Stellen Sie das Gerät weit weg von Dampf, Heißluft und Wasserspritzern.

3.2 Elektrische Installation

Das Gerät wird mit einem Netzkabel und Netzstecker geliefert.

Das Kabel hat einen Erdungsdraht mit einem Erdungsstecker. Der Stecker muss an eine Steckdose angeschlossen werden, die ordnungsgemäß installiert und geerdet ist. Im

Falle eines elektrischen Kurzschlusses reduziert die Erdung das Risiko eines Stromschlags.

3.3 Installation des Geräts

1. Prüfen Sie, ob die Abmessungen des Möbels mit den Installationsabständen übereinstimmen.

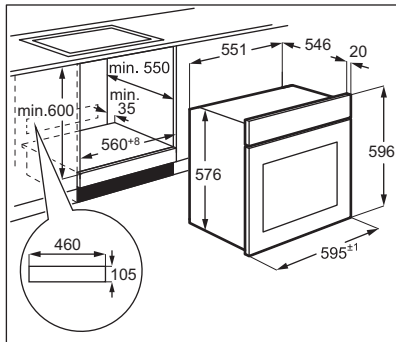
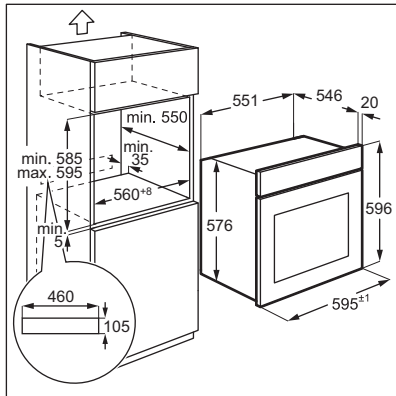

2. Installieren Sie das Gerät und befestigen Sie es mit einer Schraube am Schrank.

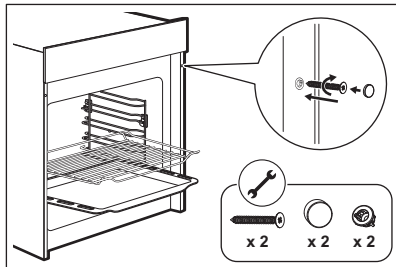

Ziehen Sie die Schrauben nicht zu fest an. Um Schäden am Gerät zu vermeiden, verwenden Sie ausschließlich einen Schraubendreher.

3.4 Einsetzen der Einhängegitter

1. Schieben Sie die Einhängegitter in die hintere Arretierung.
2. Schieben Sie die Einhängegitter in Richtung der vorderen Arretierung an der Seitenwand des Hohlraums.
3. Drücken Sie die Einhängegitter nach unten.

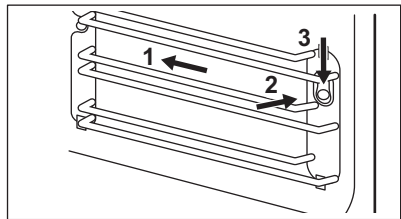

Seien Sie vorsichtig, wenn Sie die Einhängegitter herausnehmen oder einsetzen. Entfernen Sie nicht die weißen Sperrelemente. Falls sie herunterfallen, setzen Sie sie wieder ein.

4. GERÄTEBESCHREIBUNG

4.1 Gesamtansicht

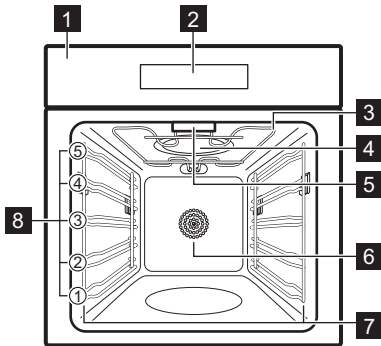

- 1 Bedienfeld
- 2 Display
- 3 Heizelement
- 4 Mikrowellengenerator
- 5 Lampe
- 6 Ventilator
- 7 Einschubschienen, herausnehmbar
- 8 Einschubebenen



Dieses Produkt erfüllt die Anforderungen der europäischen Norm EN55011. Gemäß dieser Norm wird dieses Produkt als Gerät der Gruppe 2, Klasse B klassifiziert. Gruppe 2 bedeutet, dass das Gerät absichtlich Hochfrequenzenergie in Form von elektromagnetischer Strahlung zur Wärmebehandlung von Lebensmitteln erzeugt. Gerät der Klasse B bedeutet, dass das Gerät für den Einsatz in Wohngebäuden geeignet ist.

4.2 Bedienfeld

Überblick – Bedienfeld

	Rückkehr in den Standby-Modus.
	Einstellen der Mikrowellenfunktionen.
	Einmal drücken, um die Timer-Funktion zu verwenden. Drücken Sie dreimal, um die Kindersicherungsfunktion zu verwenden.
	Einstellen der Endzeit des Garvorgangs.
	Einstellen der Funktion „Schnelles Aufheizen“.
	Zum Auswählen der -Funktionen.
	Bedienelemente. Anpassen von Werten.
	Auswahl von Auto-Kochen-Programmen.
	Einstellen von Uhr/Zeit/Temperatur.
	Einstellen des Gewichts.
	Ein- und Ausschalten der Gerätelampe.
	Starten oder Anhalten des Garvorgangs.
	Anpassen von Werten.

4.3 Zubehör

- **Kombirost**
Für Kochgeschirr, Kuchenformen, Grillen, Braten.
- **Backblech**
Für Kuchen und Plätzchen.

5. VOR DER ERSTEN INBETRIEBNAHME



WARNUNG!

Siehe Kapitel Sicherheitshinweise.

5.1 Einstellen der Uhrzeit



Stellen Sie die Uhrzeit ein, bevor Sie das Gerät verwenden.



Wenn Sie das Gerät an die Stromversorgung anschließen oder nach einem Stromausfall, zeigt das Display 0:00 an und ein akustisches Signal ertönt.



Sie können die Uhrzeit im 24-Stunden-Format einstellen.

1. Drücken Sie und verwenden Sie dann $+$, $-$ oder die Bedienleiste, um die Stunden einzustellen.
2. Drücken Sie und verwenden Sie dann $+$, $-$ oder die Bedienleiste, um Minuten einzustellen.

3. Drücken Sie zur Bestätigung .

5.2 Erstaufheizen und Reinigung

Das leere Gerät vor der ersten Inbetriebnahme und dem ersten Kontakt mit Lebensmitteln aufheizen. Das Gerät kann unangenehmen Geruch und Rauch abgeben. Lüften Sie den Raum während des Aufheizens.

1. Drücken Sie und stellen Sie die Funktion ein. Stellen Sie die Höchsttemperatur ein. Lassen Sie das Gerät für 3 Std laufen.
2. Schalten Sie das Gerät aus und warten Sie, bis es abgekühlt ist.
3. Reinigen Sie das Gerät und das Zubehör nur mit einem Mikrofasertuch, warmem Wasser und einem milden Reinigungsmittel.

6. TÄGLICHER GEBRAUCH

WARNUNG!

Siehe Kapitel Sicherheitshinweise.

6.1 Ofenfunktionen

Standard-Ofenfunktionen



Ober- / Unterhitze

Backen und Braten von Speisen auf einer Einschubebene.
30-250°C



Heißluft

Zum Braten und Backen von Speisen mit der gleichen Gartemperatur auf mehreren Ebenen gleichzeitig, ohne dass es zu einer Aromaübertragung kommt.
50-250°C



Umluft

Zum Backen und Braten von Speisen mit der gleichen Gartemperatur auf mehr als einer Einschubposition. Der Lüfter verteilt die Wärme gleichmäßig im Hohlraum.
50-250°C



Grill

Zum Grillen oder Bräunen dünner Lebensmittel und zum Toasten von Brot.
150-250°C







Heißluftgrillen

Zum Grillen oder Bräunen dünner Lebensmittel. Der Lüfter verteilt die Wärme gleichmäßig im Hohlraum.
50-250°C



Grillstufe 2

Zum Grillen oder Bräunen dünner Lebensmittel.
150-250°C

	Pizzastufe Zum Backen von Pizza und anderen Gerichten, die von unten mehr Hitze benötigen. 50-250°C
	Unterhitze Zum Bräunen und für einen knusprigen Boden. Verwenden Sie die niedrigste Einschubposition. 30-220°C
	Auftauen Zum Auftauen von Lebensmitteln.
	Gärstufe Zum Gehenlassen von Hefeteig, zum Fermentieren von Sauerteig und zum Züchten von Joghurt. 30-45°C

Mikrowellenfunktionen und Mikrowellen-Kombifunktionen

	Leistung	Temperatur
 Mikrowelle	800 W	-
 Mikrowelle + Heißluft	320 W	160 °C ¹⁾
 Mikrowelle + Heißluftgrillen	320 W	180 °C ¹⁾
 Mikrowelle + Pizza	320 W	180 °C ¹⁾

¹⁾ Sie können die Temperatur von 50 bis 250 °C ändern.





Heißluft, Grillstufe 2 und Pizzastufe können mit Mikrowelle kombiniert werden. Wenn Sie eine andere Funktion auswählen, ertönt zweimal ein Signal und die Funktion funktioniert nicht.

Allgemeine Empfehlungen zur Energieeinsparung finden Sie im Kapitel „Energieeffizienz“ > „Tipps zur Energieeinsparung“.

6.2 Einstellung: Ofenfunktionen



1. Drücken Sie , um eine Ofenfunktion auszuwählen.



2. Verwenden Sie $+$, $-$ oder die Bedienleiste, um die Gartemperatur einzustellen.
3. Drücken Sie  , um die Dauer einzustellen.
4. Verwenden Sie $+$, $-$ oder die Bedienleiste, um die Zeit einzustellen. Um den Garvorgang abzubrechen, drücken Sie .



Sie können die Einstellungen während des Garvorgangs ändern. Nach der Änderung schaltet sich das Gerät nach 6 Sek ein. Die Einstellungen können während des Kochens mit Auto-Kochen nicht geändert werden.

6.3 Einstellung: Mikrowellenfunktionen

1. Legen Sie die Lebensmittel in das Gerät ein.
2. Drücken Sie , um mit den Standardeinstellungen zu beginnen. Die Standardzeit ist 1 Min und die Standardleistung beträgt 800 W.
3. Zum Einstellen der Leistung drücken Sie  und verwenden dann $+$, $-$ oder die Bedienleiste. Der Bereich liegt zwischen 80 und 800 W.
4. Zum Einstellen der Zeit drücken Sie  und verwenden Sie dann $+$, $-$ oder die Bedienleiste.

Zum Abbrechen der Funktion drücken Sie  für 3 Sek. Sie können den Garvorgang unterbrechen, indem Sie  drücken.

6.4 Auto-Kochen

Verwenden Sie diese Funktion zum einfachen Zubereiten von Lieblings Speisen. Das Gerät stellt automatisch die optimalen Einstellungen ein.

Drücken Sie , um das gewünschte Menü auszuwählen.



Verwenden Sie das Backblech nicht beim Kochen mit den folgenden Programmen: d01, d02, d03, A01, A02.

	Menü	Standardzeit	Gewicht
d01	Auftauen – Fleisch	08:00 Min	200 g
d02	Auftauen – Geflügel	04:48 Min	200 g
d03	Auftauen – Fisch	04:00 Min	200 g
A01	Popcorn Funktion	03:05 Min	100 g
A02	Kartoffel-Käse-Gratin	35:00 Min	500 g
A03	Käsekuchen	76:00 Min	-
A04	Quiche Lorraine	40:00 Min ¹⁾	1000 g

	Menü	Standardzeit	Gewicht
A05	Hackbraten	75:00 Min	1000 g
		30:00 Min	500 g
A06	Marmorkuchen	80:00 Min	-
A07	Fladenbrot/ Focaccia	35:00 Min ²⁾	-
A08	Amerikanischer Apfelkuchen	60:00 Min ³⁾	-
A09	Pizza	35:00 Min ²⁾	-
A10	Apfelkuchen mit Streusel	60:00 Min	-

1) Gerät 10 Min lang aufheizen.

2) Heizen Sie das Gerät 8 lang auf Min.

3) Heizen Sie das Gerät 7 Min lang auf.

7. ZUSATZFUNKTIONEN

7.1 Schnelles Aufheizen

Sie können die Funktion verwenden, um die Aufheizzeit zu verkürzen.

Drücken Sie . Das Symbol erscheint im Display.

Die Funktion funktioniert nicht für Auto-Kochen, Auftauen und Gärstufe. Wenn die Funktion nicht verwendet werden kann, ertönt ein akustisches Signal.

7.2 Küchen-Timer

Sie können maximal 23:59 Std einstellen.



Wenn die Küchen-Timer-Funktion aktiv ist, kann kein anderes Programm eingestellt werden.

1. Drücken Sie . Auf dem Display erscheint die Uhrzeit und es ertönt ein akustisches Signal.

2. Drücken Sie und verwenden Sie dann $+$, $-$ oder die Bedienleiste, um die Stunden einzustellen.
3. Drücken Sie und verwenden Sie dann $+$, $-$ oder die Bedienleiste, um die Minuten einzustellen.
4. Drücken Sie zur Bestätigung. Wenn die eingestellte Zeit erreicht ist, ertönt ein akustisches Signal.

7.3 Ende



Sie können die Endzeit des Garvorgangs einstellen.

1. Drücken Sie $\rightarrow|$ und verwenden Sie dann $+$, $-$ oder die Bedienleiste, um die Stunden einzustellen.
2. Drücken Sie $\rightarrow|$ und verwenden Sie dann $+$, $-$ oder die Bedienleiste, um Minuten einzustellen.
3. Drücken Sie zur Bestätigung $\rightarrow|$.

4. Wählen Sie die Funktion. Siehe „Ofenfunktionen“.
Die Funktion funktioniert nicht für die Funktionen Auto-Kochen, Auftauen, Gärstufe und Mikrowelle.

7.4 Kindersicherung

Die Kindersicherung verhindert einen versehentlichen Betrieb des Geräts.

Halten Sie  3 Sekunden lang gedrückt. Um die Kindersicherung zu deaktivieren, halten Sie  3 Sekunden lang gedrückt.

7.5 Kühlgebläse

Wenn das Gerät in Betrieb ist, schaltet sich das Kühlgebläse automatisch ein, um die Oberflächen des Geräts kühl zu halten.

8. VERWENDUNG DES ZUBEHÖRS

WARNUNG!

Siehe Kapitel Sicherheitshinweise.

i

Verwenden Sie das Backblech nicht für die Mikrowellenfunktionen.

i

Die Verriegelungsfunktion erhöht die Sicherheit und bietet Kippschutz. Das Zubehör kann ungefähr bis zur Hälfte herausgezogen werden, bis es einrastet.

Das Zubehör kann sich verformen, wenn es heiß wird. Dies hat keinen Einfluss auf seine Funktion. Nach dem Abkühlen nehmen sie ihre ursprüngliche Form wieder an.

Der Hohlraum hat 5 Einschubebenen vom Boden des Geräts aus gezählt. Verwenden Sie beim Kochen mit den Mikrowellenfunktionen die zweite Ebene, um die besten Kochergebnisse zu erzielen.

8.1 Einsetzen des Zubehörs

Kombirost:

Setze die Ablage zwischen die Führungsschienen des Einhängegitters ein.

Achten Sie darauf, dass der Rost die Rückseite des Hohlraums berührt und die Füße nach unten zeigen.

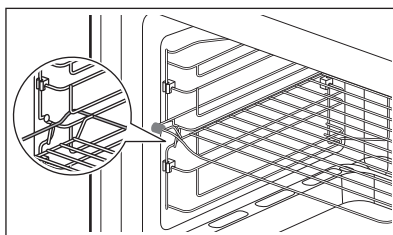

i

Das Sperrelement auf der linken Seite des Kombirosts verhindert eine falsche Installation.

Backblech:

Schiebe das Backblech oder die Auflauffanne zwischen die Führungsschienen der Einhängegitter.

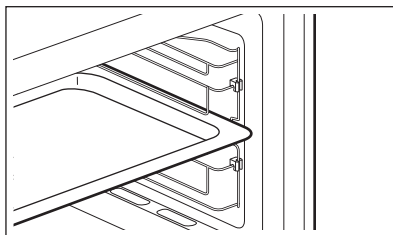

9. HINWEISE UND TIPPS

9.1 Allgemeine Informationen zur Verwendung des Geräts

- Lassen Sie die Speisen nach dem Ausschalten des Geräts einige Minuten stehen.
- Vor der Zubereitung Aluminiumverpackungen, Metallbehälter usw. von den Lebensmitteln entfernen.

Kochen

- Decken Sie Lebensmittel mit einem mikrowellengeeignetem Material ab. Garen Sie Lebensmittel nur dann ohne Abdeckung, wenn eine Kruste gewünscht ist.
- Verkochen Sie die Speisen nicht durch zu hohe Leistungseinstellungen und Garzeiten. Die Speise kann austrocknen, verbrennen oder einen Brand verursachen.
- Das Gerät eignet sich nicht zum Kochen von Eiern in der Schale oder zum Zubereiten von Schnecken im Schneckenhaus, da diese platzen können. Mit gebratenen Eiern zuerst das Eigelb durchstechen.
- Stechen Sie Lebensmittel mit „Haut“ oder „Schale“, wie Kartoffeln, Tomaten, Würstchen oder ähnliches, vor dem Garen mit einer Gabel mehrfach an, damit sie nicht platzen.
- Die Garzeit bei kalten oder tiefgekühlten Lebensmitteln verlängern.
- Gerichte mit Sauce müssen von Zeit zu Zeit umgerührt werden.
- Gemüse, das eine feste Struktur hat, wie Karotten, Erbsen oder Blumenkohl, muss in Wasser gekocht werden.
- Wenden Sie Lebensmittel in größeren Stücken nach der Hälfte der Garzeit.
- Gemüse nach Möglichkeit in gleich große Stücke schneiden.
- Flaches, breites Kochgeschirr verwenden.

- Verwenden Sie kein Kochgeschirr aus Porzellan, Keramik oder Steingut mit unglasierten Böden oder kleinen Öffnungen, zum Beispiel an Griffen. Durch in diese Öffnungen eingedrungene Feuchtigkeit kann das Kochgeschirr beim Erhitzen Risse bekommen.

Auftauen von Fleisch, Geflügel, Fisch

- Gefrorene, ausgepackte Lebensmittel auf einem kleinen, geneigten Teller so in einen Behälter legen, dass die Auftauflüssigkeit vom Behälter aufgefangen wird.
- Lebensmittel nach der Hälfte der Auftauzeit wenden. Bereits angetaute Stücke nach Möglichkeit abtrennen und herausnehmen.

Auftauen von Butter, Portionen von Kuchen, Quark

- Die Speisen im Gerät nicht vollständig abtauen, sondern bei Raumtemperatur abtauen lassen. So erzielen Sie ein gleichmäßigeres Ergebnis. Vor dem Auftauen alle Metall- oder Aluminiumverpackungen entfernen.

Auftauen von Obst, Gemüse

- Sollen Obst und Gemüse nicht gekocht werden, nicht vollständig im Gerät auftauen. Lassen Sie sie bei Raumtemperatur auftauen.
- Durch Einstellen einer höheren Mikrowellenleistung kann Obst und Gemüse ohne vorheriges Auftauen gegart werden.

Fertiggerichte

- Sie können Fertiggerichte im Gerät nur zubereiten, wenn die Verpackung für die Mikrowelle geeignet ist.
- Folgen Sie den Herstelleranweisungen auf der Verpackung (z. B. Metalldeckel entfernen und Plastikfolie durchstechen).

Geeignetes Kochgeschirr und Materialien

Kochgeschirr / Material	Mikrowelle			Grillen/ Konvektion
	Auftauen	Heiz-	Kochen	
Ofenfestes Glas und Porzellan ohne Metallteile, z. B. Pyrex, hitzebeständiges Glas	✓	✓	✓	✓
Nicht-ofenfestes Glas und Porzellan ¹⁾	✓	x	x	x
Glas und Glaskeramik aus ofenfestem/frostbeständigem Material (z. B. Arcoflam)	✓	✓	✓	✓
Keramik ²⁾ , Steingut ²⁾	✓	✓	✓	x
Hitzebeständiger Kunststoff bis 200 °C ³⁾	✓	✓	✓	x
Pappe, Papier	✓	x	x	x
Frischhaltefolie	✓	x	x	x
Bratfolie mit mikrowellengeeignetem Verschluss ³⁾	✓	✓	✓	x
Bratgeschirr aus Metall, z. B. Emaille, Gusseisen	x	x	x	✓
Backformen, schwarzer Lack oder siliziumbeschichtet ³⁾	x	x	x	✓
Backblech	x	x	x	✓
Bräunungsgeschirr, z. B. Knusperpfanne oder Knusperplatte	x	✓	✓	x
Fertiggerichte in der Verpackung ³⁾	✓	✓	✓	✓

1) Ohne Silber-, Gold-, Platin- oder Metallplattierung / Dekoration



2) Ohne Quarz- oder Metallkomponenten oder Glasuren, die Metalle enthalten



3) Sie müssen die Anweisungen des Herstellers bezüglich der maximalen Temperaturen befolgen.

✓ geeignet

x nicht geeignet

9.2 Informationen für Prüfinstitute

Lebensmittel	Funktion	Zubehör	Temperatur	Zeit	Einschubebene
Biskuit ¹⁾		Springform Ø 26 cm	170 °C	30 - 35 Min	1
Kleiner Kuchen ¹⁾		Backblech	150°C	30 - 40 Min	2
Apfelkuchen		Springform Ø 20 cm	160 °C	70 - 80 Min	1

Lebensmittel	Funktion	Zubehör	Temperatur	Zeit	Ein-schub-ebene
Brot ¹⁾		Backblech	210 °C	30 - 35 Min	2
Toast ¹⁾		Kombirost	MAX	6 - 8 Min	5
Hähnchen ¹⁾		Kombirost und Backblech	180 °C	75 - 80 Min	Kombi-rost 2 Backblech 1

1) Backofen vorheizen.

10. REINIGUNG UND PFLEGE

WARNUNG!

Siehe Kapitel Sicherheitshinweise.

10.1 Hinweise zur Reinigung

Reinigungsmittel

- Reinigen Sie die Vorderseite des Geräts nur mit einem Mikrofasertuch mit warmem Wasser und einem milden Reinigungsmittel.
- Reinigen Sie die Metalloberflächen mit einer geeigneten Reinigungslösung.
- Reinigen Sie Flecken mit einem milden Reinigungsmittel.

Täglicher Gebrauch

- Reinigen Sie den Innenraum des Geräts nach jedem Gebrauch. Fettansammlungen oder andere Speisereste könnten einen Brand verursachen.
- Entfernen Sie Speise- und Fettreste vorsichtig von der Garraumdecke.
- Lassen Sie Speisen nicht länger als 20 Minuten im Gerät stehen. Trocknen Sie das Innere des Geräts nach jedem Gebrauch nur mit einem Mikrofasertuch.

Zubehör

- Reinigen Sie alle Zubehörteile nach jedem Gebrauch und lassen Sie sie trocknen. Verwenden Sie nur ein Mikrofasertuch mit warmem Wasser und einem milden Reinigungsmittel. Reinigen Sie die Zubehörteile nicht im Geschirrspüler.

- Reinigen Sie das Zubehör mit Antihafbeschichtung nicht mit Scheuermitteln oder scharfkantigen Gegenständen.

10.2 Entfernen der Einhängegitter

Schalten Sie das Gerät aus und warten Sie, bis es abgekühlt ist.

1. Ziehen Sie die Einhängegitter vorsichtig nach oben und aus der vorderen Aufhängung.
2. Ziehen Sie das Einhängegitter vorne von der Seitenwand weg.
3. Ziehen Sie die Gitter aus der hinteren Aufhängung heraus.

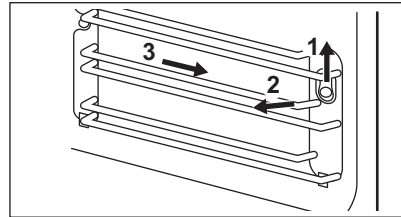

10.3 Austauschen der Lampe

WARNUNG!

Verbrennungsgefahr, die Glasabdeckung kann heiß sein. Beim Berühren der Lampe Schutzhandschuhe verwenden.

Nur der Kundendienst darf die Lampe austauschen. Wenden Sie sich an Ihr autorisiertes Servicezentrum.

11. FEHLERBEHEBUNG

⚠️ WARNUNG!

Siehe Kapitel Sicherheitshinweise.

11.1 Was tun, wenn..

Problem	Mögliche Ursache	Problembesehung
Das Gerät funktioniert nicht.	Das Gerät ist nicht an die Stromversorgung angeschlossen.	Schließen Sie das Gerät an das Stromnetz an.
Das Gerät funktioniert nicht.	Stromversorgung nicht gegeben.	Prüfen Sie die Sicherung oder den Netzschalter. Wenn die Sicherung oder der Schalter weiterhin den Stromkreis unterbrechen, wenden Sie sich an eine(n) qualifizierte(n) Elektriker:in.
Das Gerät funktioniert nicht.	Die Tür ist nicht richtig geschlossen.	Achten Sie darauf, dass die Tür nicht blockiert wird.
Die Lampe funktioniert nicht.	Die Lampe ist defekt.	Die Lampe muss ausgetauscht werden.
Es dauert zu lange, die Speisen zu garen, oder sie garen zu schnell.	Die Temperatur ist zu niedrig oder zu hoch.	Stellen Sie bei Bedarf die Temperatur ein. Beachten Sie die Hinweise in der Bedienungsanleitung.
Das Gerät funktioniert ohne ersichtlichen Grund nicht mehr.	Es ist eine Störung aufgetreten.	Falls dieser Vorfall wiederholt auftritt, wenden Sie sich an das autorisierte Servicezentrum.

11.2 Servicedaten

Wenn Sie das Problem nicht selbst lösen können, wenden Sie sich an den Händler oder einen autorisierten Kundendienst.

Die vom Kundendienst benötigten Daten finden Sie auf dem Typenschild. Das

Typenschild befindet sich auf dem Gerät. Entfernen Sie nicht das Typenschild vom Gerät.

Wir empfehlen, hier folgende Daten zu notieren:

Modell (MOD.)
Produktnummer (PNC)
Seriennummer (S.N.)

12. TECHNISCHE DATEN

12.1 Technische Daten

Spannung	230 V
----------	-------

Frequenz	50 Hz
Volumen	72 l
Wärmequelle	Elektrisch
Hohlräume	1

13. ENERGIEEFFIZIENZ

13.1 Produktinformationen für Stromverbrauch und maximale Zeit bis zum Erreichen des entsprechenden Energiesparmodus

Leistungsaufnahme im Bereitschaftszustand	0.8 W
Maximale Zeit, die das Gerät benötigt, um automatisch den entsprechenden Energiesparmodus zu erreichen	20 Min

13.2 Tipps zur Energieeinsparung

Die folgenden Tipps helfen Ihnen, bei der Verwendung Ihres Geräts Energie zu sparen.

Stellen Sie sicher, dass die Gerätetür geschlossen ist, wenn das Gerät in Betrieb ist. Die Gerätetür darf während des Garvorgangs nicht zu oft geöffnet werden. Halten Sie die Türdichtung sauber und stellen Sie sicher, dass sie sich fest in der richtigen Position befindet.

Verwenden Sie Kochgeschirr aus Metall und dunkle, nicht-reflektierende Backformen und

Behälter, um mehr Energie zu sparen (nur ohne Mikrowellenfunktion).

Heizen Sie das Gerät vor dem Garen nicht auf, es sei denn, dies wird ausdrücklich empfohlen.

Wenn Sie mehrere Speisen gleichzeitig zubereiten, halten Sie die Unterbrechungen beim Backen so kurz wie möglich.

Garen mit Heißluft

Nutzen Sie, wenn möglich, die Garfunktionen mit Heißluft, um Energie zu sparen.

14. INFORMATIONEN ZUR ENTSORGUNG

Ihre Pflichten als Endnutzer



Dieses Elektro- bzw. Elektronikgerät ist mit einer durchgestrichenen Abfalltonne auf Rädern gekennzeichnet. Das Gerät darf deshalb nur getrennt vom unsortierten Siedlungsabfall gesammelt und zurückgenommen werden, es darf also nicht in den Hausmüll gegeben werden. Das Gerät

kann z. B. bei einer kommunalen Sammelstelle oder ggf. bei einem Vertreiber (siehe zu deren Rücknahmepflichten unten) abgegeben werden. Das gilt auch für alle Bauteile, Unterbaugruppen und Verbrauchsmaterialien des zu entsorgenden Altgeräts.

Bevor das Altgerät entsorgt werden darf, müssen alle Altbatterien und Altakkumulatoren vom Altgerät getrennt werden, die nicht vom Altgerät umschlossen sind. Das gleiche gilt für Lampen, die zerstörungsfrei aus dem Altgerät entnommen werden können. Der Endnutzer ist zudem selbst dafür verantwortlich, personenbezogene Daten auf dem Altgerät zu löschen.

Hinweise zum Recycling

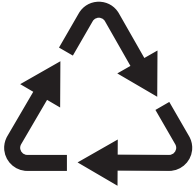

Helfen Sie mit, alle Materialien zu recyceln, die mit diesem Symbol gekennzeichnet sind. Entsorgen Sie solche Materialien, insbesondere Verpackungen, nicht im Hausmüll sondern über die bereitgestellten Recyclingbehälter oder die entsprechenden örtlichen Sammelsysteme.

Recyceln Sie zum Umwelt- und Gesundheitsschutz auch elektrische und elektronische Geräte.

Rücknahmepflichten der Verreiber in Deutschland

Wer auf mindestens 400 m² Verkaufsfläche Elektro- und Elektronikgeräte vertreibt oder sonst geschäftlich an Endnutzer abgibt, ist verpflichtet, bei Abgabe eines neuen Geräts ein Altgerät des Endnutzers der gleichen Geräteart, das im Wesentlichen die gleichen Funktionen wie das neue Gerät erfüllt, am Ort der Abgabe oder in unmittelbarer Nähe hierzu unentgeltlich zurückzunehmen. Das gilt auch für Verreiber von Lebensmitteln mit einer Gesamtverkaufsfläche von mindestens 800 m², die mehrmals im Kalenderjahr oder dauerhaft Elektro- und Elektronikgeräte anbieten und auf dem Markt bereitstellen. Solche Verreiber müssen zudem auf Verlangen des Endnutzers Altgeräte, die in keiner äußeren Abmessung größer als 25 cm sind (kleine Elektrogeräte), im Einzelhandelsgeschäft oder in unmittelbarer Nähe hierzu unentgeltlich zurückzunehmen; die Rücknahme darf in diesem Fall nicht an den Kauf eines Elektro- oder Elektronikgerätes geknüpft, kann aber auf drei Altgeräte pro Geräteart beschränkt werden.

Ort der Abgabe ist auch der private Haushalt, wenn das neue Elektro- oder Elektronikgerät dorthin geliefert wird; in diesem Fall ist die Abholung des Altgerätes für den Endnutzer kostenlos.

Die vorstehenden Pflichten gelten auch für den Vertrieb unter Verwendung von Fernkommunikationsmitteln, wenn die Verreiber Lager- und Versandflächen für Elektro- und Elektronikgeräte bzw. Gesamtlager- und -versandflächen für Lebensmittel vorhalten, die den oben genannten Verkaufsflächen entsprechen. Die unentgeltliche Abholung von Elektro- und Elektronikgeräten ist dann aber auf Wärmeüberträger (z. B. Kühlschrank), Bildschirme, Monitore und Geräte, die Bildschirme mit einer Oberfläche von mehr als 100 cm² enthalten, und Geräte beschränkt, bei denen mindestens eine der äußeren Abmessungen mehr als 50 cm beträgt. Für alle übrigen Elektro- und Elektronikgeräte muss der Verreiber geeignete Rückgabemöglichkeiten in zumutbarer Entfernung zum jeweiligen Endnutzer gewährleisten; das gilt auch für kleine Elektrogeräte (s.o.), die der Endnutzer zurückgeben will, ohne ein neues Gerät zu kaufen.

Rücknahmepflichten von Verreibern und andere Möglichkeiten der Entsorgung von Elektro- und Elektronikgeräten in der Region Wallonien

Verreiber, die Elektro- und Elektronikgeräte verkaufen, sind verpflichtet, bei der Lieferung von Neugeräten Altgeräte desselben Typs, die im Wesentlichen die gleichen Funktionen wie die Neugeräte erfüllen, kostenlos vom Endverbraucher zurückzunehmen. Dies gilt auch bei der Lieferung von neuen Elektro- und Elektronikgeräten oder beim Fernabsatz.

Darüber hinaus ist jeder, der Elektro- und Elektronikgeräte auf einer Verkaufsfläche von mindestens 400 m² verkauft, verpflichtet, Altgeräte, die in keiner äußeren Abmessung größer als 25 cm sind (Elektrokleingeräte), im Ladengeschäft oder in unmittelbarer Nähe kostenlos zurückzunehmen; die Rücknahme darf in diesem Fall nicht vom Kauf eines Elektro- oder Elektronikgerätes abhängig gemacht werden.

Die Rücknahme von Elektro- und Elektronikgeräten kann auch auf Containerplätzen oder zugelassenen Recyclinghöfen erfolgen. Für weitere Informationen wenden Sie sich bitte an Ihre Gemeindeverwaltung.

Ti diamo il benvenuto in Electrolux! Grazie per aver scelto di acquistare questo prodotto.



Per ricevere consigli, scaricare i nostri opuscoli, eliminare eventuali anomalie, ottenere informazioni sull'assistenza tecnica e la riparazione:
www.electrolux.com/support

Con riserva di modifiche.

INDICE

1. INFORMAZIONI DI SICUREZZA.....	122
2. ISTRUZIONI DI SICUREZZA.....	125
3. INSTALLAZIONE.....	128
4. DESCRIZIONE DEL PRODOTTO.....	129
5. PRIMA DI UTILIZZARE L'APPARECCHIATURA PER LA PRIMA VOLTA	130
6. USO QUOTIDIANO.....	131
7. FUNZIONI AGGIUNTIVE.....	132
8. USO DEGLI ACCESSORI.....	133
9. CONSIGLI E SUGGERIMENTI.....	134
10. CURA E PULIZIA.....	136
11. RISOLUZIONE DEI PROBLEMI.....	137
12. DATI TECNICI.....	138
13. EFFICIENZA ENERGETICA.....	138
14. CONSIDERAZIONI SULL'AMBIENTE.....	138

1. INFORMAZIONI DI SICUREZZA

Leggere attentamente le istruzioni fornite prima di installare e utilizzare l'apparecchiatura. I produttori non sono responsabili di eventuali lesioni o danni derivanti da un'installazione o un uso scorretti. Conservare sempre le istruzioni in un luogo sicuro e accessibile per poterle consultare in futuro.

1.1 Sicurezza di bambini e persone vulnerabili

- Quest'apparecchiatura può essere usata da bambini a partire da 8 anni di età e da adulti con capacità fisiche, sensoriali o mentali limitate o con scarsa esperienza e conoscenza sull'uso dell'apparecchiatura, solamente se sorvegliati o se istruiti relativamente all'utilizzo in sicurezza dell'apparecchiatura e se hanno compreso i rischi coinvolti. I bambini che hanno meno di 8 anni e le persone con disabilità diffuse e complesse vanno tenuti lontani

dall'elettrodomestico, a meno che non vi sia una supervisione continua.

- Sorvegliare i bambini per assicurarsi che non giochino con l'apparecchiatura.
- Tenere gli imballaggi lontano dai bambini e smaltirli in modo adeguato.
- **AVVERTENZA:** L'elettrodomestico e le parti accessibili si riscaldano molto durante l'uso. Tenere i bambini e gli animali domestici lontani dall'apparecchiatura durante l'uso e durante il raffreddamento.
- Se l'elettrodomestico ha un dispositivo di sicurezza per i bambini sarà opportuno attivarlo.
- I bambini non devono eseguire interventi di pulizia e manutenzione sull'elettrodomestico senza essere supervisionati.

1.2 Avvertenze di sicurezza generali

- L'apparecchiatura è destinata solo alla cottura.
- Quest'apparecchiatura è progettata per un uso domestico singolo in un ambiente interno.
- Quest'apparecchiatura può essere utilizzata in uffici, camere d'albergo, camere di bed & breakfast, alloggi in agriturismi e altre sistemazioni simili in cui tale utilizzo non superi i livelli di utilizzo domestico (medi).
- L'installazione dell'apparecchiatura e la sostituzione dei cavideve essere effettuata unicamente da personale qualificato.
- Non utilizzare l'apparecchiatura prima di installarla nella struttura a incasso.
- Prima di ogni operazione di manutenzione, scollegare l'apparecchiatura dall'alimentazione elettrica.
- Se il cavo di alimentazione è danneggiato, deve essere sostituito dal produttore, da un centro di assistenza tecnica autorizzato o da una persona qualificata per evitare situazioni di pericolo elettrico.

- **AVVERTENZA:** Assicurarsi che l'elettrodomestico sia spento prima di sostituire la lampadina per evitare la possibilità di scosse elettriche.
- **AVVERTENZA:** L'elettrodomestico e le parti accessibili si riscaldano molto durante l'uso. Prestare attenzione a non toccare le resistenze o la superficie della cavità dell'apparecchiatura.
- Utilizzare sempre guanti da forno per rimuovere o inserire accessori o pirofile.
- Non attivare la funzione Microonde quando l'apparecchiatura è vuota. Le parti metalliche all'interno della cavità possono generare scintille elettriche.
- I contenitori metallici per alimenti e bevande non sono ammessi durante la cottura a microonde. Questo requisito non è applicabile se il produttore specifica dimensioni e forma dei contenitori metallici adatti per la cottura a microonde.
- **AVVERTENZA:** Se lo sportello o le guarnizioni dello sportello sono danneggiate, l'apparecchiatura non deve essere messa in funzione finché non è stata riparata da una persona qualificata.
- **AVVERTENZA:** Qualsiasi intervento di manutenzione o riparazione che riguardi la rimozione di un coperchio che garantisca protezione contro l'esposizione all'energia del microonde deve essere eseguito solo da una persona qualificata.
- **AVVERTENZA:** Non riscaldare liquidi e altri alimenti in contenitori sigillati. Possono esplodere.
- Usare solo utensili adatti all'uso nei forni a microonde.
- Quando si riscaldano alimenti in recipienti di plastica o carta, controllare l'apparecchiatura per evitare il rischio d'incendio.
- L'apparecchiatura è destinata alla cottura di alimenti e bevande. L'asciugatura di alimenti o indumenti e il riscaldamento di cuscinetti riscaldanti, pantofole, spugne,

panni umidi e simili può comportare il rischio di lesioni o incendio.

- Se viene emesso del fumo, spegnere o scollegare l'apparecchiatura e tenere la porta chiusa per spegnere le eventuali fiamme.
- Il riscaldamento a microonde di bevande può provocare un'ebollizione ritardata con fuoriuscita del liquido. Prestare attenzione quando si manipola il contenitore.
- I contenuti dei biberon e degli omogeneizzati devono essere mescolati o agitati e la temperatura deve essere controllata prima del consumo, per evitare ustioni.
- Le uova nel guscio e le uova sode non devono essere riscaldate nell'apparecchiatura in quanto potrebbero esplodere, anche dopo il termine del riscaldamento a microonde.
- Per rimuovere i supporti del ripiano, tirare prima la parte anteriore del supporto del ripiano e poi l'estremità posteriore lontano dalle pareti laterali. Installare i supporti ripiani seguendo al contrario la procedura indicata.
- L'apparecchiatura deve essere pulita regolarmente e devono essere rimossi eventuali residui di cibo.
- Non utilizzare vaporelle per pulire l'elettrodomestico.
- Non utilizzare detergenti abrasivi o raschietti di metallo per pulire il vetro dello sportello per non rigare la superficie e causare la rottura del vetro.
- La mancata pulizia dell'apparecchiatura può comportare un deterioramento della superficie che potrebbe influire negativamente sulla durata dell'apparecchiatura e comportare situazioni di pericolo.

2. ISTRUZIONI DI SICUREZZA

2.1 Installazione



AVVERTENZA!

L'installazione dell'apparecchiatura deve essere eseguita da personale qualificato.

- Rimuovere tutti i materiali di imballaggio.

- Non installare o utilizzare l'apparecchiatura se è danneggiata.
- Seguire le istruzioni di installazione disponibili sul nostro sito web.
- Prestare sempre attenzione in fase di spostamento dell'apparecchiatura, dato

che è pesante. Usare sempre i guanti di sicurezza e le calzature adeguate.

- Non tirare l'apparecchiatura per la maniglia.
- Installare l'apparecchiatura in un luogo sicuro e idoneo che soddisfi i requisiti di installazione.
- È necessario rispettare la distanza minima dalle altre apparecchiature.
- Prima di montare l'apparecchiatura controllare che la porta dell'apparecchio si apra senza limitazioni.
- L'apparecchiatura è dotata di un sistema di raffreddamento elettrico. Quest'ultimo funziona a corrente elettrica.

2.2 Collegamento elettrico

AVVERTENZA!

Rischio di incendio e scossa elettrica.

- Tutti i collegamenti elettrici devono essere realizzati da un elettricista qualificato.
- L'apparecchiatura deve disporre di una messa a terra.
- Verificare che i parametri sulla targhetta siano compatibili con le indicazioni elettriche dell'alimentazione.
- Utilizzare sempre una presa elettrica con contatto di protezione correttamente installata.
- Non utilizzare prese multiple e prolunghe.
- Accertarsi di non danneggiare la spina e il cavo. Qualora il cavo elettrico debba essere sostituito, l'intervento dovrà essere effettuato dal nostro Centro di Assistenza autorizzato.
- Evitare che i cavi entrino a contatto o si trovino vicino alla porta dell'apparecchiatura o sulla nicchia sotto all'apparecchiatura, in particolare quando il dispositivo è in funzione o la porta è calda.
- I dispositivi di protezione da scosse elettriche devono essere fissati in modo tale da non poter essere disattivati senza l'uso di attrezzi.
- Inserire la spina di alimentazione nella presa solo al termine dell'installazione. Verificare che la spina di alimentazione rimanga accessibile dopo l'installazione.
- Nel caso in cui la spina di corrente sia allentata, non collegarla alla presa.

- Non tirare il cavo di alimentazione per scollegare l'apparecchiatura. Tirare sempre dalla spina.
- Servirsi unicamente di dispositivi di isolamento adeguati: interruttori automatici, fusibili (quelli a tappo devono essere rimossi dal portafusibile), sganciatori per correnti di guasto a terra e relè.
- L'impianto elettrico deve essere dotato di un dispositivo di isolamento che consenta di scollegare l'apparecchiatura dalla presa di corrente a tutti i poli. Il dispositivo di isolamento deve avere una larghezza dell'apertura di contatto non inferiore ai 3 mm.
- La dotazione standard dell'apparecchiatura al momento della fornitura prevede una spina e un cavo di rete.

2.3 Utilizzo

AVVERTENZA!

Rischio di lesioni, ustioni, scosse elettriche o esplosioni.

- Non modificare le specifiche tecniche dell'apparecchiatura.
- Assicurarsi che le aperture di ventilazione non siano bloccate.
- Non lasciare l'elettrodomestico incustodito durante il funzionamento.
- Spegnerne l'elettrodomestico dopo ogni utilizzo.
- Prestare attenzione in fase di apertura dello sportello dell'elettrodomestico, quando quest'ultimo è in funzione. Può esservi un rilascio di aria calda.
- Non accendere l'elettrodomestico con le mani bagnate o quando è a contatto con l'acqua.
- Non esercitare pressione sullo sportello aperto.
- Non utilizzare l'elettrodomestico come superficie di lavoro o come superficie di deposito.
- Aprire lo sportello dell'elettrodomestico attentamente. L'utilizzo di ingredienti con alcol può provocare una miscela di alcol e aria.

- Non lasciare scintille o fiamme libere a contatto con l'elettrodomestico quando si apre lo sportello.
- Non appoggiare o tenere liquidi o materiali infiammabili, né oggetti facilmente infiammabili sull'apparecchiatura, al suo interno o nelle immediate vicinanze.
- Non usare la funzione microonde per preriscaldare l'apparecchiatura.
- Gli utenti portatori di pacemaker o microinfusore per insulina devono stare ad almeno 10 cm di distanza dal pannello dei comandi.

AVVERTENZA!

Vi è il rischio di danneggiare l'apparecchiatura.

- Per evitare danni o lo scolorimento dello smalto:
 - Non collocare la pellicola di alluminio direttamente sul fondo della cavità dell'elettrodomestico.
 - Non versare acqua direttamente all'interno dell'elettrodomestico caldo.
 - Non conservare piatti e alimenti umidi all'interno dell'elettrodomestico dopo aver terminato la cottura.
 - Prestare attenzione in fase di rimozione o installazione degli accessori.
- Lo scolorimento dello smalto o dell'acciaio inox non influisce sulle prestazioni dell'elettrodomestico.
- Usare una leccarda per torte umide. I succhi di frutta causano macchie che possono essere permanenti.
- Usare esclusivamente gli accessori in dotazione con quest'apparecchiatura o consigliati dal produttore.
- Eseguire sempre la cottura con lo sportello dell'apparecchiatura chiuso.
- Se l'apparecchiatura si trova dietro a un pannello anteriore (ad es. una porta), assicurarsi che questo non sia mai chiuso quando l'apparecchiatura è in funzione. Calore e umidità possono accumularsi sul retro di un pannello chiuso causando danni all'apparecchiatura, all'alloggiamento o al pavimento. Dopo l'uso non chiudere il pannello dell'armadio finché l'apparecchiatura non si è completamente raffreddata.

2.4 Cura e pulizia

AVVERTENZA!

Rischio di lesioni, di incendio o di danni all'apparecchiatura.

- Prima di eseguire qualunque intervento di manutenzione, spegnere l'apparecchiatura ed estrarre la spina dalla presa.
- Assicurarsi che l'elettrodomestico si sia raffreddato. Vi è il rischio che i pannelli in vetro si rompano.
- Sostituire immediatamente i pannelli in vetro dello sportello quando sono danneggiati. Contattare il Centro Assistenza Autorizzato.
- Assicurarsi che la cavità e la porta siano asciutte dopo ogni utilizzo. Il vapore prodotto durante il funzionamento dell'elettrodomestico si accumula sulle pareti della cavità e può causare corrosione.
- Pulire regolarmente l'elettrodomestico per evitare il deterioramento dei materiali che compongono la superficie.
- I residui di grasso e di alimenti all'interno dell'elettrodomestico possono causare incendi e archi elettrici quando è attivata la funzione microonde.
- Pulire l'apparecchiatura con un panno inumidito e morbido. Utilizzare solo detersivi neutri. Non usare prodotti abrasivi, spugnette abrasive, solventi od oggetti metallici.
- Se si utilizza uno spray per il forno, seguire attentamente le istruzioni di sicurezza sulla confezione.

2.5 Illuminazione interna

AVVERTENZA!

Pericolo di scossa elettrica.

- Per quanto riguarda la lampada o le lampade all'interno di questo prodotto e le lampade di ricambio vendute separatamente: Queste lampade sono destinate a resistere a condizioni fisiche estreme negli elettrodomestici, come temperatura, vibrazioni, umidità, o sono destinate a segnalare informazioni sullo stato operativo dell'apparecchio. Non sono destinate ad essere utilizzate in altre

applicazioni e non sono adatte per l'illuminazione di ambienti domestici.

- Questo prodotto contiene una sorgente luminosa di classe di efficienza energetica G.
- Servirsi unicamente di lampadine con le stesse specifiche tecniche .

2.6 Assistenza

- Per far riparare l'apparecchiatura, rivolgersi a un Centro di Assistenza Autorizzato.
- Utilizzare solo ricambi originali.

2.7 Smaltimento

⚠ AVVERTENZA!

Rischio di lesioni o soffocamento.

- Contattare le autorità locali per ricevere informazioni su come smaltire correttamente l'apparecchiatura.
- Staccare la spina dall'alimentazione elettrica.
- Tagliare il cavo elettrico in prossimità dell'apparecchiatura e gettarlo.

3. INSTALLAZIONE

⚠ AVVERTENZA!

Fare riferimento ai capitoli sulla sicurezza.

3.1 Informazioni generali

⚠ ATTENZIONE!

Non collegare l'apparecchiatura ad adattatori o prolunghie. Ciò può causare un sovraccarico e un rischio di incendio.

- L'apparecchiatura è destinata esclusivamente all'uso a incasso. Deve essere posizionato su una superficie piana e stabile.
- Tenere l'apparecchiatura lontano da vapore, aria calda e schizzi d'acqua.

3.2 Installazione elettrica

La dotazione standard dell'apparecchiatura al momento della fornitura prevede un cavo di alimentazione e una spina di rete.

Il cavo ha un cavo di terra con una spina di collegamento a terra. La spina deve essere inserita in una presa installata correttamente e collegata a terra. In caso di cortocircuito elettrico la messa a terra riduce il rischio di scosse elettriche.

3.3 Installazione dell'apparecchiatura

1. Verificare che le dimensioni dei mobili rispettino le distanze di installazione.

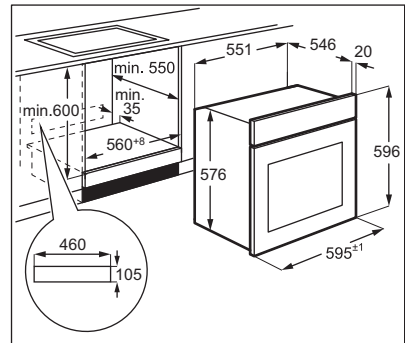
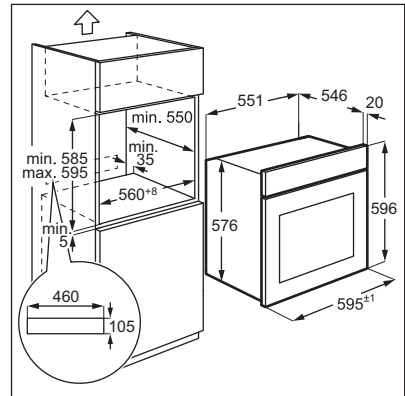

2. Installare l'apparecchiatura e fissarla all'armadio con una vite.

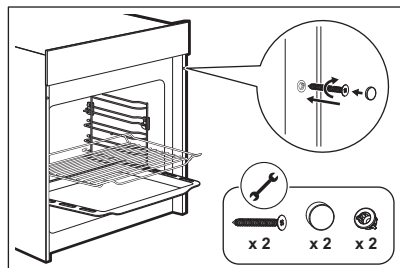

Non serrare eccessivamente le viti. Per evitare danni all'apparecchiatura, utilizzare solo un cacciavite.

3.4 Installazione dei supporti ripiano

1. Spingere i supporti del ripiano nel fermo posteriore.

2. Spingere i supporti del ripiano verso il fermo anteriore sulla parete laterale della cavità.
3. Spingere i supporti del ripiano verso il basso.

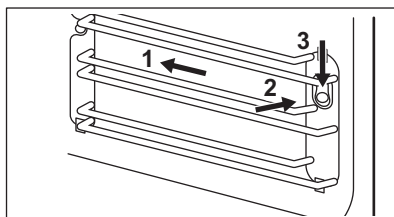

Prestare attenzione in fase di rimozione o installazione dei supporti ripiani. Non rimuovere gli elementi di blocco bianchi. Nel caso in cui cadano, rimetterli a posto.

4. DESCRIZIONE DEL PRODOTTO

4.1 Panoramica generale

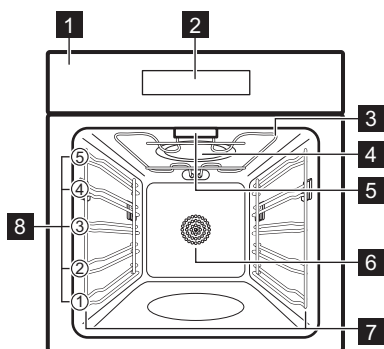

- 1 Pannello dei comandi
- 2 Display
- 3 Resistenza
- 4 Generatore microonde
- 5 Lampadina
- 6 Ventola
- 7 Supporto ripiano, rimovibile

8 Posizioni ripiano



Questo prodotto soddisfa i requisiti dello standard europeo. EN55011 In conformità allo standard, questo prodotto è classificato come apparecchiatura di classe B del gruppo 2. Gruppo 2 significa che l'apparecchiatura genera intenzionalmente energia a radiofrequenza sotto forma di radiazioni elettromagnetiche per il trattamento termico degli alimenti. Le apparecchiature di Classe B indicano che sono adatte all'uso in ambienti domestici.

4.2 Pannello dei comandi







Panoramica del pannello di controllo







Per tornare alla modalità stand-by.



Per impostare le funzioni microonde.

	Premere una volta per utilizzare la funzione timer. Premere tre volte per utilizzare la funzione Blocco Bambini.
	Per impostare l'orario fine cottura.
	Per impostare il preriscaldamento rapido.
	Per selezionare le funzioni.
	Barra dei comandi. Per regolare i valori.
	Per selezionare i programmi di cottura automatica.
	Per impostare l'orologio/l'ora/la temperatura.

	Per impostare il peso.
	Per accendere e spegnere la luce dell'apparecchiatura.
	Per avviare o mettere in pausa la cottura.
	Per regolare i valori.

4.3 Accessori

- **Ripiano a filo**
Per pentole, stampi per torte, griglie, pirofile.
- **Lamiera dolci**
Per torte e biscotti.

5. PRIMA DI UTILIZZARE L'APPARECCHIATURA PER LA PRIMA VOLTA

AVVERTENZA!

Fare riferimento ai capitoli sulla sicurezza.

5.1 Impostazione del tempo





Impostare l'ora prima di utilizzare l'apparecchiatura.







Quando si collega l'apparecchiatura all'alimentazione elettrica o dopo un'interruzione di corrente, il display visualizza 0:00 e viene emesso un segnale acustico.





È possibile impostare l'ora in formato a 24 ore.

1. Premere , quindi utilizzare ,  o la barra di controllo per impostare le ore.

2. Premere , quindi utilizzare ,  o la barra di controllo per impostare i MINUTI.
3. Premere  per confermare.

5.2 Preriscaldamento iniziale e pulizia

Preriscaldare l'apparecchiatura vuota prima di utilizzarla per la prima volta e di metterla a contatto con gli alimenti. L'apparecchiatura può emettere odore sgradevole e fumo. Ventilare la stanza durante il preriscaldamento.

1. Premere  e impostare la funzione . Impostare la temperatura massima. Lasciare in funzione l'apparecchiatura per 3 h.
2. Spegner l'apparecchiatura e attendere che sia fredda.
3. Pulire l'apparecchiatura e gli accessori solo con un panno in microfibra imbevuto di acqua tiepida e detergente delicato.









6. USO QUOTIDIANO

AVVERTENZA!

Fare riferimento ai capitoli sulla sicurezza.

6.1 Funzioni cottura

Funzioni cottura standard

	Cottura convenzionale Per cuocere e arrostitire alimenti su una sola posizione del ripiano. 30-250°C
	Cottura ventilata Per cuocere al forno o arrostitire i cibi che richiedono la stessa temperatura, utilizzando più di un ripiano senza trasferimento di sapori. 50-250°C
	Cottura ventilata Per cuocere al forno e arrostitire i cibi con la stessa temperatura, utilizzando più di un ripiano. La ventola distribuisce il calore in modo uniforme nella cavità. 50-250°C
	Grill Per grigliare o rosolare alimenti di spessore ridotto e tostare il pane. 150-250°C
	Doppio grill ventilato Per grigliare o rosolare alimenti di spessore ridotto. La ventola distribuisce il calore in modo uniforme nella cavità. 50-250°C
	Grill rapido Per grigliare o rosolare alimenti di spessore ridotto. 150-250°C
	Funzione Pizza Per cuocere pizza e altri piatti che richiedono maggior calore dal basso. 50-250°C
	Resistenza inferiore Per una doratura e una Base croccante /Cottura finale. Usare il primo livello griglia. 30-220°C



Scongelamento





Per scongelare gli alimenti.



Lievitazione pasta

Per lievitare la pasta lievitata, il lievito madre fermentato e la yogurt da cottura.
30-45°C

Funzioni microonde e Funzioni microonde combo

	Potenza	Temperatura
 Microonde	800 W	-
 Microonde + cottura ventilata	320 W	160 °C ¹⁾
 Microonde + doppio grill ventilato	320 W	180 °C ¹⁾
 Microonde + pizza	320 W	180 °C ¹⁾



¹⁾ Puoi cambiare la temperatura da 50 a 250 °C.



Cottura ventilata, Grill rapido e Funzione Pizza possono essere combinati con Microonde. Quando si seleziona una funzione diversa, un segnale suona due volte e non funzionerà.

Per indicazioni generali relativamente al risparmio energetico, fare riferimento al capitolo "Efficienza energetica" > "Consigli sul risparmio energetico".

6.2 Impostazione: Funzioni cottura

1. Premere  Selezionare una funzione di cottura.
2. Utilizzo +, - o la barra di controllo per impostare la temperatura di cottura.
3. Premere  per impostare la durata.
4. Utilizzo +, - o la barra di controllo per impostare l'ora.

Per annullare la cottura, premere .



È possibile modificare le impostazioni durante la cottura. Dopo la sostituzione, l'apparecchiatura si attiva in 6 sec. Le impostazioni non possono essere modificate durante la cottura in Cottura automatica.

6.3 Impostazione: Funzioni microonde



1. Inserire gli alimenti nell'apparecchiatura.
2. Premere  per iniziare con le impostazioni predefinite.

The default time is 1 min and the default power is 800 W.

3. Per regolare la potenza premere , quindi utilizzare $+$, $-$ o la barra di controllo.

The range is 80 - 800 W.

4. Per regolare il tempo premere , quindi utilizzare $+$, $-$ o la barra di controllo.

Per annullare la funzione, premere  per 3 sec. È possibile mettere in pausa la cottura premendo .

6.4 Cottura automatica

Utilizzare questa funzione per cucinare facilmente i cibi preferiti. L'apparecchiatura imposta automaticamente le impostazioni ottimali.

Premere  per selezionare il menu desiderato.



Non utilizzare la lamiera dolci durante la cottura con i seguenti programmi: d01, d02, d03, A01, A02.

	Menu	Ora predefinita	Peso
d01	Scongela-mento - carne	08:00 min	200 g
d02	Scongela-mento - polla-me	04:48 min	200 g
d03	Scongela-mento - pe-sce	04:00 min	200 g
A01	Popcorn	03:05 min	100 g
A02	Gratin di for-maggio e pa-tate	35:00 min	500 g
A03	Torta al for-maggio	76:00 min	-
A04	Quiche lorrai-ne	40:00 min ¹⁾	1000 g
A05	Polpettone	75:00 min 30:00 min	1000 g 500 g
A06	Torta marmo-rizzata	80:00 min	-
A07	Piadina	35:00 min ²⁾	-
A08	Crostata di mele	60:00 min ³⁾	-
A09	Pizza	35:00 min ²⁾	-
A10	Torta di mele con crumble	60:00 min	-

¹⁾ Preriscaldare l'apparecchiatura per 10 min.

²⁾ Preriscaldare l'apparecchiatura per 8 min.

³⁾ Preriscaldare l'apparecchiatura per 7 min.

7. FUNZIONI AGGIUNTIVE

7.1 Preriscaldamento rapido

È possibile utilizzare la funzione per ridurre il tempo di preriscaldamento.

Premere . Il simbolo viene visualizzato sul display.

La funzione non funziona per la cottura automatica, lo scongelamento e la lievitazione pasta. Se la funzione non può essere utilizzata, viene emesso un segnale acustico.

7.2 Timer della cucina

È possibile impostare un massimo di 23:59 h.



Quando la funzione Timer della cucina è attiva, non è possibile impostare nessun altro programma.

1. Premere . Il tempo viene visualizzato sul display e viene emesso un segnale acustico.
2. Premere , quindi utilizzare $+$, $-$ o la barra di controllo per impostare le ore.
3. Premere , quindi utilizzare $+$, $-$ o la barra di controllo per impostare i minuti.
4. Premere per confermare.
Quando viene raggiunto il tempo impostato, viene emesso un segnale acustico.

7.3 Orario fine

È possibile impostare l'orario fine cottura.

1. Premere \rightarrow , quindi utilizzare $+$, $-$ o la barra di controllo per impostare le ore.
2. Premere \rightarrow , quindi utilizzare $+$, $-$ o la barra di controllo per impostare i MINUTI.
3. Premere \rightarrow per confermare.
4. Selezionare la funzione. Fare riferimento a "Funzioni cottura".

La funzione non funziona per le funzioni di cottura automatica, scongelamento, lievitazione pasta e microonde.

7.4 Blocco di sicurezza per bambini

Il blocco di sicurezza per bambini impedisce il funzionamento accidentale dell'apparecchiatura.

Tenere premuto per 3 secondi.
Per disattivare il blocco di sicurezza per bambini, tenere premuto per 3 secondi.

7.5 Ventola di raffreddamento

Quando l'apparecchiatura è in funzione, la ventola di raffreddamento si attiva in modo automatico per raffreddare le superfici.

8. USO DEGLI ACCESSORI



AVVERTENZA!

Fare riferimento ai capitoli sulla sicurezza.



Non utilizzare la lamiera dolci per le funzioni microonde.



La funzione di blocco aumenta la sicurezza e fornisce protezione dall'inclinazione. Gli accessori possono essere estratti circa a metà strada fino a quando non si bloccano in posizione.

Gli accessori possono deformarsi quando si surriscaldano. Questo non influisce sulla loro

funzione. Una volta che si sono raffreddati, riacquistano la loro forma originale.

La cavità ha 5 posizioni della griglia, contando dal fondo dell'apparecchiatura. Durante la cottura con le funzioni microonde, utilizzare il secondo livello per ottenere i risultati di cottura migliori.

8.1 Inserimento di accessori

Ripiano a filo:

Mettere il ripiano tra le guide del supporto ripiano.

Assicurarsi che il ripiano tocchi la parte posteriore della cavità e che i piedini siano rivolti verso il basso.

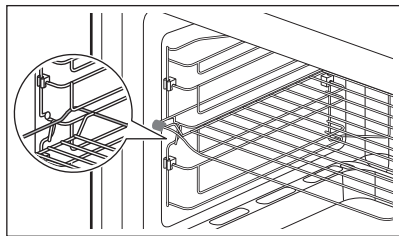

L'elemento di blocco sul lato sinistro del ripiano a filo impedisce un'installazione errata.

Vassoio:

Spingere il vassoio o la teglia profonda tra le guide del supporto ripiano.

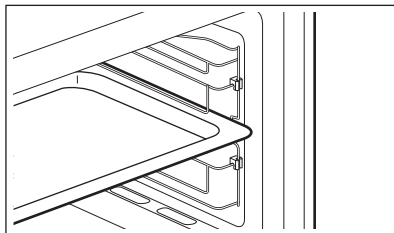

9. CONSIGLI E SUGGERIMENTI

9.1 Informazioni generali sull'utilizzo dell'apparecchiatura

- Dopo aver disattivato l'apparecchiatura, lasciar riposare il cibo per alcuni minuti.
- Prima di preparare gli alimenti, rimuovere la pellicola di alluminio, i contenitori in metallo, ecc.

Cottura

- Cucinare gli alimenti coperti con un materiale adatto all'uso nel microonde. Cuocere gli alimenti senza coperchio solo se li si vuole rosolati.
- Non cuocere eccessivamente i piatti scegliendo un livello di potenza troppo alto e un tempo di cottura troppo lungo. Gli alimenti si possono seccare, bruciare o prendere fuoco.
- Non usare l'apparecchiatura per cuocere uova o lumache nel proprio guscio perché potrebbero esplodere. Per le uova fritte, forare prima i tuorli.
- Forare con una forchetta diverse volte la buccia di patate, pomodori, salsicce e tipi di cibo simili prima di cuocerli, per evitare che esplodano.
- Per cibi freddi o congelati, impostare un tempo di cottura più lungo.
- I piatti con salsa devono essere mescolati di tanto in tanto.
- Le verdure sode, come carote, piselli o cavolfiore devono essere cotte in acqua.
- Girare i pezzi di cibo più grandi a metà cottura.

- Se possibile, tagliare le verdure in pezzi di dimensioni simili.
- Utilizzare piatti piani e larghi.
- Non utilizzare pentole di porcellana, ceramica o terracotta con fondi non smaltati o piccoli fori, per esempio sui manici. L'umidità può penetrare in questi fori, causando la rottura delle pentole durante il riscaldamento.

Scongelamento di carne, pollame, pesce

- Sistemare gli alimenti congelati e senza involucro su una piccola placca con angoli con un contenitore al di sotto in modo che il liquido di scongelamento si raccolga nel contenitore.
- Girare il cibo a metà scongelamento. Se possibile, separare e poi rimuovere i pezzi che hanno iniziato a scongelarsi.

Scongelamento di burro, porzioni di torta, ricotta

- Non scongelare completamente gli alimenti nell'apparecchiatura, ma lasciare che si scongelino a temperatura ambiente. Il risultato sarà più uniforme. Prima dello scongelamento, rimuovere gli involucri in metallo o alluminio.

Scongelamento di frutta, verdore

- Qualora frutta e verdure restino crude, non scongelarle completamente all'interno dell'apparecchiatura. Lasciarle scongelare a temperatura ambiente.
- Si può usare una maggior potenza del microonde per cuocere frutta e verdore senza doverle scongelare prima.

Piatti pronti

- È possibile preparare piatti pronti nell'apparecchiatura solo se la confezione è adatta all'uso in microonde.
- Seguire le istruzioni del produttore stampate sulla confezione (ad es. togliere

il coperchio metallico e forare la pellicola di plastica).

Pentole e materiali adatti

Pentole / Materiale	Microonde			Grill/Cottura ventilata
	Scongela-mento	Riscalda-mento	Cottura	
Vetro e porcellana termoresistente senza componenti metallici, ad es. pyrex, vetro a prova di calore	✓	✓	✓	✓
Vetro e porcellana non termoresistente ¹⁾	✓	x	x	x
Vetro e vetroceramica in materiale termoresistente/resistente al gelo (ad es. Aracoflam), ripiano griglia	✓	✓	✓	✓
Ceramica ²⁾ , terracotta ²⁾	✓	✓	✓	x
Plastica termoresistente fino a 200 °C ³⁾	✓	✓	✓	x
Cartoncino, carta	✓	x	x	x
Pellicola	✓	x	x	x
Pellicola per arrostiti con chiusura sicura per microonde ³⁾	✓	✓	✓	x
Piatti per arrostito in metallo, ad es. smalto, ghisa	x	x	x	✓
Teglie, laccate nere o rivestite in silicone ³⁾	x	x	x	✓
Lamiera dolci	x	x	x	✓
Pentole per rosolare, ad es. piatto crisp o crunch	x	✓	✓	x
Piatti pronti confezionati ³⁾	✓	✓	✓	✓

1) Senza applicazioni o decorazioni in argento, oro, platino o metallo

2) Senza componenti in quarzo o metallo o smalti contenenti metalli

3) Sarà necessario attenersi alle istruzioni del produttore per le temperature massime.

✓ idoneo

x non idoneo

9.2 Informazioni per gli istituti di test

Cibo	Funzione	Accessori	Temperatura	Ora	Posizione ripiano
Pan di Spagna ¹⁾		Tortiera apribile Ø26 cm	170 °C	30 - 35 min	1
Torta piccola ¹⁾		Lamiera dolci	150°C	30 - 40 min	2
Torta di mele americana		Tortiera apribile Ø20 cm	160 °C	70 - 80 min	1
Pane ¹⁾		Lamiera dolci	210 °C	30 - 35 min	2
Toast ¹⁾		Ripiano a filo	MAX	6 - 8 min	5
Pollo ¹⁾		Ripiano a filo e lamiera dolci	180 °C	75 - 80 min	Ripiano a filo 2 Lamiera dolci 1

¹⁾ Preriscaldare il forno.

10. CURA E PULIZIA

AVVERTENZA!

Fare riferimento ai capitoli sulla sicurezza.

10.1 Note sulla pulizia

Agenti di pulizia

- Pulire la parte anteriore dell'apparecchiatura solo con un panno in microfibra imbevuto di acqua tiepida e detergente delicato.
- Servirsi di una soluzione detergente per pulire le superfici metalliche.
- Pulire le macchie con un detergente delicato.

Uso quotidiano

- Pulire l'interno dell'apparecchiatura dopo ogni utilizzo. L'accumulo di grasso o di altri residui potrebbe causare un incendio.
- Pulire attentamente la parte superiore dell'apparecchiatura rimuovendo i residui di cibo e grasso.
- Non lasciare le vivande nell'apparecchiatura per più di 20 minuti. Dopo ogni utilizzo, asciugare l'interno dell'apparecchiatura solo con un panno in microfibra.

Accessori

- Pulire tutti gli accessori dopo ogni utilizzo e lasciarli asciugare. Utilizzare solo un panno in microfibra imbevuto di acqua tiepida e un detergente delicato. Non lavare gli accessori in lavastoviglie.
- Non pulire gli accessori anti-aderenti con agenti abrasivi o oggetti appuntiti.

10.2 Rimozione dei supporti ripiani

Spegnere l'apparecchiatura e attendere che sia fredda.

1. Estrarre il supporto ripiano, tirando con delicatezza verso l'alto.
2. Sfilare dapprima l'estremità anteriore del supporto del ripiano dalla parete laterale.
3. Estrai il supporto per ripiano dal fermo posteriore.

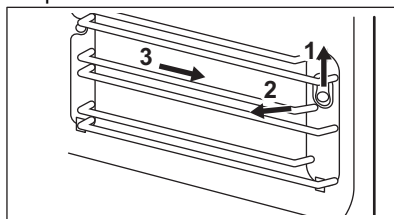

10.3 Sostituzione della lampadina

AVVERTENZA!

Rischio di ustioni, il coperchio in vetro potrebbe essere caldo. Utilizzare guanti protettivi quando si tocca la lampadina.

Solo l'assistenza tecnica può sostituire la lampadina. Contattare il Centro Assistenza Autorizzato.

11. RISOLUZIONE DEI PROBLEMI

AVVERTENZA!

Fare riferimento ai capitoli sulla sicurezza.

11.1 Cosa fare se...

Problema	Causa possibile	Rimedio
L'apparecchiatura non funziona.	L'apparecchiatura non è collegata alla presa di corrente.	Inserire la spina dell'apparecchiatura nella presa di corrente.
L'apparecchiatura non funziona.	Mancanza di alimentazione elettrica.	Controllare il fusibile o l'interruttore principale. Se il fusibile o l'interruttore continuano a interrompere il circuito, contattare un elettricista qualificato.
L'apparecchiatura non funziona.	Lo sportello non è chiuso correttamente.	Assicurarsi che non ci sia nulla che blocchi la porta.
La lampadina non funziona.	La lampadina è difettosa.	La lampadina deve essere sostituita.
La cottura dei piatti dura troppo a lungo oppure è troppo veloce.	La temperatura ambiente è troppo bassa o troppo alta.	Se necessario, regolare la temperatura. Seguire i consigli nel manuale dell'utente.
L'apparecchiatura smette di funzionare senza un motivo preciso.	Si è verificato un malfunzionamento.	Se questa situazione si ripete, contattare il centro di assistenza tecnica autorizzato.

11.2 Dati Assistenza

Qualora non sia possibile trovare una soluzione al problema, contattare il rivenditore o il Centro di Assistenza Autorizzato.

Le informazioni necessarie per il Centro di Assistenza si trovano sulla targhetta dei dati.

La targhetta dei dati è applicata sull'apparecchiatura. Non rimuovere la targhetta dei dati dall'apparecchiatura.

Consigliamo di annotarli in questo spazio:

Modello (MOD.)

Numero Prodotto (PNC)

Numero di serie (S.N.)

12. DATI TECNICI

12.1 Dati tecnici

Tensione	230 V
Frequenza	50 Hz
Volume	72 l
Fonte di calore	Elettrico
Cavità	1

13. EFFICIENZA ENERGETICA

13.1 Informazioni sul prodotto per il consumo energetico e il tempo massimo per raggiungere la modalità a bassa potenza applicabile

Potenza elettrica assorbita in standby	0.8 W
Tempo massimo necessario al dispositivo per raggiungere automaticamente la modalità a bassa potenza applicabile	20 min

13.2 Consigli per il risparmio energetico

I consigli seguenti vi aiuteranno a risparmiare energia durante l'uso dell'apparecchiatura.

Assicurarsi che la porta dell'apparecchiatura sia chiusa quando l'apparecchiatura è in funzione. Non aprire troppo spesso la porta durante la cottura. Tenere pulita la guarnizione della porta e assicurarsi che sia ben fissata nella posizione corretta.

Servirsi di pentole in metallo e lattine e contenitori scuri, non riflettenti per migliorare

il risparmio energetico (solo quando si utilizza una funzione non microonde).

Non preriscaldare l'apparecchiatura prima della cottura, a meno che non sia consigliato specificamente.

Ridurre quanto più possibile gli intervalli fra le diverse operazioni di cottura quando vengono preparati più piatti contemporaneamente.

Cucinare con ventola

Ove possibile, servirsi delle funzioni di cottura con la ventola per risparmiare energia.

14. CONSIDERAZIONI SULL'AMBIENTE

Riciclare i materiali con il simbolo .
Smaltire l'imballaggio negli appositi contenitori per il riciclaggio. Aiutare a proteggere l'ambiente e la salute umana riciclando rifiuti derivanti da apparecchiature elettriche ed elettroniche. Non smaltire le

apparecchiature che riportano il simbolo  con i rifiuti domestici. Portare il prodotto al punto di riciclaggio più vicino o contattare il comune di residenza.

Velkommen til Electrolux! Takk for at du valgte produktet vårt.



Få råd om bruk, brosjyrer, hjelp til feilsøking, og informasjon om service og reparasjon:

www.electrolux.com/support

Med forbehold om endringer.

INNHold

1. SIKKERHETSINFORMASJON.....	139
2. SIKKERHETSANVISNINGER.....	142
3. MONTERING.....	144
4. PRODUKTBEKRIVELSE.....	145
5. FØR FØRSTEGANGS BRUK.....	146
6. DAGLIG BRUK.....	146
7. TILLEGGSFUNKSJONER.....	148
8. BRUKE TILBEHØRET.....	149
9. RÅD OG TIPS.....	149
10. STELL OG RENGJØRING.....	151
11. FEILSØKING.....	152
12. TEKNISKE DATA.....	153
13. ENERGIEFFEKTIVITET.....	153
14. BESKYTTELSE AV MILJØET.....	154

1. ⚠ SIKKERHETSINFORMASJON

Les medfølgende instruksjoner nøye innen du installerer og bruker apparatet. Produsenten er ikke ansvarlig for personskader eller andre skader som følge av feilaktig montering eller bruk. Hold alltid instruksjonene på et trygt og tilgjengelig sted for fremtidig referanse.

1.1 Sikkerhet for barn og sårbare mennesker

- Dette produktet kan brukes av barn fra 8 år og oppover og personer med reduserte fysiske, sensoriske eller mentale evner eller manglende erfaring og kunnskap, dersom de får tilsyn eller instruksjoner om bruken av produktet på en sikker måte, og forstår farene som er involvert. Barn under 8 år og personer med svært omfattende og komplekse funksjonsnedsettelse må holdes på avstand fra produktet med mindre de er under tilsyn til enhver tid.

- Barn bør være under oppsyn for å sikre at de ikke leker med produktet.
- Oppbevar all emballasje utilgjengelig for barn og kast den på riktig måte.
- **ADVARSEL:** Produktet og tilgjengelige deler blir varme under bruk. Hold barn og kjæledyr borte fra apparatet når det er i bruk og når det kjøles ned.
- Hvis produktet har en barnesikring, bør den aktiveres.
- Rengjøring og vedlikehold av produktet skal ikke utføres av barn.

1.2 Generell sikkerhet

- Dette produktet skal kun brukes til matlaging.
- Dette produktet er beregnet for bruk innendørs i ett hjem.
- Dette produktet kan brukes på kontorer, hotellrom, gjestehus og andre lignende steder hvor slik bruk ikke overstiger (gjennomsnittlig) bruk for husholdningsrom.
- Bare en kvalifisert person må montere produktet og skifte ut kablet.
- Bruk ikke produktet før du installerer det i en innebygget enhet.
- Trekk støpselet ut av stikkontakten før du utfører vedlikehold.
- Om tilførselsledningen er skadet må den erstattes av produsenten, et autorisert servicesenter eller tilsvarende kvalifiserte personer for å unngå at den kan utgjøre en elektrisk fare.
- **ADVARSEL:** Sørg for at produktet er slått av før du bytter lampen for å unngå fare for elektrisk støt.
- **ADVARSEL:** Produktet og tilgjengelige deler blir varme under bruk. Vær forsiktig så du ikke berører varmeelementene eller produktrommets overflate.
- Bruk alltid grillvotter til å fjerne eller sette inn tilbehør eller ovnsutstyr.
- Ikke aktiver mikrobølgeovn-funksjonen når produktet er tomt. Metalldele i ovnsrommet kan skape elektrisk lysbue.

- Metallbeholdere for mat og drikkevarer må ikke legges i mikrobølgeovnen. Dette kravet gjelder ikke dersom produsenten spesifiserer størrelsen og formen på metallbeholdere som er egnet for mikrobølgeovn.
- ADVARSEL: Hvis døren eller dørpakninger er defekte, må produktet ikke åpnes før den er blitt reparert av en kvalifisert person.
- ADVARSEL: Bare en kvalifisert person kan utføre service eller reparasjoner som innebærer fjerning av et deksel som beskytter mot mikrobølgestråling.
- ADVARSEL: Ikke varm opp væsker og andre matvarer i lukkede beholdere. De kan eksplodere.
- Bruk kun redskaper som er egnet for bruk i mikrobølgeovn.
- Når du varmer opp mat i plast eller papir, må du holde et øye med produktet på grunn av muligheten for antenning.
- Produktet er beregnet for oppvarming av mat og drikke. Tørking av mat eller klær og oppvarming av varmeputer, tøfler, svamper, fuktige kluter og lignende kan føre til risiko for skade, antenning eller brann.
- Hvis det oppstår røyk, må du slå produktet av, trekke ut støpselet og holde døren lukket for å kvele eventuelle flammer.
- Drikker som varmes opp i mikrobølgeovnen kan medføre forsinket koking. Vær forsiktig når du håndterer beholderen.
- Rist innholdet i tåteflasker eller rør godt rundt i glass med barnemat og kontroller temperaturen før servering for å unngå brannskader.
- Egg i skall og hele hardkokte egg bør ikke varmes opp i mikrobølgeovn, siden de kan eksplodere, selv etter at oppvarmingen er ferdig.
- For å fjerne ovnsstigene, må du først trekke dem ut i front og siden i bakkant. Monter ovnsstigene i motsatt rekkefølge.
- Produktet bør rengjøres regelmessig og eventuelle matrester fjernes.
- Ikke bruk damprengjøring til å rengjøre produktet.

- Ikke bruk skurende rengjøringsmidler eller skarpe gjenstander av metall for å rengjøre glassdøren, da dette kan ripe opp glasset og føre til at glasset blir matt.
- Unnlatelse av å holde produktet rent kan føre til forringelse av overflaten som kan påvirke levetiden til produktet og muligens føre til en farlig situasjon.

2. SIKKERHETSANVISNINGER

2.1 Montering

ADVARSEL!

Installering må kun foretas av en kvalifisert person.

- Fjern all emballasje.
- Ikke monter eller bruk et skadet produkt.
- Følg installasjonsinstruksjonene som er tilgjengelige på nettstedet vårt.
- Vær alltid forsiktig når du flytter produktet. Det er tungt. Bruk alltid vernebriller og lukket fotteøy.
- Ikke dra eller løft produktet etter håndtaket.
- Monter produktet på et trygt og egnet sted som oppfyller monteringskrav.
- Overhold minimumsavstanden fra andre produkter og enheter.
- Før du monterer produktet, sjekk at produkt døren åpner uten hindring.
- Produktet er utstyrt med et elektrisk kjølesystem. Det må brukes med elektrisk strømforsyning.

2.2 Elektrisk tilkobling

ADVARSEL!

Fare for brann og elektrisk støt.

- Alle elektriske tilkoblinger skal utføres av en kvalifisert elektriker.
- Produktet må være jordat.
- Kontroller at parameterne på typeskiltet er kompatible med de elektriske spesifikasjonene i strømforsyningen.
- Bruk alltid en korrekt montert, jordat stikkontakt.
- Ikke bruk grenuttak eller skjøteledninger.

- Pass på at støpselet og strømkabelen ikke påføres skade. Hvis strømkabelen må erstattes, må dette utføres av vårt Autoriserte servicesenter.
- Strømkablene må ikke berøre eller komme nær apparatets dør eller sprekken under apparatet, spesielt ikke når den er i bruk eller når døren er varm.
- Beskyttelsen mot elektrisk støt fra strømførende og isolerte deler må festes på en måte som gjør at den ikke kan fjernes uten verktøy.
- Ikke sett støpselet i stikkkontakten før monteringen er fullført. Påse at det er tilgang til stikkkontakten etter monteringen.
- Hvis stikkkontakten er løs skal du ikke sette i støpselet.
- Ikke trekk i kabelen for å koble fra produktet. Trekk alltid i selve støpselet.
- Bruk kun korrekte isoleringsenheter: vernebrytere, sikringer (sikringer av skrutypen fjernet fra holderen), jordfeilbrytere og kontaktorer.
- Den elektriske monteringen må ha en isoleringsenhet som lar deg frakoble apparatet fra strømmettet ved alle poler. Isoleringsenheten må ha en kontaktåpningsbredde på minst 3 mm.
- Produktet leveres med støpsel og strømlledning.

2.3 Bruk

ADVARSEL!

Risiko for skade, brannskader og elektrisk støt eller eksplosjon.

- Produktets spesifikasjoner må ikke endres.
- Pass på at ventilasjonsåpningene ikke er blokkerte.

- Ikke la produktet være uten tilsyn mens det er i drift.
- Slå av produktet etter hver bruk.
- Vær forsiktig når du åpner døren til produktet når det er i bruk. Varmluft kan slippe ut.
- Ikke bruk produktet med våte hender eller når det er i kontakt med vann.
- Ikke belast døren når den er åpen.
- Bruk ikke produktet som arbeids- eller oppbevaringsflate.
- Åpne døren til produktet forsiktig. Bruk av ingredienser med alkohol kan føre til en blanding av alkohol og luft.
- Ikke la gnister eller åpne flammer komme i kontakt med produktet når du åpner døren.
- Legg ikke brennbare produkter, eller gjenstander som er fuktet med brennbare produkter, inn i eller i nærheten av apparatet.
- Bruk ikke mikrobølgeovn-funksjonen til å forvarme produktet.
- Brukere med pacemaker eller insulinpumpe må holde seg minst 10 cm unna kontrollpanelet.

⚠ ADVARSEL!

Fare for skade på produktet.

- For å forhindre skade eller misfarging på emaljen:
 - ikke legg aluminiumsfolie direkte på bunnen av rommet i produktet.
 - ikke tøm vann direkte inn i det varme produktet.
 - ikke oppbevar fuktig servise eller mat i produktet når tilberedningen er ferdig.
 - vær forsiktig når du fjerner eller monterer tilbehøret.
- Misfarge på produktets emalje eller rustfritt stål har ingen innvirkning på funksjonen.
- Bruk en grill-/stekepanne for bløte kaker. Fruktsaft gir permanente flekker.
- Bruk kun tilbehør anbefalt for dette produktet eller anbefalt av produsenten.
- Tilbered alltid med produktets dør lukket.
- Hvis produktet er montert bak et møbeldør, må du sørge for at døren aldri er lukket når produktet er i drift. Varme og fuktighet kan bygge seg opp bak et lukket møbeldør og dermed forårsake skade på produktet, boligen eller gulvet. Ikke lukk

møbeldøren før produktet er helt avkjølt etter bruk.

2.4 Stell og rengjøring

⚠ ADVARSEL!

Fare for personskade, brann eller skade på produktet.

- Slå av produktet og trekk støpselet ut av stikkkontakten før rengjøring og vedlikehold.
- Påse at produktet er kaldt. Det er fare for at glasspanelene kan knuses.
- Erstatt dørglassene umiddelbart når de er skadet. Kontakt et autorisert servicesenter.
- Påse at innsiden og døren tørkes med en klut etter hver bruk. Damp som dannes under bruk av produktet kondenserer på veggene i ovnsrommet og kan forårsake korrosjon.
- Rengjør produktet med jevne mellomrom for å hindre skade på overflaten.
- Fett og matrester i produktet kan forårsake brann og elektrisk overslag når mikrobølgefunksjonen er i bruk.
- Rengjør produktet med en fuktet myk klut. Bruk kun nøytralt vaskemiddel. Du må aldri bruke skurende oppvaskmidler, skuresvamper, løsemidler eller metallgjenstander.
- Følg sikkerhetsanvisningene på pakken hvis du bruker ovnspray.

2.5 Innvendig lys

⚠ ADVARSEL!

Det er fare for elektrisk støt.

- Angående lampen(e) i dette produktet og reservedeler som selges separat: Disse lampene er ment å motstå ekstreme fysiske forhold i husholdningsprodukter, for eksempel temperatur, vibrasjon, fuktighet, eller er ment å signalisere informasjon om produktets driftsstatus. De er ikke ment å brukes i andre bruksområder og egner seg ikke til rombelysning.
- Dette produktet inneholder en lyskilde med energieffektivitetsklasse G.

- Bruk kun lyspærer med tilsvarende spesifikasjoner.

2.6 Tjenester

- Kontakt det autoriserte servicesenteret for å reparere apparatet.
- Bruk kun originale reservedeler.

2.7 Avfallshåndtering

⚠ ADVARSEL!

Fare for skade eller kvelning.

- Kontakt kommunen din for informasjon om hvordan du kaster produktet.
- Koble produktet fra strømforsyningen.
- Kutt av strømkabelen nær produktet og kast den.

3. MONTERING

⚠ ADVARSEL!

Se etter i Sikkerhetskapitlene.

3.1 Generell informasjon

⚠ FORSIKTIG!

Ikke koble apparatet til adaptere eller skjøteledninger. Dette kan føre til overbelastning og brannfare.

- Produktet er kun for innebygd bruk. Den må plasseres på en stabil og flat overflate.
- Plasser produktet langt unna damp, varmluft og vannsprut.

3.2 Elektrisk installering.

Produktet leveres med støpsel og strømkabel.

Ledningen er jordnet med en jordingsstøpsel. Støpsel må plugges inn i et uttak som er riktig installert og jordnet. Ved elektrisk kortslutning reduserer jording risikoen for elektrisk støt.

3.3 Hvordan montere produktet

1. Kontroller om møblets dimensjoner oppfyller installasjonsavstandene.

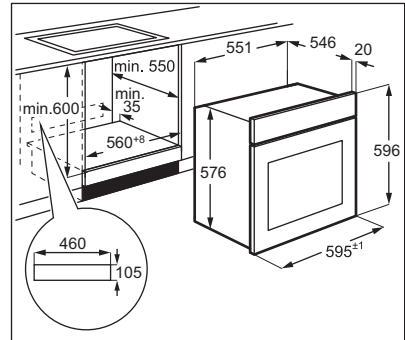
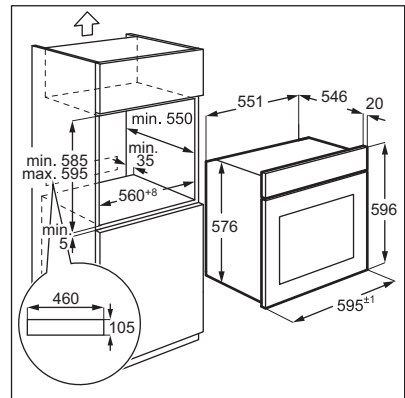

2. Fest produktet og fest det til kabinettet med en skruer.

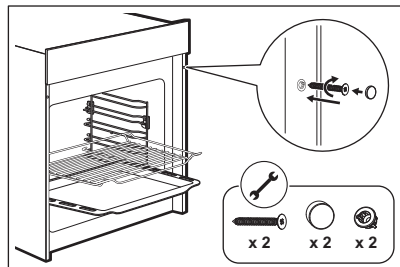

Ikke stram skruene for mye. Bruk kun en skrutrekker for å unngå skade på produktet.

3.4 Hvordan montere hyllestøttene

1. Skyv hyllestøttene inn i bakre fester.

2. Skyv hyllestøttene mot frontlåsen på ovnsrommets sidevegg.
3. Skyv hyllestøttene ned.

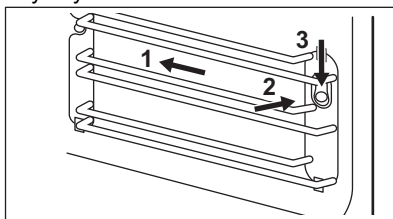

Vær forsiktig når du fjerner hyllestøttene. Ikke fjern de hvite blokkeringselementene. Hvis de faller ned, sett dem tilbake.

4. PRODUKTBEKRIVELSE

4.1 Generell oversikt

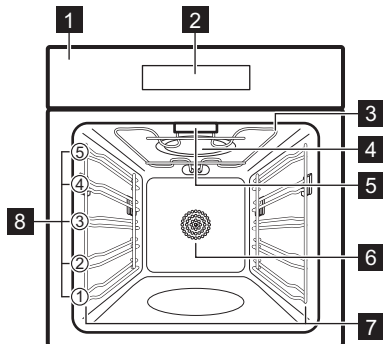

- 1 Betjeningspanel
- 2 Display
- 3 Varmeelement
- 4 Mikrobølgegenerator
- 5 Lys
- 6 Vifte
- 7 Uttakbare brettstiger
- 8 Hyllenivåer



Dette produktet oppfyller kravene i den europeiske standarden EN55011. I samsvar med denne standarden er dette produktet klassifisert som gruppe 2 klasse B-utstyr. Gruppe 2 betyr at utstyret med hensikt genererer radiofrekvensenergi i form av elektromagnetisk stråling for varmebehandling av mat. Klasse B-utstyr betyr at utstyret er egnet for bruk i hjemmemiljøer.

4.2 Betjeningspanel

Oversikt over betjeningspanel









For å gå tilbake til standby-modus.





Slik slår du på mikrobølgefunksjonene.



Trykk én gang for å bruke tidsurfunksjonen.
Trykk tre ganger for å bruke barnesikringsfunksjonen.

	For å stille inn sluttiden.
	For å stille inn hurtig forvarming.
	For å velge -funksjoner.
	Betjeningslinje. Slik justerer du verdi-er.
	For å velge programmet auto program.
	For å stille inn klokke/tid/temperatur.
	For å stille inn vekten.

	For å slå produktets lampe på og av.
	For å starte eller sette matlagingen på pause.
	Slik justerer du verdier.

4.3 Tilbehør

- **Rist**
For kokekar, kakeformer, grilling, steking.
- **Stekebrett**
For kaker og kjeks.

5. FØR FØRSTEGANGS BRUK

ADVARSEL!

Se etter i Sikkerhetskapitlene.

5.1 Klokkeinnstilling.



Angi tiden før du bruker produktet.





Når du kobler produktet til strømforsyningen eller etter et strømbrydd, viser displayet 0:00 og et lydsignal høres.





Du kan angi tiden i 24-timers klokkesystem.

1. Trykk på , og bruk deretter +, — eller betjeningslinjen for å stille inn timer.

2. Trykk på , og bruk deretter +, — eller betjeningslinjen for å stille inn minutter.
3. Trykk på  for å bekrefte.

5.2 Innledende forvarming og rengjøring

Forvarm det tomme produktet før førstegangs bruk og kontakt med mat. Produktet kan avgi ubehagelig lukt og røyk. Ventilert rommet under forvarming.

1. Trykk  og velg funksjonen . Angi maksimal temperatur. La produktet stå på i 3 t.
2. Slå av produktet og vent til det er kaldt.
3. Rengjør produktet og tilbehøret kun med en mikrofiberklut, varmt vann og et mildt vaskemiddel.











6. DAGLIG BRUK

ADVARSEL!

Se etter i Sikkerhetskapitlene.





6.1 Varmefunksjoner

Standard ovnsfunksjoner

	Over- og undervarme For å bake og steke på én brettplasing. 30-250°C
	Varmluft For å bake og steke mat som skal ha samme steketemperatur i mer enn én høyde, uten at smaken overføres imellom rettene. 50-250°C
	Tilberedning med vifte For å bake og steke mat med samme steketemperatur på mer enn én hylleposisjon. Viften fordeler varmen jevnt i ovnsrommet. 50-250°C
	Grill Slik griller eller bruner du tynne matprodukter og rister brød. 150-250°C
	Gratinerer med vifte Slik griller eller bruner du tynne matprodukter. Viften fordeler varmen jevnt i ovnsrommet. 50-250°C
	Rask grilling Slik griller eller bruner du tynne matprodukter. 150-250°C
	Pizzafunksjon For å bake pizza og andre retter som krever mer varme nedenfra. 50-250°C
	Undervarme For å oppnå bruning og en sprø bunn. Bruk det laveste hylleivået. 30-220°C
	Tining For å tine mat.
	Deigheving For å heve gjærdeig, surdeig og lage yoghurt. 30-45°C

Mikrobølgeovnsfunksjoner og Mikrobølgeovnens kombifunksjoner

	Strøm	Temperatur
	Mikrobølge	800 W -

 	Mikrobølgeovn + ekte varmluft	320 W	160 °C 1)
 	Mikrobølgeovn + varmluft grilling	320 W	180 °C 1)
 	Mikrobølgeovn + pizza	320 W	180 °C 1)



1) Du kan endre temperaturen fra 50 til 250 °C.



Varmluft, Rask grilling og Pizzafunksjon kan kombineres med Mikrobølge. Når du velger en annen funksjon, høres et signal to ganger, og det vil ikke fungere.

Referer til kapittelet «Energieffektivitet» > «energisparingstips» for generelle anbefalinger om energisparing.

6.2 Innstilling: Varmefunksjoner

1. Trykk på  for å velge en oppvarmingsfunksjon.
2. Bruk +, - eller betjeningslinjen for å stille inn tilberedningstemperaturen.
3. Trykk på  for å angi varigheten.
4. Bruk +, - eller betjeningslinjen for å stille inn tiden.

For å avbryte tilberedningen, trykk på .





Du kan endre innstillingene under tilberedning. Når endringen er gjort, aktiveres produktet i 6 s. Innstillingene kan ikke endres under tilberedning med Auto program.



6.3 Innstilling: Mikrobølgeovnsfunksjoner

1. Sett maten inn i produktet.
2. Trykk på  for å starte med standardinnstillinger.

The default time is 1 min and the default power is 800 W.

3. For å justere strømpressen , bruk deretter +, — eller kontrollinjen. The range is 80 - 800 W.

4. For å justere tiden, trykk på , bruk deretter +, — eller kontrollinjen.

For å avbryte funksjonen, trykk på  for 3 s. Du kan sette tilberedningen på pause ved å trykke på .

6.4 Autoprogram

Bruk denne funksjonen til å enkelt tilberede favorittmaten din. Produktet stiller automatisk inn optimale innstillinger.

Trykk på  for å velge ønsket meny.



Ikke bruk stekebrettet under tilberedning med følgende programmer: d01, d02, d03, A01, A02.

	Meny	Standard tid	Vekt
d01	Tine - kjøtt	08:00 min	200 g

	Meny	Standard tid	Vekt
d02	Tine - fjærkre	04:48 min	200 g
d03	Tine - Fisk	04:00 min	200 g
A01	Popcorn	03:05 min	100 g
A02	Potet oste-grateng	35:00 min	500 g
A03	Ostekake	76:00 min	-
A04	Quiche Loraine	40:00 min ¹⁾	1000 g
A05	Kjøttpudding	75:00 min 30:00 min	1000 g 500 g
A06	Marmorkake	80:00 min	-
A07	Flate brødtyper	35:00 min ²⁾	-
A08	Eplepai	60:00 min ³⁾	-
A09	Pizza	35:00 min ²⁾	-
A10	Eplekake med strøssel	60:00 min	-

1) Forvarm produktet i 10 min.

2) Forvarm produktet i 8 min.

3) Forvarm produktet i 7 min.

7. TILLEGGSFUNKSJONER

7.1 Rask forvarming

Du kan bruke funksjonen til å forkorte forvarmingstiden.

Trykk på . Symbolet dukker opp på displayet.

Funksjonen fungerer ikke for Auto program, tining og deigheving. Hvis funksjonen ikke kan brukes, høres et lydsignal.

7.2 Timer

Du kan angi maksimum 23.59 t.



Når tidtakeren for kjøkkenet er aktiv, kan du ikke stille inn andre programmer.

1. Trykk på . Tiden vises på displayet og lydsignalet høres.

2. Trykk på , bruk deretter +, — eller kontrollinjen for å angi timer.

3. Trykk på , bruk deretter +, — eller kontrollinjen for å angi minutter.

4. Trykk på  for å bekrefte.

Når den angitte tiden er oppnådd, høres et akustisk signal.

7.3 Sluttid

Du kan stille inn sluttiden for tilberedningen.

1. Trykk på , og bruk deretter +, — eller betjeningslinjen for å stille inn timer.

2. Trykk på , og bruk deretter +, — eller betjeningslinjen for å stille inn minutter.

3. Trykk på → for å bekrefte.

4. Velg funksjonen. Referer til «Varmefunksjoner».

Funksjonen fungerer ikke for funksjonene Auto program, Tining, Deigheving og Mikrobølge.

7.4 Barnesikring

Barnesikringen hindrer utilsiktet bruk av produktet.

Trykk og hold inne  i 3 sekunder.

For å deaktivere barnesikringen, trykk og hold inne  i 3 sekunder.

7.5 Kjølevifte

Når produktet er i bruk, slår kjøleviften seg på automatisk for å holde produktets overflater kalde.

8. BRUKE TILBEHØRET

ADVARSEL!

Se etter i Sikkerhetskapitlene.

Ikke bruk stekebrettet til mikrobølgeovnfunksjonene.

Låsefunksjon øker sikkerheten og gir vippebeskyttelse. Tilbehøret kan trekkes ut omtrent halvveis til de låses på plass.

Tilbehøret kan deformeres når det blir varmt. Dette påvirker ikke deres funksjon. Når de er avkjølt, gjenvinner de sin opprinnelige form.

Ovnsrommet har 5 hylleposisjoner, som teller fra bunnen av produktet. Når du tilbereder med mikrobølgefunksjonene, bruk det andre nivået for best mulig tilberedningsresultat

8.1 Sette inn tilbehøret

Rist:

Sett risten inn sporene på brettstigen.

Sørg for at hyllen berører baksiden av ovnsrommet og føttene peker ned .

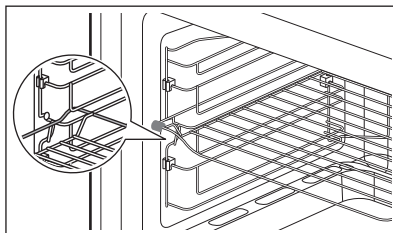

Blokkeringselement på venstre side av risten forhindrer feil installasjon.

Brett:

Skjv stekebrettet/langpannen inn i sporene på brettstigen.

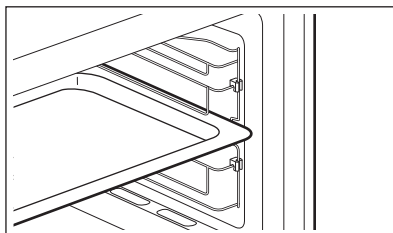

9. RÅD OG TIPS

9.1 Generell informasjon om bruk av produktet

- La maten stå i flere minutter etter at produktet er slått av.

- Fjern aluminiumsfolieemballasjen, metallbeholdere osv. før du tilbereder maten.

Tilberedning

- Tilbered maten dekket med et materiale egnet for mikrobølgeovn, hvis mulig. Lag

mat uten noe over kun om du vil holde det sprøtt.

- Ikke overkok rettene ved å velge en for høy effekt eller varme for lang tilberedningstid. Maten kan tørke ut, brenne seg eller forårsake brann.
- Ikke bruk produktet til å koke egg eller snegler med skall, siden de kan eksplodere. For stekte egg, stikk hull på plommene først.
- Prikk mat med "hud" eller "skall", som poteter, tomater og pølser med en gaffel, gjentatte ganger før koking, slik at maten ikke sprekker.
- Still inn en lengre tilberedningstid for avkjølt eller frossen mat.
- Skåler med saus må røres om fra tid til annen.
- Grønnsaker som har en fast struktur, som gulrøtter, erter eller blomkål, må tilberedes i vann.
- Snu større matbiter halvveis under steking.
- Hvis det er mulig, del grønnsakene i jevnstore biter.
- Bruk flate, brede boller.
- Ikke bruk kokekar laget av porselen, keramikk eller stein som har uglassert bunn eller små åpninger på for eksempel håndtak. Fuktighet kan komme inn i disse

åpningene og føre til at kokekaret sprekker når det blir oppvarmet.

Tining av kjøtt, fjærkre, fisk

- Sett frossen, uemballert mat på en liten vinklet tallerken med en beholder under slik at væsken samler seg i beholderen.
- Snu maten om halvveis i tiningen. Hvis mulig, del opp og fjern stykkene som har begynt å tine.

Tining av smør, deler av kaker, kesam

- Ikke tin maten helt i produktet, men la den tine ved romtemperatur. Det gir et enda jevnere resultat. Fjern all metall- og aluminiumsemballasje før tining.

Tining av frukt, grønnsaker

- Dersom frukt og grønnsaker skal forbli rå, ikke tin dem helt i produktet. La dem tine ved romtemperatur.
- Du kan bruke høyere mikrobølgeeffekt for å tilberede frukt og grønnsaker uten å tine dem først.

Ferdigretter

- Du kan kun tilberede ferdigmat i produktet hvis emballasjen er egnet for bruk i mikrobølgeovn.
- Du må følge produsentens instruksjoner trykt på emballasjen (f.eks. ta av metalldekselet og stikke hull i plastfilmen).

Egnede kokekar og materialer

Kokekar/materiale	Mikrobølge			Grilling/ konvek- sjon
	Tining	Oppvar- ming	Tilbered- ning	
Ildfast glass og porselen uten metalldele, f.eks. Pyrex, varmebestandig glass	✓	✓	✓	✓
Ikke-ildfast glass og porselen ¹⁾	✓	x	x	x
Glass- og glasskeramikk av ild-/frostfast material (f. eks. Arcoflam), grillhyller	✓	✓	✓	✓
Keramikk ²⁾ , steintøy ²⁾	✓	✓	✓	x
Varmebestandig plast opptil 200 °C ³⁾	✓	✓	✓	x
Papp, papir	✓	x	x	x
Plastfolie	✓	x	x	x

Kokekar/materiale	Mikrobølge			Grilling/ konvek- sjon
	Tining	Oppvar- ming	Tilbered- ning	
Stekefolie med lukking som er egnet for mikrobølgeovner ³⁾	✓	✓	✓	X
Stekeformer av metall, f.eks. emalje, støpejern	X	X	X	✓
Stekeformer, svartlakk eller silikonbelagt ³⁾	X	X	X	✓
Stekebrett	X	X	X	✓
Kokekar til brunng	X	✓	✓	X
Ferdigmåltider i emballasjen ³⁾	✓	✓	✓	✓

1) Uten sølv-, gull-, platina- eller metallbelegg/dekor







2) Uten kvarts- eller metallkomponenter, uten metallholdig glasur

3) Du må følge produsentens instruksjoner om maksimumstemperaturer.

✓ egnet

X uegnet

9.2 Informasjon for testinstitutter

Mat	Funksjon	Tilbehør	Tempera- tur	Tid	Hyllenivå
Formkake ¹⁾		Rund form Ø26 cm	170 °C	30 - 35 min	1
Liten kake ¹⁾		Stekebrett	150°C	30 - 40 min	2
Eplepai		Rund form Ø20 cm	160 °C	70 - 80 min	1
Brød ¹⁾		Stekebrett	210 °C	30 - 35 min	2
Ristet brød ¹⁾		Rist	MAKS	6 - 8 min	5
Kylling ¹⁾		Rist og stekebrett	180 °C	75 - 80 min	Rist 2 Stekebrett x 1

1) Forvarm stekeovnen.

10. STELL OG RENGJØRING

ADVARSEL!

Se etter i Sikkerhetskapitlene.

10.1 Merknader om rengjøring

Rengjøringsmidler

- Rengjør produktets forside kun med en mikrofiberklut med varmt vann og et mildt vaskemiddel.

- Bruk en rengjøringsløsning for å rengjøre metalloverflater.
- Rengjør flekker med et mildt vaskemiddel.

Hverdagsbruk

- Rengjør innsiden av produktet etter hver bruk. Fettopsamling eller andre rester kan føre til brann.
- Rengjør produktets tak forsiktig for rester og fett.
- Ikke oppbevar maten i produktet lenger enn 20 minutter. Tørk innsiden av produktet kun med en mikrofiberklut etter hver bruk.

Tilbehør

- Rengjør alt tilbehør etter hver bruk og la det tørke. Bruk kun en mikrofiberklut med varmt vann og et mildt vaskemiddel. Ikke rengjør tilbehøret i en oppvaskmaskin.
- Rengjør ikke tilbehør med slippbelegg ved hjelp av sterke vaskemidler eller skarpe gjenstander.

10.2 Fjerne hyllestøttene

Slå av produktet og vent til det er kaldt.

1. Trekk brettstigen forsiktig opp og ut av det fremre festet.
2. Trekk den fremre delen av brettstigen ut fra sideveggen.
3. Trekk stigen ut av den bakre sperren.

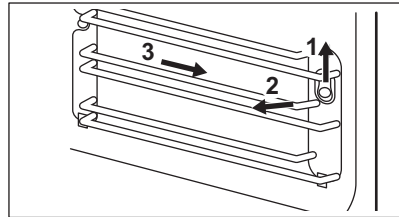

10.3 Skifte lyspære

⚠ ADVARSEL!

Fare for brannskader, glassdekelet kan være varmt. Bruk beskyttende hansker når du berører lampen.

Lampen kan bare skiftes ut av servicepersonell. Kontakt ditt autoriserte servicesenter.

11. FEILSØKING

⚠ ADVARSEL!

Se etter i Sikkerhetskapitlene.

11.1 Hva må gjøres, hvis ...

Problem	Mulig årsak	Løsning
Produktet fungerer ikke.	Produktet er ikke koblet til.	Koble produktet til strømmen.
Produktet fungerer ikke.	Mangel på elektrisk strømtilførsel.	Kontroller sikringen eller hovedbryteren. Kontakt en kvalifisert elektriker hvis sikringen eller bryteren fortsetter å bryte kretsen.
Produktet fungerer ikke.	Døren er ikke ordentlig lukket.	Pass på at ingenting blokkerer viften.
Lampen fungerer ikke.	Lampen er defekt.	Lampen må byttes.
Det tar for lang tid å tilberede maten eller den blir for raskt kokt.	Temperaturen er for lav eller for høy.	Juster temperaturen om nødvendig. Følg rådene i bruksanvisningen.
Produktet stopper tilsynelatende uten grunn.	Det er en feil.	Hvis denne situasjonen gjentar seg, kontakt servicesenteret.

11.2 Servicedata

Hvis du ikke greier å løse problemet selv, kontakter du forhandleren eller et autorisert servicesenter.

Nødvendig informasjon som servicesenteret trenger, kan du finne på typeskiltet. Typeskiltet finner du på produktet. Ikke fjern typeskiltet fra produktet.

Vi anbefaler at du noterer opplysningene her:

Modell (MOD.)

PNC (produktnummer)

Serienummer (S.N.)

12. TEKNISKE DATA

12.1 Tekniske data

Spenning	230 V
Frekvens	50 Hz
Volum	72 l
Varmekilde	Elektrisk
Ovnsrom	1

13. ENERGIEFFEKTIVITET

13.1 Produktinformasjon for strømforbruk og maksimal tid for å nå gjeldende laveffektmodus

Strømforbruk i standby-modus	0.8 W
Maksimal tid som trengs for at utstyret automatisk skal nå gjeldende laveffektmodus	20 min

13.2 Energisparingstips

Følgende tips nedenfor vil hjelpe deg med å spare energi når du bruker produktet.

Sørg for at produktets dør er lukket når produktet er i bruk. Ikke åpne døren for ofte under matlaging. Hold dørpakningen ren og sørg for at den sitter godt på plass.

Bruk kokekar i metall og mørke, ikke-reflekterende bokser og beholdere for å forbedre energisparingen (kun når du bruker en ikke-mikrobølgefunksjon).

Ikke forvarm produktet før tilberedning med mindre det er spesielt anbefalt.

Hold pausene mellom stekingene så kort som mulig når du lager flere retter om gangen.

Tilberedning med varmluft

Bruk om mulig tilberedningsfunksjoner med varmluft for å spare strøm.

14. BESKYTTELSE AV MILJØET

Resirkuler materialer merket med symbolet

 Legg emballasjen i relevante beholdere for å resirkulere det. Bidra til å beskytte miljøet og menneskers helse ved å resirkulere avfall fra elektriske og elektroniske

produkter. Ikke avhend produkter merket med symbolet  med husholdningsavfallet. Returner produktet til ditt lokale resirkuleringsanlegg eller kontakt kommunen.

Witamy w świecie marki Electrolux! Dziękujemy za wybór naszego urządzenia.



Wskazówki dotyczące użytkowania, broszury, pomoc w rozwiązywaniu problemów oraz informacje dotyczące serwisu i napraw:
www.electrolux.com/support

Producent zastrzega sobie możliwość wprowadzenia zmian bez wcześniejszego powiadomienia.

SPIS TREŚCI

1. INFORMACJE DOTYCZĄCE BEZPIECZEŃSTWA.....	155
2. WSKAZÓWKI DOTYCZĄCE BEZPIECZEŃSTWA.....	159
3. INSTALACJA.....	161
4. OPIS PRODUKTU.....	163
5. PRZED PIERWSZYM UŻYCIEM.....	163
6. CODZIENNE UŻYTKOWANIE.....	164
7. DODATKOWE FUNKCJE.....	166
8. KORZYSTANIE Z AKCESORIÓW.....	167
9. WSKAZÓWKI I PORADY.....	168
10. PIELĘGNACJA I CZYSZCZENIE.....	170
11. ROZWIĄZYWANIE PROBLEMÓW.....	171
12. DANE TECHNICZNE.....	172
13. EFEKTYWNOŚĆ ENERGETYCZNA.....	172
14. OCHRONA ŚRODOWISKA.....	172

1. ⚠ INFORMACJE DOTYCZĄCE BEZPIECZEŃSTWA

Przed przystąpieniem do instalacji i rozpoczęciem eksploatacji urządzenia należy uważnie zapoznać się z dołączoną instrukcją obsługi. Producent nie odpowiada za obrażenia ciała ani szkody spowodowane nieprawidłową instalacją lub eksploatacją produktu. Należy zachować instrukcję obsługi w bezpiecznym i łatwo dostępnym miejscu w celu wykorzystania w przyszłości.

1.1 Bezpieczeństwo dzieci i osób o ograniczonych zdolnościach ruchowych, sensorycznych lub umysłowych

- Urządzenie mogą obsługiwać dzieci po ukończeniu ósmego roku życia oraz osoby o ograniczonych zdolnościach fizycznych, sensorycznych lub umysłowych, a także

nieposiadające odpowiedniej wiedzy lub doświadczenia, jeśli będą one nadzorowane lub zostaną poinstruowane w zakresie bezpiecznego korzystania z urządzenia i będą świadome związanych z tym zagrożeń. Dzieci w wieku poniżej 8 lat i osoby o znacznym stopniu niepełnosprawności nie powinny zbliżać się urządzenia, jeśli nie znajdują się pod stałym nadzorem.

- Należy dopilnować, aby dzieci nie bawiły się tym urządzeniem .
- Przechowywać opakowanie w miejscu niedostępnym dla dzieci lub zutylizować je w odpowiedni sposób.
- **OSTRZEŻENIE:** Podczas działania urządzenia jego nieosłonięte elementy nagrzewają się do wysokiej temperatury. Dzieci i zwierzęta domowe nie powinny się zbliżać do pracującego lub stygnącego urządzenia.
- Jeśli urządzenie wyposażono w blokadę uruchomienia, zaleca się jej włączenie.
- Dzieci nie powinny zajmować się czyszczeniem ani konserwacją urządzenia bez odpowiedniego nadzoru.

1.2 Ogólne zasady bezpieczeństwa

- Urządzenie jest przeznaczone wyłącznie do stosowania w kuchni.
- Urządzenie przeznaczone jest do użytku domowego w pomieszczeniach zamkniętych.
- Urządzenie można użytkować w biurach, pokojach hotelowych, pokojach w pensjonatach, domach dla gości w gospodarstwach rolnych i innych podobnych miejscach, gdzie użytkowanie nie przekracza średniego poziomu użytkowania w gospodarstwie domowym.
- Instalacji urządzenia i wymiany jego przewodu zasilającego może dokonać wyłącznie osoba o odpowiednich kwalifikacjach.
- Nie uruchamiać urządzenia przed zainstalowaniem go w zabudowie.

- Przed przystąpieniem do jakichkolwiek czynności konserwacyjnych należy odłączyć urządzenie od zasilania.
- Jeśli przewód zasilający jest uszkodzony, musi go wymienić producent, autoryzowane centrum serwisowe lub inna wykwalifikowana osoba, aby zapobiec ryzyku porażenia prądem.
- **OSTRZEŻENIE:** Przed przystąpieniem do wymiany żarówki należy upewnić się, że urządzenie jest wyłączone, aby uniknąć porażenia prądem elektrycznym.
- **OSTRZEŻENIE:** Podczas działania urządzenia jego nieosłonięte elementy nagrzewają się do wysokiej temperatury. Należy uważać, aby nie dotknąć grzałek ani powierzchni komory urządzenia.
- Do wyjmowania lub wkładania akcesoriów i naczyń należy zawsze używać rękawic kuchennych.
- Nie włączać funkcji kuchenki mikrofalowej, gdy urządzenie jest puste. Metalowe części wewnątrz komory mogą spowodować powstanie łuku elektrycznego.
- Podczas gotowania w kuchence mikrofalowej nie można używać metalowych pojemników na żywność lub napoje. Ograniczenie to nie obowiązuje, jeśli producent określi rozmiar i kształt metalowych pojemników przeznaczonych do gotowania w kuchence mikrofalowej.
- **OSTRZEŻENIE:** Jeśli nastąpi uszkodzenie drzwi lub ich uszczelki, urządzenie nie może być używane do czasu naprawy przez wykwalifikowaną osobę.
- **OSTRZEŻENIE:** Tylko wykwalifikowana osoba może wykonywać czynności serwisowe lub naprawcze związane z demontażem osłony zapewniającej ochronę przed narażeniem na działanie energii mikrofalowej.
- **OSTRZEŻENIE:** Nie podgrzewać cieczy ani żadnych potraw w szczelnych pojemnikach. Mogą one wybuchnąć.
- Należy stosować wyłącznie akcesoria i naczynia przeznaczone do kuchenek mikrofalowych.

- Podgrzewając żywność w pojemnikach z papieru lub tworzywa, należy obserwować urządzenie, ponieważ występuje zagrożenie zapłonem.
- Urządzenie jest przeznaczone do podgrzewania żywności i napojów. Suszenie żywności lub odzieży oraz podgrzewanie podkładek podgrzewających, pantofli, gąbek, wilgotnej szmatki i podobnych elementów może prowadzić do obrażeń ciała, zapalenia lub pożaru.
- Jeśli z urządzenia wydobywa się dym, należy je wyłączyć lub odłączyć od zasilania i pozostawić zamknięte drzwi w celu wypalenia płomienia.
- Podgrzewanie napojów w kuchence mikrofalowej może spowodować opóźnione wrzenie z erupcją. Należy zachować ostrożność przy obchodzeniu się z pojemnikiem.
- Zawartość butelek do karmienia i słoików dla niemowląt należy wymieszać lub wstrząsnąć, a następnie sprawdzić temperaturę przed spożyciem, aby uniknąć poparzenia.
- Jajka w skorupkach i całe jajka nie powinny być podgrzewane w urządzeniu, ponieważ mogą eksplodować, nawet po zakończeniu podgrzewania w kuchence mikrofalowej.
- Aby wymontować prowadnice blach, należy najpierw pociągnąć ich przednią część, a następnie odciągnąć tylną od ścianek bocznych. Zamontować prowadnice blach w odwrotnej kolejności.
- Urządzenie należy regularnie czyścić i usuwać wszelkie pozostałości żywności.
- Do czyszczenia urządzenia nie wolno używać sprzętów czyszczących parą.
- Do czyszczenia szyb w drzwiach nie używać ściernych środków czyszczących ani ostrych, metalowych myjek, ponieważ mogą one porysować powierzchnię, co może skutkować pęknięciem szkła.
- Nieutrzymywanie urządzenia w czystym stanie może spowodować pogorszenie stanu jego powierzchni, co może

negatywnie wpływać na żywotność urządzenia i spowodować niebezpieczną sytuację.

2. WSKAZÓWKI DOTYCZĄCE BEZPIECZEŃSTWA

2.1 Instalacja

OSTRZEŻENIE!

Urządzenie może zainstalować i podłączyć wyłącznie wykwalifikowana osoba.

- Usunąć wszystkie elementy opakowania.
- Nie instalować ani nie używać uszkodzonego urządzenia.
- Postępować zgodnie z instrukcją instalacji na naszej witrynie internetowej.
- Zachować ostrożność podczas przenoszenia urządzenia, ponieważ jest ono ciężkie. Należy zawsze stosować rękawice ochronne i mieć na stopach pełne obuwie.
- Nigdy nie ciągnąć urządzenia za uchwyt.
- Zainstalować urządzenie w odpowiednim i bezpiecznym miejscu, które spełnia wymagania instalacyjne.
- Zachować minimalne odstępów od innych urządzeń i mebli.
- Przed zamontowaniem urządzenia należy sprawdzić, czy drzwi otwierają się bez oporu.
- Urządzenie wyposażono w elektryczny układ chłodzenia. Układ zasilany jest napięciem elektrycznym.

2.2 Podłączenie elektryczne

OSTRZEŻENIE!

Występuje zagrożenie pożarem i porażeniem prądem elektrycznym.

- Wszystkie połączenia elektryczne powinien wykonać wykwalifikowany elektryk.
- Urządzenie musi być uziemione.
- Upewnić się, że parametry na tabliczce znamionowej odpowiadają parametrom znamionowym źródła zasilania.
- Należy używać wyłącznie prawidłowo zamontowanego gniazda elektrycznego z uziemieniem.

- Nie stosować rozgałęźników ani przedłużaczy.
- Należy zwrócić uwagę, aby nie uszkodzić wtyczki ani przewodu zasilającego. Wymiany przewodu zasilającego można dokonać wyłącznie w naszym autoryzowanym centrum serwisowym.
- Przewody zasilające nie mogą dotykać ani przebiegać w pobliżu drzwi urządzenia lub wnęki pod urządzeniem, zwłaszcza gdy urządzenie działa i drzwi są mocno rozgrzane.
- Zarówno dla elementów znajdujących się pod napięciem, jak i zaizolowanych części, zabezpieczenie przed porażeniem prądem należy zamocować w taki sposób, aby nie można go było odłączyć bez użycia narzędzi.
- Podłączyć wtyczkę do gniazda elektrycznego dopiero po zakończeniu instalacji. Należy zadbać o to, aby po zakończeniu instalacji urządzenia wtyczka przewodu zasilającego była łatwo dostępna.
- Jeśli gniazdo elektryczne jest obluzowane, nie wolno podłączać do niego wtyczki.
- Odłączając urządzenie, nie należy ciągnąć za przewód zasilający. Należy zawsze ciągnąć za wtyczkę sieciową.
- Konieczne jest zastosowanie odpowiednich wyłączników obwodu zasilania: wyłączników automatycznych, bezpieczników topikowych (typu wykręcanych – wyjmowanych z oprawki), wyłączników różnicowoprądowych oraz styczników.
- W instalacji elektrycznej należy zastosować wyłącznik obwodu umożliwiający odłączenie urządzenia od zasilania na wszystkich biegunach. Wyłącznik obwodu musi mieć rozwarcie styków wynoszące minimum 3 mm.
- Urządzenie wyposażono w przewód zasilający oraz wtyczkę.

2.3 Sposób używania

OSTRZEŻENIE!

Zagrożenie odniesieniem obrażeń, oparzeniem, porażeniem prądem lub wybuchem.

- Nie zmieniać parametrów technicznych urządzenia.
- Upewnić się, że otwory wentylacyjne są drożne.
- Nie pozostawiać urządzenia bez nadzoru podczas pracy.
- Wyłączyć urządzenie po każdym użyciu.
- Zachować ostrożność podczas otwierania drzwi, gdy urządzenie pracuje. Może dojść do uwolnienia gorącego powietrza.
- Nie wolno obsługiwać urządzenia mokrymi rękami lub gdy ma ono kontakt z wodą.
- Nie naciskać na otwarte drzwi.
- Nie używać urządzenia jako powierzchni roboczej ani miejsca do przechowywania.
- Ostrożnie otworzyć drzwi urządzenia. Stosowanie składników zawierających alkohol może powodować zmieszanie alkoholu i powietrza.
- Podczas otwierania drzwi urządzenia nie wolno dopuszczać do kontaktu iskier lub otwartego płomienia z urządzeniem.
- Nie umieszczać produktów łatwopalnych ani przedmiotów nasączonych łatwopalnymi produktami w pobliżu lub na urządzeniu.
- Nie używać funkcji kuchenki mikrofalowej do wstępnego nagrzewania piekarnika.
- Użytkownicy z rozrusznikiem serca lub pompą insulinową nie mogą zbliżyć się do panelu sterowania na mniej niż 10 cm.

OSTRZEŻENIE!

Zagrożenie uszkodzeniem urządzenia.

- Aby zapobiec uszkodzeniu lub odbarwieniu emalii:
 - Nie należy kłaść folii aluminiowej bezpośrednio na dnie komory urządzenia.
 - Nie wlewać wody bezpośrednio do gorącego urządzenia.
 - Nie należy pozostawiać wilgotnych naczyń ani potraw w urządzeniu po zakończeniu pieczenia.

- Podczas wyjmowania lub wyjmowania akcesoriów należy zachować ostrożność.

- Odbarwienie emalii lub stali nierdzewnej nie ma wpływu na działanie urządzenia.
- Do pieczenia wilgotnych ciast użyć głębokiej blachy. Soki owocowe powodują trwałe plamy.
- Używać wyłącznie akcesoriów dostarczonych wraz z tym urządzeniem lub zalecanych przez producenta.
- Należy zawsze gotować z zamkniętymi drzwiami urządzenia.
- Jeśli urządzenie zainstalowano za ścianką meblową (np. za drzwiami szafki), nie wolno zamykać drzwi podczas pracy urządzenia. Połączenie wysokiej temperatury i wilgoci wewnątrz zamkniętego mebla może doprowadzić do uszkodzenia urządzenia, mebla lub podłogi. Nie zamykać drzwi szafki do czasu całkowitego ostygnięcia urządzenia.

2.4 Konserwacja i czyszczenie

OSTRZEŻENIE!

Zagrożenie odniesieniem obrażeń, pożarem lub uszkodzeniem urządzenia.

- Przed przystąpieniem do konserwacji należy wyłączyć urządzenie i odłączyć wtyczkę zasilania od gniazda sieciowego.
- Upewnić się, że urządzenie jest zimne. Występuje zagrożenie pęknięciem szyby urządzenia.
- Natychmiast wymienić szyby drzwi, gdy są uszkodzone. Należy skontaktować się z autoryzowanym centrum serwisowym.
- Po każdym użyciu wytrzeć do sucha komorę, i drzwi. Para wytwarzana podczas pracy urządzenia skrapla się na ściankach komory i może powodować korozję.
- Aby zapobiec uszkodzeniu powierzchni urządzenia, należy regularnie ją czyścić.
- Resztki tłuszczu i potraw w urządzeniu mogą być przyczyną powstania pożaru lub łuku elektrycznego podczas działania funkcji kuchenki mikrofalowej.
- Urządzenie należy czyścić wilgotną miękką szmatką. Stosować wyłącznie obojętne detergenty. Nie używać produktów ściernych, myjek do

szorowania, rozpuszczalników ani metalowych przedmiotów.

- Stosując aerozol do piekarników, należy przestrzegać wskazówek dotyczących bezpieczeństwa umieszczonych na jego opakowaniu.

2.5 Oświetlenie wewnętrzne

OSTRZEŻENIE!

Zagrożenie porażeniem prądem.

- Informacja dotycząca oświetlenia w urządzeniu i elementów oświetleniowych sprzedawanych osobno jako części zamienne: Zastosowane elementy oświetleniowe są przystosowane do pracy w wymagających warunkach fizycznych (temperatura, drgania, wilgotność) w urządzeniach domowych lub są przeznaczone do sygnalizacji stanu działania urządzenia. Nie są one przeznaczone do innych zastosowań i nie nadają się do oświetlania pomieszczeń domowych.

- W ten produkt wbudowano źródło światła o klasie efektywności energetycznej G.
- Używać wyłącznie żarówek tego samego typu.

2.6 Serwis

- Aby naprawić urządzenie, należy skontaktować się z autoryzowanym centrum serwisowym.
- Należy stosować wyłącznie oryginalne części zamienne.

2.7 Utylizacja

OSTRZEŻENIE!

Zagrożenie odniesieniem obrażeń lub uduszeniem.

- Aby uzyskać informacje dotyczące prawidłowej utylizacji produktu, należy skontaktować się z lokalnymi władzami.
- Odłączyć urządzenie od zasilania.
- Odciąć przewód zasilający blisko urządzenia i oddać do utylizacji.

3. INSTALACJA

OSTRZEŻENIE!

Patrz rozdział dotyczący bezpieczeństwa.

3.1 Informacje ogólne

UWAGA!

Nie podłączać urządzenia do przejściówek ani przedłużaczy. Może to doprowadzić do przeciążenia i zagrożenia pożarem.

- Urządzenie jest przeznaczone wyłącznie do zabudowy. Należy ją umieścić na stabilnej i płaskiej powierzchni.
- Urządzenie należy umieścić z dala od pary, gorącego powietrza i rozprysków wody.

3.2 Instalacja elektryczna

Urządzenie wyposażono w przewód zasilający oraz wtyczkę.

Kabel ma przewód uziemiający z wtyczką uziemiającą. Wtyczka musi być podłączona do prawidłowo zainstalowanego i uziemionego gniazdka. W razie wystąpienia zwarcia elektrycznego uziemienie zmniejsza ryzyko porażenia prądem elektrycznym.

3.3 Montaż urządzenia

1. Sprawdzić, czy wymiary mebli odpowiadają odległościom montażu.

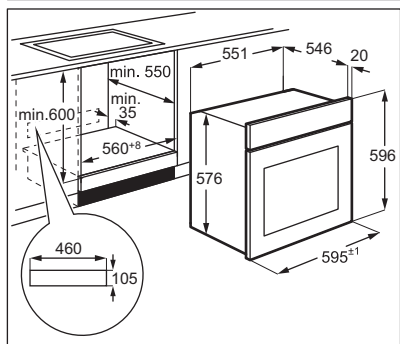
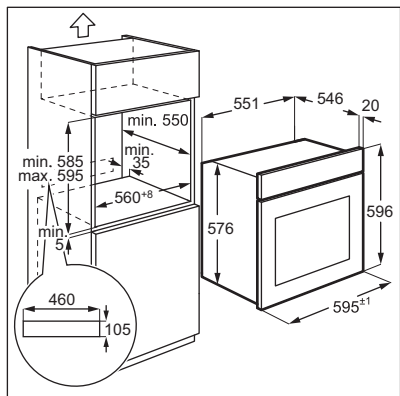

2. Zamontować urządzenie i przymocować je za pomocą wkrętu do szafki.

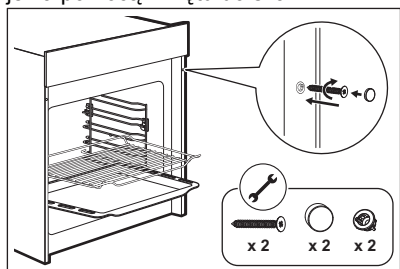

Nie dokręcać wkrętów zbyt mocno. Aby uniknąć uszkodzenia urządzenia, należy użyć tylko śrubokręta.

3.4 Montaż prowadnic

1. Wsunąć prowadnice blach do tylnego zacisku.
2. Wsunąć prowadnice blach w kierunku przedniego zatrzasku na bocznej ścianie komory.
3. Wcisnąć wsporniki prowadnic w dół.

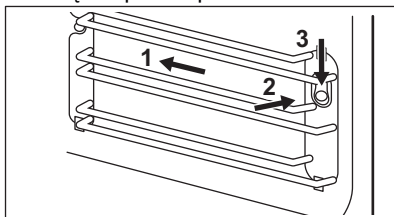

Zachować ostrożność podczas demontażu lub montażu prowadnic. Nie demontować białych elementów blokujących. W przypadku ich wypadnięcia należy je założyć z powrotem.

4. OPIS PRODUKTU

4.1 Informacje ogólne

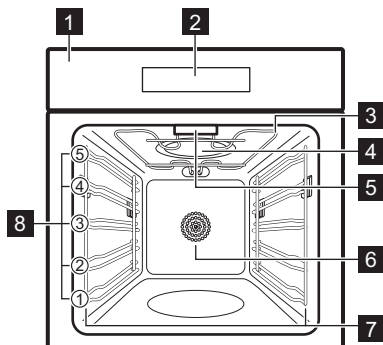

- 1 Panel sterowania
- 2 Ekran
- 3 Grzałka
- 4 Generator mikrofal
- 5 Lampa
- 6 Wentylator
- 7 Prowadnice blach, wyjmowane
- 8 Poziomy umieszczania potraw



Ten produkt spełnia wymagania normy europejskiej EN55011. Zgodnie z tą normą produkt ten jest klasyfikowany jako urządzenie klasy B. Grupa 2 oznacza, że urządzenie celowo wytwarza energię o częstotliwości radiowej w postaci promieniowania elektromagnetycznego do obróbki cieplnej żywności. Sprzęt klasy B oznacza, że jest on odpowiedni do użytku domowego.

4.2 Panel sterowania

Widok panelu sterowania

	Powrót do trybu czuwania.
	Ustawianie funkcji kuchenki mikrofalowej.
	Nacisnąć raz, aby użyć funkcji timera. Nacisnąć trzykrotnie, aby użyć funkcji blokady przed dziećmi.
	Ustawianie czasu zakończenia gotowania.
	Ustawianie szybkiego nagrzewania.
	Wybór funkcji.
	Pasek sterowania. Dostosowywanie wartości.
	Wybór programów automatycznego gotowania.
	Ustawianie zegara/czasu/temperatury.
	Ustawianie wagi.
	Włączanie i wyłączanie oświetlenia urządzenia.
	Rozpoczynanie lub wstrzymywanie gotowania.
	Dostosowywanie wartości.

4.3 Akcesoria

- **Ruszt**
Do naczyni, form do ciast, grillowania, pieczenia.
- **Blacha do pieczenia ciasta**
Do ciast i ciasteczek.

5. PRZED PIERWSZYM UŻYCIEM



OSTRZEŻENIE!

Patrz rozdział dotyczący bezpieczeństwa.

5.1 Ustawianie godziny



Przed użyciem urządzenia należy ustawić aktualny czas.



Po podłączeniu urządzenia do zasilania elektrycznego lub po odcięciu zasilania na wyświetlaczu pojawi się 0:00 i rozlegnie się sygnał dźwiękowy.



Godzinę można ustawić w formacie 24-godzinnym.

1. Nacisnąć przycisk , następnie użyć $+$, $-$ lub paska sterowania, aby ustawić godzinę.
2. Nacisnąć przycisk , następnie użyć $+$, $-$ lub paska sterowania, aby ustawić minuty.

3. Nacisnąć przycisk aby potwierdzić.

5.2 Wstępne nagrzewanie i czyszczenie

Przed pierwszym użyciem urządzenia i kontaktem z żywnością należy wstępnie rozgrzać puste urządzenie. Urządzenie może emitować nieprzyjemny zapach i dym. Przewietrzyc pomieszczenie podczas wstępnego nagrzewania.

1. Nacisnąć przycisk i ustawić funkcję . Ustawić temperaturę maksymalną. Pozostawić urządzenie włączone przez 3 godz.
2. Wyłączyć urządzenie i odczekać, aż ostygnie.
3. Urządzenie i akcesoria należy czyścić tylko ściereczką z mikrofibry, używając ciepłej wody z łagodnym detergentem.

6. CODZIENNE UŻYTKOWANIE

OSTRZEŻENIE!

Patrz rozdział dotyczący bezpieczeństwa.

6.1 Funkcje pieczenia

Standardowe funkcje pieczenia



Pieczenie tradycyjne

Do pieczenia ciasta na jednym poziomie oraz do suszenia żywności.
30-250°C



Termoobieg

Do pieczenia mięsa i ciast wymagających jednakowej temperatury, na więcej niż jednym poziomie, bez przenikania zapachów.
50-250°C



Pieczenie konwekcyjne

Do pieczenia mięsa i ciast wymagających jednakowej temperatury, na więcej niż jednym poziomie. Wentylator równomiernie rozprowadza ciepło w komorze.
50-250°C



Grill

Do grillowania lub przyrumieniania cienkich porcji potraw i opiekania chleba.
150-250°C







Turbo grill

Do grillowania lub przyrumieniania cienkich porcji potraw. Wentylator równomiernie rozprowadza ciepło w komorze.
50-250°C







Szybkie grillowanie

Do grillowania lub przyrumieniania cienkich porcji potraw.
150-250°C

	Funkcja Pizza Najlepszy do pieczenia pizzy i innych potraw, które trzeba bardziej nagrzewać od dołu. 50-250°C
	Dolna grzałka Do przyrumieniania i pieczenia potraw z chrupiącym spodem. Użyć najniższej położonej półki. 30-220°C
	Rozmrażanie Rozmrażanie żywności.
	Wyrastanie ciasta Do wyrastania ciasta drożdżowego, fermentacji zakwasu i ukwaszania jogurtu. 30-45°C

Funkcje kuchenki mikrofalowej i Funkcje kombi kuchenki mikrofalowej

	Moc	Temperatura
 Mikrofale	800 W	-
 Mikrofale + termoobieg właściwy	320 W	160 °C ¹⁾
 Mikrofale + turbo grill	320 W	180 °C ¹⁾
 Mikrofale + pizza	320 W	180 °C ¹⁾

¹⁾ Temperaturę można zmieniać w zakresie od 50 do 250 °C.









Termoobieg, Szybkie grillowanie and Funkcja Pizza can be combined with Mikrofale. When you select a different function a signal sounds two times and it will not work.

Ogólne zalecenia dotyczące oszczędzania energii znajdują się w rozdziale „Wydajność energetyczna” > „Wskazówki dotyczące oszczędzania energii”.

6.2 Ustawienie: Funkcje pieczenia

1. Nacisnąć przycisk  aby wybrać funkcję pieczenia.

2. Sposób użytkowania ,  lub pasek sterowania, aby ustawić temperaturę pieczenia.
3. Nacisnąć przycisk  aby ustawić czas trwania.
4. Sposób użytkowania ,  lub paska sterowania, aby ustawić czas.

Aby anulować pieczenie, nacisnąć .





Istnieje możliwość zmiany ustawień podczas gotowania. Po zmianie urządzenie aktywuje się w ciągu 6 sek. Ustawień nie można zmieniać podczas gotowania w trybie automatycznego gotowania.



6.3 Ustawienie: Funkcje kuchenki mikrofalowej



1. Włożyć potrawę do urządzenia.
2. Nacisnąć przycisk  aby rozpocząć od ustawień domyślnych.

The default time is 1 min and the default power is 800 W.

3. Aby wyregulować moc, nacisnąć , następnie użyć ,  lub paska sterowania.

The range is 80 - 800 W.

4. Aby dostosować czas, nacisnąć , następnie użyć ,  lub paska sterowania.

Aby anuluj działanie funkcji, nacisnąć przycisk  i przytrzymać go przez 3 sek. Gotowanie można wstrzymać, naciskając przycisk .

6.4 Automatyczne gotowanie

Funkcja ta umożliwi łatwe gotowanie ulubionych potraw. Urządzenie automatycznie ustawi optymalne ustawienia.

Nacisnąć przycisk  aby wybrać żądane menu.



Nie używać blachy do pieczenia ciast w następujących programach: d01, d02, d03, A01, A02.

	Menu	Domyślny czas	Waga
d01	Rozmrażanie – mięso	08:00 min	200 g
d02	Rozmrażanie – drób	04:48 min	200 g
d03	Rozmrażanie – ryby	04:00 min	200 g
A01	Popcorn	03:05 min	100 g
A02	Zapiekanka ziemniaczana z serem	35:00 min	500 g
A03	Sernik	76:00 min	-
A04	Quiche Loraine	40:00 min ¹⁾	1000 g

	Menu	Domyślny czas	Waga
A05	Klops	75:00 min	1000 g
		30:00 min	500 g
A06	Ciasto marmurkowe	80:00 min	-
A07	Chleb płaski	35:00 min ²⁾	-
A08	Amerykańska szarlotka	60:00 min ³⁾	-
A09	Pizza	35:00 min ²⁾	-
A10	Szarlotka z kruszonką	60:00 min	-

¹⁾ Rozgrzewać urządzenie przez 10 min.

²⁾ Rozgrzewać urządzenie przez 8 min.

³⁾ Rozgrzewać urządzenie przez 7 min.

7. DODATKOWE FUNKCJE

7.1 Szybkie nagrzewanie

Tej funkcji można użyć, aby skrócić czas nagrzewania.

Nacisnąć przycisk . Na wyświetlaczu pojawi się symbol.

Funkcja ta nie działa z funkcjami automatycznego gotowania, rozmrażania i wyrastania ciasta. Jeśli funkcji nie można użyć, rozlega się sygnał dźwiękowy.

7.2 Zegar kuchenny

Można ustawić maksymalnie 23:59 godz.



Gdy funkcja zegara kuchennego jest aktywna, nie można ustawić żadnego innego programu.

1. Nacisnąć przycisk . Na wyświetlaczu pojawia się czas i rozlega się sygnał dźwiękowy.

2. Nacisnąć przycisk , następnie użyć +, - lub paska sterowania, aby ustaw godzinę.
3. Nacisnąć przycisk , następnie użyć +, - lub paska sterowania, aby ustawić minuty.
4. Nacisnąć przycisk aby potwierdzić. Po osiągnięciu ustawionego czasu rozlega się sygnał dźwiękowy.

7.3 Koniec

Można ustawić czas zakończenia gotowania.

1. Nacisnąć przycisk , następnie użyć +, - lub paska sterowania, aby ustaw godzinę.
2. Nacisnąć przycisk , następnie użyć +, - lub paska sterowania, aby ustawić minuty.
3. Nacisnąć przycisk aby potwierdzić.

4. Wybrać funkcję. Patrz „Funkcje pieczenia”.

Funkcja ta nie działa z funkcjami automatycznego gotowania, rozmrażania, wyrastania ciasta i kuchenki mikrofalowej.

7.4 Blokada uruchomienia

Blokada uruchomienia zapobiega przypadkowemu uruchomieniu urządzenia.

Nacisnąć i przytrzymać  przez 3 sekundy.

Aby wyłączyć blokadę uruchomienia, nacisnąć i przytrzymać przycisk  przez 3 sekundy.

7.5 Wentylator chłodzący

Podczas pracy urządzenia wentylator chłodzący włącza się automatycznie, aby utrzymać niską temperaturę powierzchni urządzenia.

8. KORZYSTANIE Z AKCESORIÓW

OSTRZEŻENIE!

Patrz rozdział dotyczący bezpieczeństwa.



Nie używaj blachy do pieczenia ciasta w funkcji kuchenki mikrofalowej.



Funkcja blokowania zwiększa bezpieczeństwo i zapewnia ochronę przed przechyleniem. Akcesoria można wyciągnąć mniej więcej do połowy, aż zablokują się na swoim miejscu.

Akcesoria mogą się odkształcać, gdy się nagrzeją. Nie wpływa to na ich funkcjonowanie. Po ostygnięciu odzyskują swój pierwotny kształt.

Komora ma 5 pozycji rusztów, licząc od dołu urządzenia. Podczas gotowania z funkcjami kuchenki mikrofalowej należy używać drugiego poziomu, aby uzyskać najlepsze rezultaty.

8.1 Wkładanie akcesoriów

Ruszt:

Umieścić ruszt między prowadnicami.

Upewnić się, że ruszt dotyka tyłu komory, a nóżki są skierowane w dół.

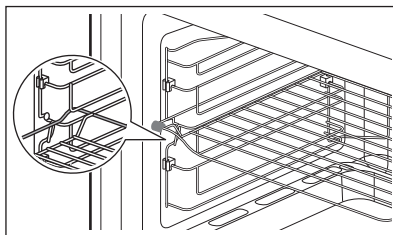

Element blokujący po lewej stronie rusztu zapobiega nieprawidłowemu montażowi.

Blacha:

Wsunąć blachę do pieczenia ciasta lub głęboką blachę między prowadnice blachy.

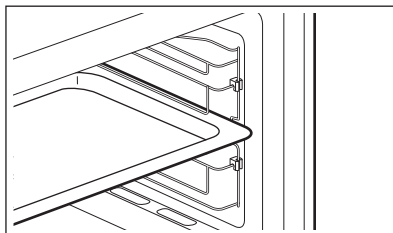

9. WSKAZÓWKI I PORADY

9.1 Ogólne informacje dotyczące korzystania z urządzenia

- Po wyłączeniu urządzenia pozostawić w nim żywność na kilka minut.
- Przed przygotowaniem żywności należy zdjąć opakowanie z folii aluminiowej, metalowe pojemniki itp.

Gotowanie

- Należy gotować produkty pod przykryciem w naczyniach odpowiednich do użycia w kuchence mikrofalowej. Potrawy gotować bez przykrycia tylko, jeśli ich wierzch ma być przypieczony.
- Uważać, aby nie rozgotować potrawy poprzez ustawienie zbyt wysokiej mocy i zbyt długiego czasu gotowania. Może to spowodować wysuszenie, przypalenie lub zapalenie się potrawy.
- Nie gotować w urządzeniu ślimaków w muszlach ani jajek w skorupkach, ponieważ mogą wybuchnąć. W przypadku smażonych jajek najpierw przekłuć żółtka.
- Przed przystąpieniem do gotowania produktów ze „skórką”, takich jak ziemniaki, pomidory czy kiełbaski, należy kilkakrotnie nakłuć je widelcem, aby nie wybuchły.
- W przypadku schłodzonej lub mrożonej żywności należy ustawić dłuższy czas gotowania.
- Potrawy z sosem należy od czasu do czasu mieszać.
- Warzywa o zwartej strukturze, jak marchew, groszek czy kalafior, muszą być gotowane w wodzie.
- Większe kawałki należy obrócić na drugą stronę po upływie połowy czasu gotowania.
- Jeśli to możliwe, warzywa pokroić na kawałki o podobnej wielkości.
- Używać płaskich, szerokich naczyń.
- Nie używać naczyń z porcelany, ceramiki lub fajansu mających nieszkliwione dna

lub małe otwory (np. na uchwytach). Wilgoć znajdująca się w otworach może po podgrzaniu spowodować pęknięcie naczynia.

Rozmrażanie mięsa, drobiu, ryb

- Mrożoną żywność pozbawioną opakowania należy położyć na odwróconym małym talerzu, umieszczonym w większym pojemniku, tak aby umożliwić spływanie cieczy powstającej podczas rozmrażania.
- Obrócić produkt po upływie połowy czasu rozmrażania. W miarę możliwości rozdzielić, a następnie wyjąć kawałki, które zaczęły się rozmrażać.

Rozmrażanie masła, porcji gâteau, twarogu

- Nie rozmrażać tych produktów całkowicie w urządzeniu, lecz dokończyć ich rozmrażanie w temperaturze pokojowej. Zapewnia to bardziej równomierne efekty. Przed rozpoczęciem rozmrażania należy usunąć wszystkie metalowe lub aluminiowe elementy opakowania.

Rozmrażanie owoców, warzyw

- Jeśli owoce i warzywa mają pozostać surowe, nie należy rozmrażać ich całkowicie w urządzeniu. Zostawić je do rozmrożenia w temperaturze pokojowej.
- Aby ugotować warzywa i owoce bez ich uprzedniego rozmrażania, należy użyć wyższej mocy mikrofal.

Gotowe posiłki

- Gotowe posiłki można przygotowywać w urządzeniu tylko wtedy, gdy ich opakowanie nadaje się do użycia w kuchence mikrofalowej.
- Należy postępować zgodnie z instrukcjami producenta wydrukowanymi na opakowaniu (np. zdjąć metalową osłonę i przekłuć plastikową folię).

Odpowiednie naczynia i materiały

Materiał naczyń	Mikrofałe			Grillowa- nie/ konwekcja
	Rozmraża- nie	Rezystan- cja	Gotowanie	
Szkló i porcelana odporne na wysoką temperatu- rę, bez metalowych elementów, np. Pyrex, szkło żaroodporne	✓	✓	✓	✓
Szkló i porcelana nieodporne na wysoką tempera- turę ¹⁾	✓	X	X	X
Szkló i szkło ceramiczne z materiałów odpornych na wysoką i niską temperaturę (np. Arcoflam), ruszt grilla	✓	✓	✓	✓
Ceramika ²⁾ , naczynia gliniane ²⁾	✓	✓	✓	X
Odporny na wysoką temperaturę plastik do 200°C ³⁾	✓	✓	✓	X
Karton, papier	✓	X	X	X
Folia spożywcza	✓	X	X	X
Folia do pieczenia z zamknięciem nadającym się do kuchenek mikrofalowych ³⁾	✓	✓	✓	X
Naczynia do pieczenia z metalu, np. emaliowane, żeliwne	X	X	X	✓
Formy do pieczenia, pokryte czarnym lakierem lub silikonem ³⁾	X	X	X	✓
Blacha do pieczenia ciasta	X	X	X	✓
Naczynia do przyrumieniania, np. talerz crisp lub crunch	X	✓	✓	X
Gotowe posiłki w opakowaniach ³⁾	✓	✓	✓	✓

1) bez srebrnych, złotych, platynowych lub innych metalowych ozdób/elementów

2) bez kwarcu lub elementów metalowych albo powłok zawierających metale

3) Należy przestrzegać instrukcji producenta dotyczących maksymalnej temperatury.

✓ można stosować

X nie można stosować

9.2 Informacja dla instytucji wykonujących testy

Potrawa	Funkcja	Akcesoria	Tempera- tura	Czas	Poziom umie- szczania potraw
Biszkopt ¹⁾		Tortownica Ø 26 cm	170 °C	30 - 35 min	1

Potrawa	Funkcja	Akcesoria	Tempera- tura	Czas	Poziom umie- szczenia potraw
Małe ciasto ¹⁾		Blacha do pieczenia ciasta	150°C	30 - 40 min	2
Amerykańska szarlotka		Tortownica Ø 20 cm	160 °C	70 - 80 min	1
Chleb ¹⁾		Blacha do pieczenia ciasta	210 °C	30 - 35 min	2
Tosty ¹⁾		Ruszt	MAX	6 - 8 min	5
Kurczak ¹⁾		Ruszt i blacha do pie- czenia ciasta	180 °C	75 - 80 min	Ruszt 2 Blacha do pieczenia ciasta 1

1) Nagrząć wstępnie piekarnik.

10. PIELEGNACJA I CZYSZCZENIE

OSTRZEŻENIE!

Patrz rozdział dotyczący bezpieczeństwa.

10.1 Uwagi dotyczące czyszczenia

Środki czyszczące

- Przęd urządzenia należy czyścić tylko ściereczką z mikrofibry zwilżoną ciepłą wodą z łagodnym detergentem.
- Użyć roztworu czyszczącego, aby wyczyścić metalowe powierzchnie.
- Usunąć plamy za pomocą łagodnego detergentu.

Codzienne użytkowanie

- Czyścić wnętrze urządzenia po każdym użyciu. Nagromadzenie się tłuszczu lub innych zabrudzeń może skutkować pożarem.
- Ostrożnie oczyścić górną ściankę urządzenia z zabrudzeń i tłuszczu.
- Nie pozostawiać gotowych potraw w urządzeniu na dłużej niż 20 minut. Po każdym użyciu osuszyć wnętrze urządzenia wyłącznie ściereczką z mikrofibry.

Akcesoria

- Po każdym użyciu należy wyczyścić wszystkie akcesoria i pozostawić do wyschnięcia. Do czyszczenia należy użyć tylko ściereczki zwilżonej ciepłą wodą z dodatkiem łagodnego detergentu. Nie myć akcesoriów w zmywarce.
- Nie używać do czyszczenia akcesoriów z powłoką zapobiegającą przywieraniu ściernych środków czyszczących ani przedmiotów o ostrych krawędziach.

10.2 Wyjmowanie prowadnic

Wyłączyć urządzenie i odczekać, aż ostygnie.

1. Ostrożnie pociągnąć prowadnice blach w górę i zdjąć z przedniego zaczepu.
2. Odciągnąć przednią część prowadnic blach od bocznej ścianki.
3. Wyciągnąć prowadnice blach z tylnego zaczepu.

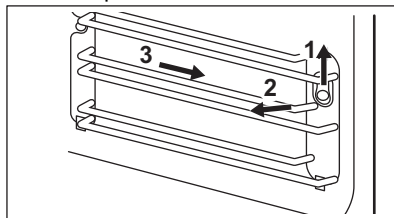

10.3 Wymiana żarówki

OSTRZEŻENIE!

Ryzyko oparzeń, szklana pokrywa może być gorąca. Aby dotknąć lampę, załóż rękawice ochronne.

Lampę wymieniać może wyłącznie pracownik serwisu. Skontaktować się z autoryzowanym centrum serwisowym.

11. ROZWIĄZYWANIE PROBLEMÓW

OSTRZEŻENIE!

Patrz rozdział dotyczący bezpieczeństwa.

11.1 Co zrobić, gdy...

Problem	Prawdopodobna przyczyna	Środek zaradczy
Urządzenie nie działa.	Chłodziarka nie jest podłączona do zasilania.	Podłączyć urządzenie do zasilania.
Urządzenie nie działa.	Brak zasilania elektrycznego.	Sprawdzić bezpiecznik lub wyłącznik główny. Jeśli bezpiecznik lub wyłącznik nadal wyłączają się, należy skontaktować się z wykwalifikowanym elektrykiem.
Urządzenie nie działa.	Nie zamknięto prawidłowo drzwi urządzenia.	Upewnić się, że nic nie blokuje drzwi.
Oświetlenie nie działa.	Oświetlenie jest uszkodzone.	Należy wymienić żarówkę.
Gotowanie potraw zajmuje zbyt dużo czasu lub gotują się zbyt szybko.	Zbyt niska lub zbyt wysoka temperatura.	W razie potrzeby wyregulować temperaturę. Postępować zgodnie ze wskazówkami w instrukcji obsługi.
Urządzenie przestaje działać bez wyraźnego powodu.	Wystąpiła usterka.	Jeśli taka sytuacja powtórzy się, należy skontaktować się z autoryzowanym centrum serwisowym.

11.2 Dane dla serwisu

Jeżeli rozwiązanie problemu we własnym zakresie nie jest możliwe, należy skontaktować się ze sprzedawcą lub autoryzowanym punktem serwisowym.

Dane niezbędne dla serwisu znajdują się na tabliczce znamionowej. Tabliczka znamionowa znajduje się na urządzeniu. Nie usuwać tabliczki znamionowej z urządzenia.

Zalecamy wpisanie danych w tym miejscu:

Model (MOD.)

Numer produktu (PNC)

Numer seryjny (S.N.)

12. DANE TECHNICZNE

12.1 Dane techniczne

Napięcie	230 V
Częstotliwość	50 Hz
Głośność	72 l
Źródła ciepła	Płyta elektryczna
Komory	1

13. EFEKTYWNOŚĆ ENERGETYCZNA

13.1 Informacje o produkcji dotyczące poboru mocy i maksymalnego czasu do osiągnięcia odpowiedniego trybu niskiego poboru mocy

Zużycie energii elektrycznej w trybie czuwania	0.8 W
Maksymalny czas potrzebny na automatyczne przejście urządzenia do odpowiedniego trybu niskiego poboru mocy	20 min

13.2 Porady dotyczące oszczędzania energii

Poniższe wskazówki pokazują, jak oszczędzać energię podczas korzystania z urządzenia.

Upewnij się, że drzwi urządzenia są zamknięte podczas jego pracy. Nie otwieraj zbyt często drzwi podczas pieczenia. Dbać, aby uszczelka drzwi była czysta i prawidłowo umieszczona.

Korzystanie z metalowych naczyń oraz ciemnych, nieodblaskowych foremek do ciasta i pojemników poprawia oszczędność

energii (tylko podczas używania funkcji innych niż mikrofa).

Nie należy wstępnie nagrzewać urządzenia przed gotowaniem, o ile nie jest to wyraźnie zalecane.

Przygotowując kilka potraw, należy w miarę możliwości skracać przerwy między ich pieczeniem.

Pieczenie z termoobiegiem

Jeśli to możliwe, w celu oszczędzania energii należy korzystać z funkcji termoobiegu.

14. OCHRONA ŚRODOWISKA

Segreguj materiały oznaczone symbolem . Umieść opakowanie w odpowiednich pojemnikach do recyklingu. Chronić środowisko i zdrowie ludzi poprzez recykling odpadów elektrycznych i elektronicznych. Nie wyrzucaj urządzeń oznaczonych symbolem

 do odpadów komunalnych. Należy oddać produkt do miejscowego zakładu przetwarzania odpadów lub skontaktować się z miejscowym urzędem miasta.

Bem-vindo(a) à Electrolux. Obrigado por escolher o nosso aparelho.



Obter conselhos de utilização, folhetos, resolução de problemas e informações sobre assistência e reparações:

www.electrolux.com/support

Sujeito a alterações sem aviso prévio.

ÍNDICE

1. INFORMAÇÕES DE SEGURANÇA.....	173
2. INSTRUÇÕES DE SEGURANÇA.....	176
3. INSTALAÇÃO.....	179
4. DESCRIÇÃO DO PRODUTO.....	180
5. ANTES DA PRIMEIRA UTILIZAÇÃO.....	181
6. UTILIZAÇÃO DIÁRIA.....	182
7. FUNÇÕES ADICIONAIS.....	183
8. UTILIZAR OS ACESSÓRIOS.....	184
9. SUGESTÕES E DICAS.....	185
10. MANUTENÇÃO E LIMPEZA.....	187
11. RESOLUÇÃO DE PROBLEMAS.....	188
12. DADOS TÉCNICOS.....	189
13. EFICIÊNCIA ENERGÉTICA.....	189
14. PREOCUPAÇÕES AMBIENTAIS.....	190

1. ⚠ INFORMAÇÕES DE SEGURANÇA

Leia atentamente as instruções fornecidas antes de instalar e utilizar o aparelho. O fabricante não é responsável por quaisquer ferimentos ou danos resultantes de instalação ou utilização incorretas. Guarde sempre as instruções em local seguro e acessível para consultar no futuro.

1.1 Segurança de crianças e pessoas vulneráveis

- Este aparelho pode ser utilizado por crianças com 8 anos de idade ou mais velhas e por pessoas com capacidades físicas, sensoriais ou mentais reduzidas ou falta de experiência e conhecimento se forem supervisionadas ou instruídas no que respeita à utilização do aparelho de uma forma segura e compreenderem os perigos envolvidos. É necessário manter as crianças com menos de 8 anos de idade e pessoas com incapacidades muito extensas e

complexas afastadas do aparelho, a menos que sejam constantemente vigiadas.

- As crianças devem ser vigiadas para garantir que não brincam com o aparelho.
- Mantenha todos os materiais de embalagem fora do alcance das crianças e elimine-os de forma apropriada.
- AVISO: O forno e as partes acessíveis ficam quentes durante a utilização. Mantenha as crianças e os animais domésticos afastados do aparelho quando estiver a ser utilizado e durante o arrefecimento.
- Se o aparelho tiver um dispositivo de segurança para crianças, recomendamos que o ative.
- A limpeza e a manutenção básica do aparelho não devem ser efetuadas por crianças sem supervisão.

1.2 Segurança geral

- Este aparelho destina-se apenas a ser utilizado para cozinhar.
- Este aparelho foi concebido unicamente para utilização doméstica num ambiente interior.
- Este aparelho pode ser utilizado em escritórios, quartos de hóspedes de hotéis, quartos de hóspedes de pousadas, casas de hóspedes de turismo rural e outros alojamentos semelhantes onde tal utilização não exceda os níveis de utilização doméstica (médios).
- Apenas uma pessoa qualificada pode instalar este aparelho e substituir o cabo.
- Não use o aparelho antes de instalá-lo na estrutura embutida.
- Desligue o aparelho da fonte de alimentação antes de realizar qualquer manutenção.
- Se o cabo de alimentação elétrica estiver danificado, este deve ser substituído pelo fabricante, por um Centro de Assistência Técnica Autorizado ou por uma pessoa igualmente qualificada, para evitar perigos elétricos.

- AVISO: Certifique-se de que o aparelho está desligado antes de substituir a lâmpada, para evitar a possibilidade de choque elétrico.
- AVISO: O forno e as partes acessíveis ficam quentes durante a utilização. Deve ter cuidado para evitar tocar nas resistências ou na superfície da cavidade do aparelho.
- Utilize sempre luvas de forno para retirar ou inserir acessórios ou recipientes de ir ao forno.
- Não ative a função de microondas quando o aparelho estiver vazio. As peças metálicas no interior da cavidade podem criar arco eléctrico.
- Não é permitido utilizar recipientes metálicos de alimentos ou bebidas para cozinhar com micro-ondas. Esta restrição não se aplica se o fabricante especificar o tamanho e a forma dos recipientes metálicos que podem ser utilizados para cozinhar com micro-ondas.
- AVISO: Em caso de danos na porta ou nos vedantes da porta, não utilize o aparelho até que tenha sido reparado por uma pessoa qualificada.
- AVISO: Apenas uma pessoa qualificada pode efetuar ações de manutenção e reparação que envolvam a remoção da cobertura que protege contra a exposição à energia de microondas.
- AVISO: Não aqueça líquidos e outros alimentos em recipientes selados. Podem explodir.
- Utilize apenas utensílios adequados para utilizar em fornos microondas.
- Quando aquecer alimentos em recipientes de plástico ou papel, vigie o aparelho, porque existe o risco de ignição.
- O aparelho destina-se a aquecer alimentos e bebidas. A secagem de alimentos ou vestuário e o aquecimento de almofadas de aquecimento, chinelos, esponjas, panos tecidos húmidos e outros semelhantes podem resultar em risco de ferimentos, ignição e incêndio.

- Se observar fumo, desligue o aparelho ou retire a ficha da tomada e mantenha a porta fechada para abafar possíveis chamas.
- O aquecimento de bebidas no microondas pode provocar ebulição eruptiva retardada. Tenha cuidado ao manusear o recipiente.
- O conteúdo de biberões e de boiões de comida para bebê deve ser agitado e mexido e a temperatura deve ser verificada antes do consumo, para evitar queimaduras.
- Os ovos inteiros e os ovos cozidos inteiros não devem ser aquecidos no aparelho, porque podem explodir, mesmo depois de ter terminado o aquecimento no microondas.
- Para remover os apoios para prateleiras, puxe primeiro a parte da frente do apoio para prateleiras e depois a extremidade traseira das paredes laterais. Instale os apoios para prateleiras na sequência inversa.
- O aparelho deve ser limpo regularmente e os depósitos de alimentos devem ser removidos.
- Não utilize um aparelho de limpeza a vapor para limpar o aparelho.
- Não utilize agentes de limpeza abrasivos ou raspadores metálicos afiados para limpar a porta de vidro, porque podem riscar a superfície e quebrar o vidro.
- Se não mantiver o aparelho limpo, a superfície pode deteriorar-se e isso pode afetar negativamente a vida útil do aparelho e resultar numa situação perigosa.

2. INSTRUÇÕES DE SEGURANÇA

2.1 Instalação

AVISO!

A instalação deste aparelho tem de ser efetuada por uma pessoa qualificada.

- Retire a embalagem toda.
- Não instale nem utilize o aparelho se estiver danificado.
- Siga as instruções de instalação disponíveis no nosso website.

- Tenha sempre cuidado quando deslocar o aparelho porque ele é pesado. Utilize sempre luvas de proteção e calçado fechado.
- Não puxe o aparelho pela pega.
- Instale o aparelho num local seguro e adequado que cumpra com os requisitos da instalação.
- Respeite as distâncias mínimas relativamente a outros aparelhos e unidades.

- Antes de montar o aparelho, verifique se a porta do aparelho abre sem limitações.
- O aparelho está equipado com um sistema de arrefecimento elétrico. É necessário utilizar a alimentação elétrica.

2.2 Ligação elétrica

AVISO!

Risco de incêndio e choque elétrico.

- Todas as ligações eléctricas devem ser efectuadas por um electricista qualificado.
- O aparelho tem de ficar ligado à terra.
- Certifique-se de que os parâmetros indicados na placa de características são compatíveis com as características da alimentação eléctrica.
- Utilize sempre uma tomada devidamente instalada e à prova de choques eléctricos.
- Não utilize adaptadores de tomadas duplas ou triplas, nem cabos de extensão.
- Certifique-se de que não danifica a ficha o cabo de alimentação eléctrica. Se for necessário substituir o cabo de alimentação, esta operação deve ser efectuada pelo nosso Centro de Assistência Técnica.
- Não permita que algum cabo eléctrico toque na porta do aparelho ou no nicho abaixo do aparelho, especialmente quando a porta estiver quente.
- As protecções contra choques eléctricos das peças isoladas e não isoladas devem estar fixas de modo a não poderem ser retiradas sem ferramentas.
- Ligue a ficha à tomada eléctrica apenas no final da instalação. Certifique-se de que a ficha fica acessível após a instalação.
- Se a tomada eléctrica estiver solta, não ligue a ficha.
- Não puxe o cabo de alimentação para desligar o aparelho. Puxe sempre a ficha.
- disjuntores de protecção, fusíveis (os fusíveis de rosca devem ser retirados do suporte), diferenciais e contactores.
- A instalação eléctrica deve possuir um dispositivo de isolamento que lhe permita desligar o aparelho da corrente eléctrica em todos os pólos. O dispositivo de isolamento deve ter uma abertura de contacto com uma largura mínima de 3 mm.

- Este aparelho é fornecido com ficha e cabo de alimentação.

2.3 Utilização

AVISO!

Risco de ferimentos, queimaduras, choque elétrico ou explosão.

- Não altere as especificações deste aparelho.
- Certifique-se de que as aberturas de ventilação não ficam obstruídas.
- Não deixe o aparelho sem vigilância durante o funcionamento.
- Desative o aparelho após cada utilização.
- Tenha cuidado quando abrir a porta do aparelho com o aparelho em funcionamento. Pode sair ar quente.
- Não utilize o aparelho com as mãos molhadas ou quando ele estiver em contacto com água.
- Não aplique pressão sobre a porta aberta.
- Não utilize o aparelho como superfície de trabalho ou armazenamento.
- Abra a porta do aparelho com cuidado. A utilização de ingredientes com álcool pode provocar uma mistura de álcool e ar.
- Evite que faíscas ou chamas entrem em contacto com o aparelho quando abrir a porta.
- Não coloque produtos inflamáveis, nem objetos molhados com produtos inflamáveis, no interior, perto ou em cima do aparelho.
- Não utilize a função de micro-ondas para pré-aquecer o aparelho.
- Os utilizadores com um pacemaker ou bomba de insulina devem manter-se a pelo menos 10 cm do painel de comandos.

AVISO!

Risco de danos no aparelho.

- Para evitar danos ou descoloração no esmalte:
 - não coloque folha de alumínio diretamente sobre o fundo da cavidade do aparelho.
 - não coloque água diretamente no aparelho quente.

- não mantenha pratos e alimentos húmidos no aparelho após acabar de cozinhar.
- tenha cuidado quando remover ou montar os acessórios.
- A eventual descoloração do esmalte ou do aço inoxidável não afeta o desempenho do aparelho.
- Utilize uma assadeira profunda para bolos húmidos. Os sumos de fruta provocam manchas que podem ser permanentes.
- Utilize apenas acessórios fornecidos com este aparelho ou recomendados pelo fabricante.
- Cozinhe sempre com a porta do aparelho fechada.
- Se o aparelho ficar instalado atrás de uma porta de armário, nunca feche a porta com o aparelho em funcionamento. Se a porta ficar fechada, poderá ocorrer acumulação de calor e humidade que podem danificar o aparelho, os móveis ou o piso. Não feche a porta do armário enquanto o aparelho não tiver arrefecido completamente após utilização.

2.4 Manutenção e limpeza

AVISO!

Risco de ferimentos, incêndio ou danos no aparelho.

- Antes de qualquer ação de manutenção, desative o aparelho e desligue a ficha da tomada elétrica.
- Certifique-se de que o aparelho está frio. Existe o risco de quebra dos painéis de vidro.
- Substitua imediatamente os painéis de vidro da porta quando estes estiverem danificados. Contacte um Centro de Assistência Técnica Autorizado.
- Não se esqueça de limpar e secar bem a cavidade e a porta após cada utilização. O vapor produzido durante o funcionamento do aparelho condensa nas paredes da cavidade e pode causar corrosão.
- Limpe o aparelho com regularidade para evitar que o material da superfície se deteriore.
- Quaisquer restos de gordura ou alimentos que fiquem no aparelho podem provocar

incêndio e arco elétrico quando o micro-ondas estiver a funcionar.

- Limpe o aparelho com um pano macio e húmido. Utilize apenas detergentes neutros. Não utilize produtos abrasivos, esfregões abrasivos, solventes ou objetos metálicos.
- Se utilizar um spray para forno, siga as instruções de segurança da embalagem.

2.5 Iluminação interna

AVISO!

Risco de choque elétrico.

- Relativamente à(s) lâmpada(s) no interior deste produto e às lâmpadas sobressalentes vendidas separadamente: Estas lâmpadas destinam-se a suportar condições físicas extremas em eletrodomésticos, tais como temperatura, vibração, humidade, ou destinam-se a sinalizar informação relativamente ao estado operacional do aparelho. Não se destinam a ser utilizadas em outras aplicações e não se adequam à iluminação de espaços domésticos.
- Este produto contém uma fonte de luz da classe de eficiência energética G.
- Utilize apenas lâmpadas com as mesmas especificações.

2.6 Assistência técnica

- Para reparar o aparelho, contacte o Centro de Assistência Técnica Autorizado.
- Utilize apenas peças sobressalentes originais.

2.7 Eliminação

AVISO!

Risco de ferimentos ou asfixia.

- Contacte a sua autoridade municipal para saber como descartar o aparelho corretamente.
- Desligue o aparelho da alimentação elétrica.
- Corte o cabo de alimentação eléctrica do aparelho e elimine-o.

3. INSTALAÇÃO

⚠ AVISO!

Consulte os capítulos relativos à segurança.

3.1 Informações gerais

⚠ CUIDADO!

Não ligue o aparelho a adaptadores ou extensões. Isto pode causar sobrecarga e risco de incêndio.

- O aparelho destina-se apenas a utilização integrada. Deve ser colocado numa superfície estável e plana.
- Coloque o aparelho afastado de vapor, ar quente e salpicos de água.

3.2 Instalação elétrica

Este aparelho é fornecido com cabo de alimentação e ficha.

O cabo tem um fio de ligação à terra com uma ficha de ligação à terra. A ficha deve ser ligada a uma tomada elétrica devidamente instalada e com ligação à terra. No caso de um curto-circuito elétrico, a ligação à terra reduz o risco de choque elétrico.

3.3 Instalar o aparelho

1. Verifique se as dimensões do mobiliário cumprem as distâncias de instalação.

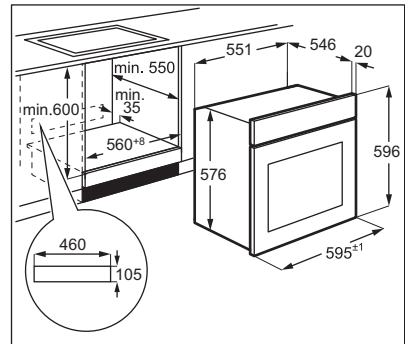
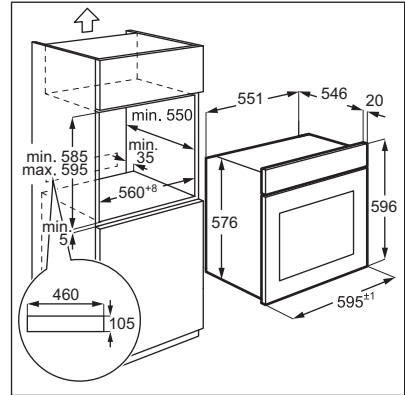

2. Instale o aparelho e fixe-o ao armário com um parafuso.

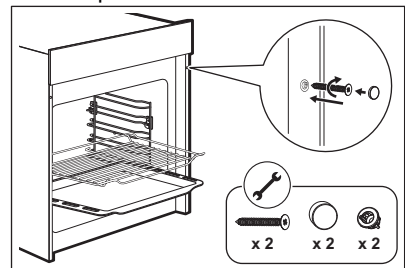

Não aperte demasiado os parafusos. Para evitar danos no aparelho, utilize apenas uma chave de fendas.

3.4 Instale os apoios para prateleiras

1. Empurre os apoios para prateleiras para dentro do fecho traseiro.
2. Empurre os apoios para prateleiras na direção do fecho frontal na parede lateral da cavidade.
3. Empurre os apoios para prateleiras para baixo.

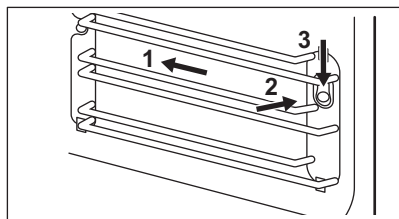

Tenha cuidado quando remover ou instalar os apoios para prateleiras. Não remova os elementos de bloqueio brancos. Caso caiam, volte a colocá-los.

4. DESCRIÇÃO DO PRODUTO

4.1 Visão geral

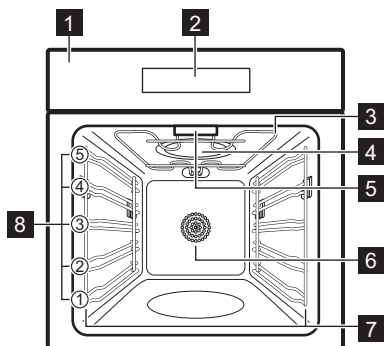

- 1 Painel de comandos
- 2 Visor
- 3 Elemento de aquecimento
- 4 Gerador de micro-ondas
- 5 Lâmpada
- 6 Ventilador
- 7 Apoio para prateleira, amovível
- 8 Nível das prateleiras



Este produto cumpre os requisitos da norma europeia EN55011. Em conformidade com esta norma, este produto é classificado como equipamento do grupo 2 da classe B. O Grupo 2 significa que o equipamento gera intencionalmente energia de radiofrequência sob a forma de radiação eletromagnética para o tratamento térmico dos alimentos. Equipamento de Classe B significa que o equipamento é adequado para ser utilizado em estabelecimentos domésticos.

4.2 Painel de comandos







Descrição geral do painel de comandos







Para regressar ao modo de espera.



Para selecionar as funções de microondas.

	Prima uma vez para utilizar a função do temporizador. Prima três vezes para utilizar a função Bloqueio de crianças.
	Para definir o tempo de fim de cozedura.
	Para definir o pré-aquecimento rápido.
	Para selecionar as funções .
	Barra de comandos. Para ajustar valores.
	Para selecionar Programas de cozedura automática.
	Para acertar o relógio/hora/temperatura.

	Para definir o peso.
	Para ligar e desligar a lâmpada do aparelho.
	Para iniciar ou pausar a cozedura.
	Para ajustar valores.

4.3 Acessórios

- **Prateleira em grelha**
Para utensílios de cozinha, formas de bolo, grelhar e assar.
- **Tabuleiro para assar**
Para bolos e biscoitos.

5. ANTES DA PRIMEIRA UTILIZAÇÃO

AVISO!

Consulte os capítulos relativos à segurança.

5.1 Acertar a hora



Defina o tempo antes de utilizar o aparelho.





Quando ligar o aparelho à alimentação elétrica ou após um corte de energia, o visor apresenta 0:00 e é emitido um sinal sonoro.





Pode acertar a hora no sistema de 24 horas.

1. Prima  e, em seguida, utilize **+**, **-** ou a barra de comandos para definir as horas.

2. Prima  e, em seguida, utilize **+**, **-** ou a barra de comandos para definir os minutos.
3. Prima  para confirmar.

5.2 Pré-aquecimento inicial e limpeza

Pré-aqueça o aparelho vazio antes da primeira utilização e do contacto com alimentos. O aparelho pode emitir odores e fumos desagradáveis. Ventile a divisão durante o pré-aquecimento.

1. Prima  e defina a função . Defina a temperatura máxima. Deixe o aparelho funcionar durante 3 h.
2. Desligue o aparelho e aguarde até que esteja frio.
3. Limpe o aparelho e os acessórios apenas com um pano de microfibra, água morna e um detergente suave.









6. UTILIZAÇÃO DIÁRIA

AVISO!

Consulte os capítulos relativos à segurança.

6.1 Tipos de aquecimento

Tipos de aquecimento normal

	Calor superior/inferior Para cozer e assar alimentos numa posição de prateleira. 30-250°C
	Ventilado + Resistência Circ Para assar e assar alimentos em mais do que uma posição de prateleira com a mesma temperatura de cozedura, sem transferência de sabores. 50-250°C
	Cozedura ventilada Para cozer e assar alimentos com a mesma temperatura de cozedura em mais do que uma posição de prateleira. O ventilador distribui o calor uniformemente na cavidade. 50-250°C
	Grelhador Para grelhar ou dourar alimentos finos e tostar pão. 150-250°C
	Grelhador ventilado Para grelhar ou dourar alimentos finos. O ventilador distribui o calor uniformemente na cavidade. 50-250°C
	Grelhador rápido Para grelhar ou dourar alimentos finos. 150-250°C
	Função Pizza Para cozer pizza e outros pratos que necessitem de mais calor por baixo. 50-250°C
	Aquecimento inferior Para fazer o fundo crocante e alourar. Utilize a posição mais baixa da prateleira. 30-220°C



Descongelar

Para descongelar alimentos.



Massa de pão

Para provar massa levedada, massa de fermentação e iogurte de cultura.
30-45°C

Funções do micro-ondas e Funções combinadas de micro-ondas

	Potência	Temperatura
 Micro-ondas	800 W	-
 Microondas + Aquecimento Ventilado	320 W	160 °C ¹⁾
 Microondas + Grelhador ventilado	320 W	180 °C ¹⁾
 Microondas + Pizza	320 W	180 °C ¹⁾





¹⁾ Pode alterar a temperatura de 50 para 250 °C.



Ventilado + Resistência Circ, Grelhador rápido e Função Pizza podem ser combinados com Micro-ondas. Quando seleciona uma função diferente, é emitido um sinal sonoro duas vezes e não funciona.

Para recomendações gerais sobre poupança de energia, consulte "Eficiência energética" > "Dicas para a poupança de energia".

6.2 Definição: Tipos de aquecimento

1. Prima o botão  para selecionar uma função de aquecimento.
2. Utilização ,  ou a barra de comandos para definir a temperatura de cozedura.
3. Prima o botão  para definir a duração.

4. Utilização $+$, $-$ ou a barra de comandos para definir a hora.

Para cancelar a cozedura, prima \cup .



Pode alterar as definições durante a cozedura. Após a mudança, o aparelho é ativado em 6 seg. As definições não podem ser alteradas durante a cozedura com a cozedura automática.

6.3 Definição: Funções do micro-ondas

1. Introduza os alimentos no aparelho.
2. Prima o botão para começar com as predefinições.

The default time is 1 min and the default power is 800 W.

3. Para ajustar a potência, prima , em seguida, utilize $+$, $-$ ou a barra de comandos.

The range is 80 - 800 W.

4. Para ajustar a hora, prima , em seguida, utilize $+$, $-$ ou a barra de comandos.

Para cancelar a função, prima durante 3 seg. Pode interromper a cozedura premindo



6.4 Cozedura Automática

Utilize esta função para cozinhar facilmente os seus alimentos favoritos. O aparelho define automaticamente as definições ideais.

Prima \boxed{A} para seleccionar o menu pretendido.



Não utilize o tabuleiro para assar enquanto cozinha com os seguintes programas: d01, d02, d03, A01, A02.

	Menu	Hora pre-definida	Peso
d01	Descongelar - Carne	08:00 min	200 g
d02	Descongelar - Aves	04:48 min	200 g
d03	Descongelar - Peixe	04:00 min	200 g
A01	Pipocas	03:05 min	100 g
A02	Gratinado de queijo de batata	35:00 min	500 g
A03	Cheesecake	76:00 min	-
A04	Quiche Lorraine	40:00 min ¹⁾	1000 g
A05	Rolo de carne	75:00 min	1000 g
		30:00 min	500 g
A06	Bolo mármore	80:00 min	-
A07	Pão (Chapata)	35:00 min ²⁾	-
A08	Tarte de maçã	60:00 min ³⁾	-
A09	Pizza	35:00 min ²⁾	-
A10	Bolo de maçã com crum-bles	60:00 min	-

1) Pré-aqueça o aparelho durante 10 min.

2) Pré-aqueça o aparelho durante 8 min.

3) Pré-aqueça o aparelho durante 7 min.

7. FUNÇÕES ADICIONAIS

7.1 Pré-aquecimento rápido

Pode utilizar a função para encurtar o tempo de pré-aquecimento.

Prima . O símbolo aparece no visor.





A função não funciona para as funções Cozedura automática, Descongelar e Massa de pão. Se a função não puder ser utilizada, é emitido um sinal sonoro.

7.2 Temporizador de cozinha

Pode definir um máximo de 23:59 h.



Quando a função Temporizador de cozinha está activa, não é possível seleccionar outro programa.

1. Prima o botão . A hora aparece no visor e é emitido um sinal sonoro.
2. Prima o botão  em seguida, utilize $+$, $-$ ou a barra de comandos para definir as horas.
3. Prima o botão  em seguida, utilize $+$, $-$ ou a barra de comandos para definir os minutos.
4. Prima o botão  para confirmar. Quando o tempo definido tiver decorrido, o aparelho emite um sinal sonoro.

7.3 Hora de fim

Pode definir a hora de fim da cozedura.

1. Prima \rightarrow | e, em seguida, utilize $+$, $-$ ou a barra de comandos para definir as horas.

2. Prima \rightarrow | e, em seguida, utilize $+$, $-$ ou a barra de comandos para definir os minutos.
3. Prima \rightarrow | para confirmar.
4. Selecione a função. Consulte "Tipos de aquecimento".

A função não funciona para as funções Cozedura automática, Descongelar, Massa de pão e Microondas.

7.4 Bloqueio de segurança para crianças

O Bloqueio de Segurança para Crianças evita o funcionamento acidental do aparelho.

Prima continuamente  durante 3 segundos.

Para desativar o bloqueio de segurança para crianças, prima continuamente  durante 3 segundos.

7.5 Ventoinha de arrefecimento

Quando o aparelho está a funcionar, a ventoinha de arrefecimento liga-se automaticamente para manter as superfícies do aparelho frias.

8. UTILIZAR OS ACESSÓRIOS



AVISO!

Consulte os capítulos relativos à segurança.



Não utilize o tabuleiro para as funções de microondas.



A função de bloqueio aumenta a segurança e fornece proteção contra inclinação. Os acessórios podem ser puxados para fora aproximadamente até meio até bloquearem no lugar.

Os acessórios podem deformar-se quando ficam quentes. Isto não afeta a sua função. Depois de arrefecerem, recuperam a sua forma original.

A cavidade tem 5 posições de prateleira, contando a partir da parte inferior do aparelho. Ao cozinhar com as funções de

microondas, utilize o segundo nível para obter os melhores resultados de cozedura.

8.1 Introduzir os acessórios

Prateleira em grelha:

Coloque a prateleira entre as barras-guia do apoio para prateleiras.

Certifique-se de que a grelha toca na parte de trás da cavidade e os pés apontam para baixo.

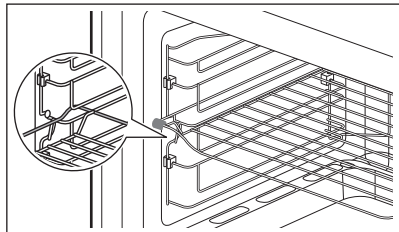

O elemento de bloqueio no lado esquerdo da prateleira em grelha evita uma instalação incorreta.

Tabuleiro:

Empurre o tabuleiro ou o tabuleiro para grelhar entre as barras-guia do apoio para prateleiras.

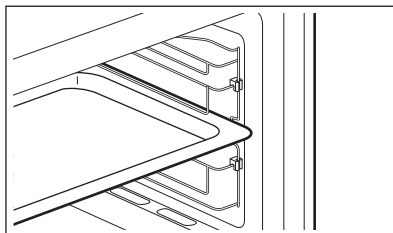

9. SUGESTÕES E DICAS

9.1 Informações gerais sobre a utilização do aparelho

- Depois de desativar o aparelho, deixe os alimentos repousar durante vários minutos.
- Retire a embalagem de folha de alumínio, os recipientes metálicos, etc., antes de preparar os alimentos.

Cozinhar

- Cozinhe os alimentos cobertos com um material adequado para utilização no micro-ondas. Cozinhe os alimentos sem tampa, apenas se quiser mantê-los estaladiços.
- Não cozinhe demasiado os pratos escolhendo definições de potência demasiado elevadas e tempos de cozedura demasiado longos. Os alimentos podem secar, queimar ou incendiar-se.
- Não utilize o aparelho para cozinhar ovos ou caracóis nas suas cascas, pois estes podem explodir. Com ovos fritos, perfure primeiro as gemas.
- Antes de cozinhar, pique várias vezes com um garfo os alimentos que tenham pele ou casca, como batatas, tomates,

salsichas e outros alimentos, para que não rebentem.

- Para alimentos refrigerados ou alimentos congelados, defina um tempo de cozedura mais longo.
- Os pratos com molho devem ser mexidos periodicamente.
- Os legumes que têm uma estrutura firme, como as cenouras, ervilhas ou couve-flor, devem ser cozinhados em água.
- Vire os alimentos maiores a meio do processo de cozedura.
- Se possível, corte os legumes em pedaços com um tamanho semelhante.
- Utilize pratos planos e largos.
- Não utilize recipientes de porcelana, cerâmica ou barro que possuam fundos não vidrados ou pequenos orifícios, por exemplo, nas pegas. Pode entrar humidade nestas aberturas, fazendo com que o tacho rache ao aquecer.

Descongelar carne, aves, peixe

- Coloque os alimentos congelados e não embalados num pequeno prato angulado com um recipiente por baixo para que o líquido de descongelação se acumule no recipiente.

- Vire os alimentos a meio do tempo de descongelação. Se possível, separe e depois retire os pedaços que começaram a descongelar.

Descongelar manteiga, porções de bolos, quark

- Não descongelar totalmente os alimentos no aparelho, mas deixar descongelar à temperatura ambiente. Obterá um resultado mais uniforme. Retire todas as partes da embalagem que sejam de metal ou alumínio antes de descongelar.

Descongelar fruta, legumes

- Se pretender que os legumes ou a fruta fiquem crus, não os descongele

completamente no aparelho. Deixe-os descongelar à temperatura ambiente.

- Para cozinhar fruta e legumes sem os descongelar antes, pode utilizar uma potência superior do microondas.

Refeições prontas

- Pode preparar refeições prontas no aparelho apenas se a embalagem for adequada para utilização no micro-ondas.
- Deve seguir as instruções do fabricante impressas na embalagem (por exemplo, retirar a tampa metálica e perfurar a película de plástico).

Tachos e materiais adequados

Recipiente/Material	Micro-ondas			Grelhar / Convecção
	Descongelar	Aquecer	Cozinhar	
Porcelana e vidro próprios para forno, sem componentes metálicos, por exemplo, Pyrex, vidro à prova de calor	✓	✓	✓	✓
Vidro e porcelana não adequados para forno ¹⁾	✓	x	x	x
Prateleira de grelhador, vidro e vitrocerâmica fabricados em material adequado para forno/congelador (por ex., Arcoflam)	✓	✓	✓	✓
Cerâmica ²⁾ , louça de barro ²⁾	✓	✓	✓	x
Plástico resistente ao calor até 200 °C ³⁾	✓	✓	✓	x
Cartão, papel	✓	x	x	x
Película aderente	✓	x	x	x
Película própria para assados com fecho seguro para micro-ondas ³⁾	✓	✓	✓	x
Assadeiras em metal, por exemplo, esmalte, ferro fundido	x	x	x	✓
Formas para assar, com revestimento de silicone ou laca preta ³⁾	x	x	x	✓
Tabuleiro para assar	x	x	x	✓
Recipientes para tostar, por ex., placa ou chapa	x	✓	✓	x

Recipiente/Material	Micro-ondas			Grelhar / Convecção
	Descongela	Aquecer	Cozinhar	
Refeições prontas em embalagens ³⁾	✓	✓	✓	✓

1) Sem decoração/revestimento a prata, ouro, platina ou metal







2) sem quartzo ou componentes em metal, nem revestimentos metálicos

3) Tem de seguir as instruções do fabricante relativas às temperaturas máximas.

✓ adequado

X Não adequado

9.2 Informação para institutos de teste

Alimentos	Função	Acessórios	Temperatura	Tempo	Nível da grelha
Pão-de-ló ¹⁾		Forma de fundo removível Ø26 cm	170 °C	30 - 35 min	1
Bolo pequeno ¹⁾		Tabuleiro para assar	150°C	30 - 40 min	2
Tarte de maçã		Forma de fundo removível Ø20 cm	160 °C	70 - 80 min	1
Pão ¹⁾		Tabuleiro para assar	210 °C	30 - 35 min	2
Tosta ¹⁾		Prateleira em grelha	MAX	6 - 8 min	5
Frango ¹⁾		Prateleira em grelha e tabuleiro para assar	180 °C	75 - 80 min	Prateleira em grelha 2 Tabuleiro para assar 1

1) Pré-aquecer o forno.

10. MANUTENÇÃO E LIMPEZA

AVISO!

Consulte os capítulos relativos à segurança.

10.1 Notas sobre a limpeza

Agentes de limpeza

- Limpe a parte da frente do aparelho apenas usando um pano de microfibras com água morna e um detergente suave.
- Utilize uma solução de limpeza para limpar as superfícies metálicas.

- Limpe manchas com um detergente suave.

Utilização diária

- Limpe o interior do aparelho após cada utilização. A acumulação de gordura ou outros resíduos pode provocar incêndios.
- Limpe cuidadosamente resíduos e gordura da parte superior do aparelho.
- Não guarde alimentos no aparelho durante mais de 20 minutos. Seque o interior do aparelho apenas com um pano de microfibras após cada utilização.

Acessórios

- Limpe todos os acessórios após cada utilização e deixe-os secar. Utilize um pano de microfibras com água morna e um detergente suave. Não lave os acessórios na máquina de lavar loiça.
- Não limpe acessórios anti-aderentes utilizando detergentes abrasivos ou objetos afiados.

10.2 Retirar os apoios para prateleiras

Desligue o aparelho e aguarde até que esteja frio.

1. Puxe cuidadosamente os apoios para prateleiras para cima e para fora do suporte dianteiro.
2. Afaste a parte da frente do apoio para prateleiras para fora da parede lateral.
3. Retire os apoios da patilha traseira.

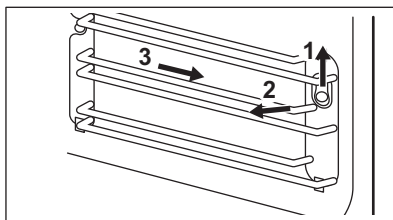

10.3 Substituir a lâmpada

⚠ AVISO!

Risco de queimaduras, a tampa de vidro pode estar quente. Utilize luvas de proteção quando tocar na lâmpada.

A lâmpada só pode ser substituída pela assistência técnica. Contacte um Centro de Assistência Técnica Autorizado.

11. RESOLUÇÃO DE PROBLEMAS

⚠ AVISO!

Consulte os capítulos relativos à segurança.

11.1 O que fazer se...

Problema	Causa possível	Solução
O aparelho não funciona.	O aparelho não está ligado à tomada.	Ligue a ficha do aparelho.
O aparelho não funciona.	Falta de fonte de alimentação elétrica.	Verifique o fusível ou o interruptor principal. Se o fusível ou o interruptor continuarem a quebrar o circuito, contacte um electricista qualificado.
O aparelho não funciona.	A porta não está fechada corretamente.	Certifique-se de não existe nada a bloquear a porta.
A lâmpada não funciona.	A luz está avariada.	É necessário substituir a lâmpada.
Os alimentos demoram demasiado tempo a cozinhar ou cozinham demasiado depressa.	A temperatura ambiente é demasiado baixa ou demasiado elevada.	Ajuste a temperatura, se necessário. Siga os conselhos no manual do utilizador.
O aparelho deixa de funcionar sem motivo aparente.	Ocorreu uma anomalia.	Se esta situação se repetir, contacte um Centro de Assistência Técnica Autorizado.

11.2 Dados para a Assistência Técnica

Se não conseguir encontrar uma solução para o problema, contacte o seu fornecedor ou um Centro de Assistência Técnica Autorizado.

Os dados de contacto do Centro de Assistência Técnica encontram-se na placa de características. A placa de características encontra-se no aparelho. Não remova a placa de características do aparelho.

Recomendamos que anote os dados aqui:

Modelo (MOD.)

Número do produto (PNC)

Número de série (S.N.)

12. DADOS TÉCNICOS

12.1 Dados técnicos

Tensão 230 V

Frequência 50 Hz

Volume 72 l

Fonte de calor Elétrico

Cavidades 1

13. EFICIÊNCIA ENERGÉTICA

13.1 Informações do produto para consumo de energia e tempo máximo para alcançar o modo de baixa potência aplicável

Consumo de energia no modo de espera 0.8 W

Tempo máximo necessário para que o forno atinja automaticamente o modo de baixa potência aplicável 20 min

13.2 Sugestões de poupança de energia

As seguintes sugestões abaixo ajudarão a poupar energia quando utilizar o seu aparelho.

Certifique-se de que a porta do aparelho está fechada quando o aparelho funcionar. Não abra a porta do aparelho muitas vezes durante a confeção. Mantenha a junta da porta limpa e certifique-se de que está bem fixa na posição correta.

Utilize tachos de metal e latas e recipientes escuros e não refletores para melhorar a

poupança de energia (apenas quando utilizar uma função sem micro-ondas).

Não pré-aqueça o aparelho antes de cozinhar, a menos que seja especificamente recomendado.

Quando preparar vários pratos de uma vez, reduza ao mínimo possível os intervalos entre confeções.

Cozinhar com a ventoinha

Sempre que possível, utilize as funções de cozedura que utilizam a ventoinha, para poupar energia.

14. PREOCUPAÇÕES AMBIENTAIS

Recicle os materiais que apresentem o símbolo . Coloque a embalagem nos contentores indicados para reciclagem. Ajude a proteger o ambiente e a saúde pública através da reciclagem dos aparelhos elétricos e eletrónicos. Não elimine aparelhos

marcados com o símbolo  com o lixo doméstico. Coloque o produto num ponto de recolha para reciclagem local ou contacte as suas autoridades municipais.

Le damos la bienvenida a Electrolux. Gracias por elegir nuestro aparato.



Obtener consejos, folletos, soluciones a problemas e información de asistencia y reparación:
www.electrolux.com/support

Salvo modificaciones.

CONTENIDO

1. INFORMACIÓN SOBRE SEGURIDAD.....	191
2. INSTRUCCIONES DE SEGURIDAD.....	194
3. INSTALACIÓN.....	197
4. DESCRIPCIÓN DEL PRODUCTO.....	198
5. ANTES DEL PRIMER USO.....	199
6. USO DIARIO.....	199
7. FUNCIONES ADICIONALES.....	201
8. USO DE ACCESORIOS.....	202
9. CONSEJOS.....	203
10. LIMPIEZA Y MANTENIMIENTO.....	205
11. SOLUCIÓN DE PROBLEMAS.....	206
12. DATOS TÉCNICOS.....	206
13. EFICIENCIA ENERGÉTICA.....	207
14. ASPECTOS MEDIOAMBIENTALES.....	207

1. ⚠ INFORMACIÓN SOBRE SEGURIDAD

Antes de instalar y utilizar el aparato, lea atentamente las instrucciones facilitadas. El fabricante no se hace responsable de lesiones o daños producidos como resultado de una instalación o un uso incorrectos. Conserve siempre estas instrucciones en lugar seguro y accesible para futuras consultas.

1.1 Seguridad de niños y personas vulnerables

- Este aparato puede ser utilizado por niños de 8 años en adelante y personas cuyas capacidades físicas, sensoriales o mentales estén disminuidas o que carezcan de la experiencia y conocimientos suficientes para manejarlo, siempre que cuenten con las instrucciones o la supervisión sobre el uso del electrodoméstico de forma segura y comprendan los riesgos. Es necesario mantener alejados

del aparato a los niños de menos de 8 años, así como a las personas con minusvalías importantes y complejas, salvo que estén bajo supervisión continua.

- Es necesario vigilar a los niños para que no jueguen con el aparato.
- Mantenga todo el material de embalaje fuera del alcance de los niños y deséchelo de forma adecuada.
- ADVERTENCIA: Durante el uso, las superficies accesibles del producto están calientes. Los niños pequeños deben mantener alejados.
- Si este aparato tiene un bloqueo de seguridad para niños, debe activarlo.
- La limpieza y mantenimiento de usuario del producto no podrán ser realizados por niños sin supervisión.

1.2 Instrucciones generales de seguridad

- Este aparato está diseñado exclusivamente para cocinar.
- Este aparato está diseñado para uso doméstico en interiores.
- Este aparato se puede utilizar en oficinas, habitaciones de hotel, habitaciones de Bed&Breakfast, casas de campo y otros alojamientos similares donde dicho uso no exceda (en promedio) los niveles de uso doméstico.
- Solo un electricista cualificado puede instalar este aparato y sustituir el cable.
- No utilice el aparato antes de instalarlo en la estructura empotrada.
- Desenchufe el aparato de la red eléctrica antes de realizar tareas de mantenimiento.
- Si el cable de alimentación presenta algún daño, el fabricante, su servicio técnico autorizado o un profesional tendrán que cambiarlo para evitar riesgos.
- ADVERTENCIA: Asegúrese de que el aparato está apagado antes de cambiar la bombilla para evitar el riesgo de descarga eléctrica.

- **ADVERTENCIA:** El horno y las piezas accesibles se calientan mucho durante el funcionamiento. Debe tener cuidado para evitar tocar los elementos de calentamiento o la superficie del interior del aparato.
- Utilizar siempre guantes o manoplas para horno para retirar o introducir accesorios o recipientes.
- No active la función de microondas cuando el aparato esté vacío. Las piezas metálicas en el interior de la cavidad pueden generar arco eléctrico.
- No se pueden utilizar contenedores metálicos de alimentos y bebidas durante la cocción con microondas. Este requisito no se aplica si el fabricante especifica el tamaño y la forma de los contenedores metálicos apropiados para cocción con microondas.
- **ADVERTENCIA:** Si la puerta o los cierres de la puerta sufren daños, no debe operar el aparato hasta que una persona cualificada lo haya reparado.
- **ADVERTENCIA:** Solo una persona cualificada puede realizar tareas de reparación o mantenimiento que impliquen la extracción de una tapa que protege contra la exposición a la energía del microondas.
- **ADVERTENCIA:** No caliente líquidos ni otros alimentos en recipientes herméticos. Podrían explotar.
- Utilice solamente utensilios aptos para hornos de microondas.
- Cuando caliente alimentos en recipientes de papel o plástico, vigile el aparato por la posibilidad de incendio.
- El aparato está diseñado para calentar alimentos y bebidas. El secado de alimentos o ropa y el calentamiento de almohadillas térmicas, pantuflas, esponjas, trapos húmedos y similares pueden provocar riesgo de lesiones, ignición o incendio.
- Si se genera humo, apague o desenchufe el aparato y deje la puerta cerrada para sofocar las posibles llamas.

- El calentamiento de bebidas en el microondas puede provocar un hervido brusco y lento. Extreme la precaución cuando manipule los recipientes.
- Se agitará o removerá el contenido de los biberones y de los tarros de comida para bebés y se controlará la temperatura antes de consumirlos para evitar quemaduras.
- Los huevos con cáscara y los huevos duros enteros no deben calentarse en el aparato, ya que pueden explotar, incluso después de que haya terminado el calentamiento en el microondas.
- Para retirar los carriles de apoyo, tire primero del frontal del carril y, a continuación, separe el extremo trasero de las paredes laterales. Instale los carriles de apoyo en el orden inverso.
- Limpie el aparato con regularidad y elimine los restos de comida.
- No utilice un limpiador a vapor para limpiar el aparato.
- No utilice productos de limpieza abrasivos ásperos ni rascadores de metal afilado para limpiar el cristal de las tapas abisagradas de la placa si no quiere arañar su superficie, lo que podría hacer que el cristal se hiciese añicos.
- Si no se mantiene el aparato en condiciones limpias, la superficie podría deteriorarse y afectar negativamente a la vida útil del aparato y provocar situaciones de riesgo.

2. INSTRUCCIONES DE SEGURIDAD

2.1 Instalación

ADVERTENCIA!

Solo un técnico cualificado puede instalar el aparato.

- Retire todo el embalaje.
- No instale ni utilice un aparato dañado.
- Siga las instrucciones de instalación disponibles en nuestro sitio web.
- Tenga cuidado al mover el aparato, porque es pesado. Utilice siempre guantes de protección y calzado cerrado.
- No tire nunca del aparato sujetando el asa.
- Instale el aparato en un lugar seguro y adecuado que cumpla los requisitos de instalación.
- Respete siempre la distancia mínima entre el aparato y los demás electrodomésticos y mobiliario.
- Antes de montar el aparato, compruebe si la puerta se abre sin limitaciones.

- El aparato está equipado con un sistema de refrigeración eléctrica. Debe utilizarse con la fuente de alimentación eléctrica.

2.2 Conexión eléctrica

ADVERTENCIA!

Riesgo de incendios y descargas eléctricas.

- Todas las conexiones eléctricas deben realizarlas electricistas cualificados.
- El aparato debe conectarse a tierra.
- Asegúrese de que los parámetros de la placa de características son compatibles con los valores eléctricos del suministro eléctrico.
- Utilice siempre una toma con aislamiento de conexión a tierra correctamente instalada.
- No utilice adaptadores de enchufes múltiples ni cables prolongadores.
- Asegúrese de no provocar daños en el enchufe ni en el cable de red. Si es necesario cambiar el cable de alimentación del aparato, debe hacerlo el centro de servicio técnico autorizado.
- Evite que el cable de red toque o entre en contacto con la puerta del aparato o con el hueco por debajo del aparato, especialmente mientras funciona o si la puerta está caliente.
- Los mecanismos de protección contra descargas eléctricas de componentes con corriente y aislados deben fijarse de forma que no puedan aflojarse sin utilizar herramientas.
- Conecte el enchufe a la toma de corriente únicamente cuando haya terminado la instalación. Asegúrese de tener acceso al enchufe del suministro de red una vez finalizada la instalación.
- Si la toma de corriente está floja, no conecte el enchufe.
- No desconecte el aparato tirando del cable de conexión a la red. Tire siempre del enchufe.
- Use únicamente dispositivos de aislamiento apropiados: línea con protección contra los cortocircuitos, fusibles (tipo tornillo que puedan retirarse del soporte), dispositivos de fuga a tierra y contactores.

- La instalación eléctrica debe tener un dispositivo de aislamiento que permita desconectar el aparato de todos los polos de la red. El dispositivo de aislamiento debe tener una apertura de contacto con una anchura mínima de 3 mm.
- El aparato se suministra con enchufe y cable de red.

2.3 Uso

ADVERTENCIA!

Riesgo de lesiones, quemaduras y descargas eléctricas o explosiones.

- No cambie las especificaciones de este aparato.
- Asegúrese de que las aberturas de ventilación no están bloqueadas.
- No deje el aparato desatendido durante el funcionamiento.
- Apague el aparato después de cada uso.
- Tenga cuidado al abrir la puerta del aparato mientras funciona. Puede liberarse aire caliente.
- No utilice el aparato con las manos mojadas ni con agua en contacto.
- No ejerza presión sobre la puerta abierta.
- No utilice el aparato como superficie de trabajo ni para depositar objetos.
- Abra la puerta del aparato con cuidado. El uso de ingredientes con alcohol puede provocar una mezcla de alcohol y aire.
- No deje que los chispas ni las llamas abiertas entren en contacto con el aparato cuando abra la puerta.
- No coloque productos inflamables o artículos mojados con productos inflamables dentro, cerca o sobre el aparato.
- No utilice la función de microondas para precalentar el aparato.
- Los usuarios con marcapasos o bomba de insulina deben permanecer al menos a 10 cm del panel de control.

ADVERTENCIA!

Riesgo de daños en el aparato.

- Para evitar daños o decoloraciones en el esmalte:

- no coloque papel de aluminio directamente en la parte inferior del interior del aparato.
- no ponga agua directamente en el aparato caliente.
- no deje platos húmedos ni alimentos en el aparato una vez finalizada la cocción.
- tenga cuidado al retirar o instalar los accesorios.
- La pérdida de color del esmalte o el acero inoxidable no afecta al rendimiento del aparato.
- Utilice una bandeja honda para pasteles húmedos. Los jugos de las frutas provocan manchas permanentes.
- Utilice únicamente los accesorios suministrados con este aparato o los recomendados por el fabricante.
- Cocine siempre con la puerta del aparato cerrada.
- Si el aparato se instala detrás de un panel de un mueble (por ejemplo una puerta) asegúrese de que la puerta nunca esté cerrada mientras funciona el aparato. El calor y la humedad pueden acumularse detrás de un panel del armario cerrado y provocar daños al aparato, el alojamiento o el suelo. No cierre del panel del armario hasta que el aparato se haya enfriado completamente después de su uso.

2.4 Limpieza y mantenimiento

ADVERTENCIA!

Riesgo de lesiones o de daños en el aparato.

- Antes de proceder con el mantenimiento, apague el aparato y desconecte el enchufe de la red.
- Asegúrese de que el aparato está frío. Los paneles de cristal pueden romperse.
- Sustituya inmediatamente los paneles de cristal de la puerta cuando estén dañados. Póngase en contacto con el servicio técnico autorizado.
- Asegúrese de que el interior y la puerta se secan después de cada uso. El vapor producido durante el funcionamiento del aparato se condensa en las paredes de la cavidad y puede provocar corrosión.

- Limpie periódicamente el aparato para evitar el deterioro del material de la superficie.
- Los restos de comida o grasa en el interior del aparato podrían provocar un incendio y arcos eléctricos cuando se utiliza la función de microondas.
- Limpie el aparato con un paño suave humedecido. Utilice solo detergentes neutros. No utilice productos abrasivos, estropajos duros, disolventes ni objetos de metal.
- Si utiliza aerosoles de limpieza para hornos, siga las instrucciones de seguridad del envase.

2.5 Iluminación interna

ADVERTENCIA!

Riesgo de descarga eléctrica.

- En cuanto a la(s) bombilla(s) de este producto y las de repuesto vendidas por separado: Estas bombillas están destinadas a soportar condiciones físicas extremas en los aparatos domésticos, como la temperatura, la vibración, la humedad, o están destinadas a señalar información sobre el estado de funcionamiento del aparato. No están destinadas a utilizarse en otras aplicaciones y no son adecuadas para la iluminación de estancias domésticas.
- Este producto contiene una fuente luminosa de la clase de eficiencia energética G.
- Utilice solo bombillas de las mismas características .

2.6 Asistencia técnica

- Para reparar el aparato, póngase en contacto con el centro de servicio autorizado.
- Utilice solamente piezas de recambio originales.

2.7 Eliminación

ADVERTENCIA!

Existe riesgo de lesiones o asfixia.

- Contacte con las autoridades locales para saber cómo desechar correctamente el aparato.
- Desconecte el aparato de la red eléctrica.
- Corte el cable eléctrico cerca del aparato y deséchelo.

3. INSTALACIÓN

⚠ ADVERTENCIA!

Consulte los capítulos sobre seguridad.

3.1 Información general

⚠ PRECAUCIÓN!

No conecte el aparato a adaptadores ni a alargadores. Esto puede causar sobrecarga y riesgo de incendio.

- El aparato es solo para uso empotrado. Debe colocarse sobre una superficie estable y plana.
- Alejar el aparato del vapor, el aire caliente y las salpicaduras de agua.

3.2 Instalación eléctrica

El aparato se suministra con enchufe y cable de red.

El cable tiene un cable de tierra con un enchufe de tierra. El enchufe debe enchufarse en una toma que esté correctamente instalada y conectada a tierra. En caso de cortocircuito eléctrico, la puesta a tierra reduce el riesgo de descarga eléctrica.

3.3 Instalación del aparato

1. Compruebe si las dimensiones del mueble se adaptan a las distancias de instalación.
2. Instale el aparato y fíjelo al armario con un tornillo.

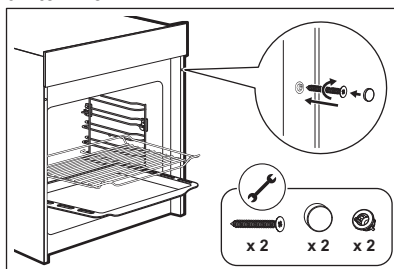
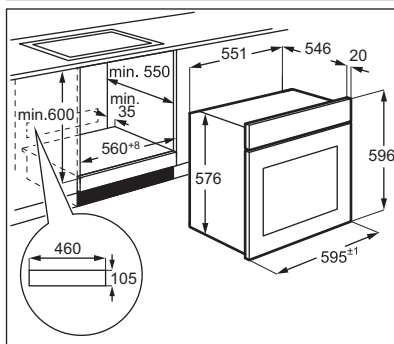
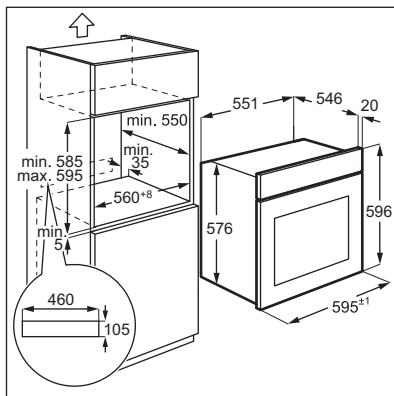



No apriete en exceso los tornillos. Para evitar daños en el aparato, utilice solo un destornillador.

3.4 Instalación de los soportes de los estantes

1. Empuje los soportes del estante hacia el cierre trasero.
2. Empuje los soportes del estante hacia el cierre delantero de la pared lateral de la cavidad.
3. Empuje los soportes del estante hacia abajo.

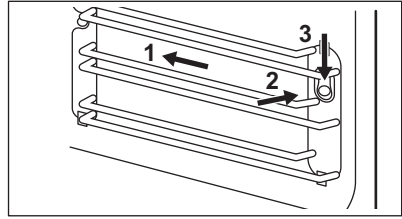

Tenga precaución al retirar o instalar los carriles de apoyo. No retire los elementos de bloqueo blancos. En caso de que se caigan, vuelva a colocarlos.

4. DESCRIPCIÓN DEL PRODUCTO

4.1 Resumen general

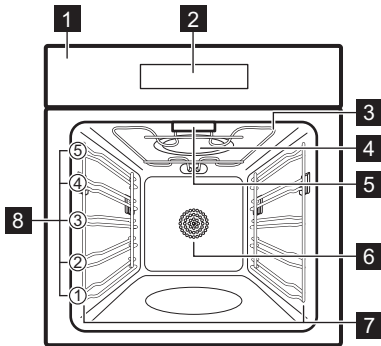

- 1 Panel de control
- 2 Pantalla
- 3 Resistencia
- 4 Generador de microondas
- 5 Bombilla
- 6 Ventilador
- 7 Soporte de parrilla extraíble
- 8 Posiciones de las parrillas











Este producto cumple con los requisitos de la norma europea EN55011. De conformidad con esta norma, este producto se clasifica como equipo de clase B, grupo 2. Grupo 2 significa que el equipo genera intencionalmente energía de radiofrecuencia en forma de radiación electromagnética para el tratamiento térmico de alimentos. Clase B significa que el equipo es adecuado para su uso en entornos domésticos.

4.2 Panel de control

Vista general del panel de control

	Para volver al modo de espera.
	Para ajustar las funciones de microondas.
	Pulse una vez para utilizar la función de temporizador. Pulse tres veces para utilizar la función de bloqueo de seguridad para niños.
	Para programar la hora de finalización de la cocción.
	Para ajustar el precalentamiento rápido.

	Para seleccionar las funciones de .
	Barra de control. Para ajustar los valores.
	Para seleccionar Programas de cocción automática.
	Para ajustar el reloj/hora/temperatura.
	Para ajustar el peso.
	Para encender y apagar la luz del aparato.

	Para iniciar o pausar la cocción.
	Para ajustar los valores.

4.3 Accesorios

- **Parrilla**
Para utensilios de cocina, moldes para pasteles, asar a la parrilla o asar.
- **Bandeja**
Para bizcochos y galletas.

5. ANTES DEL PRIMER USO

ADVERTENCIA!

Consulte los capítulos sobre seguridad.

5.1 Ajuste de la hora



Ajuste la hora antes de utilizar el aparato.





Al conectar el aparato a la red eléctrica o después de un corte de corriente, la pantalla muestra 0:00 y suena una señal acústica.





Puede ajustar la hora en formato de 24 horas.

1. Pulse  y, a continuación, utilice +, — o la barra de control para ajustar las horas.

2. Pulse  y, a continuación, utilice +, — o la barra de control para ajustar los minutos.
3. Pulse  para confirmar.

5.2 Precalentamiento y limpieza iniciales

Precaliente el aparato en vacío antes del primer uso y de que tenga contacto con alimentos. El aparato puede emitir olores y humo desagradables. Ventile la habitación durante el precalentamiento.

1. Pulse  y seleccione la función . Seleccione la temperatura máxima. Deje que el aparato funcione durante 3 h.
2. Apague el aparato y espere hasta que se enfríe.
3. Limpie únicamente el aparato y los accesorios con un paño de microfibra humedecido en agua tibia y detergente suave.











6. USO DIARIO

ADVERTENCIA!





Consulte los capítulos sobre seguridad.

6.1 Funciones de cocción

Funciones de cocción estándar

	Cocción convencional Para hornear y asar alimentos en una posición de parrilla. 30-250°C
	Aire caliente Permite asar o hornear a la vez alimentos que requieran la misma temperatura, utilizando más de una bandeja y sin que se transfieran los sabores. 50-250°C
	Cocción ventil Para hornear y asar alimentos con la misma temperatura de cocción en más de una posición de parrilla. El ventilador distribuye el calor uniformemente en la cavidad. 50-250°C
	Grill Para asar al grill o dorar alimentos de poco espesor y tostar pan. 150-250°C
	Grill turbo Para asar o dorar trozos finos de comida. El ventilador distribuye el calor uniformemente en la cavidad. 50-250°C
	Grill rápido Para asar o dorar trozos finos de comida. 150-250°C
	Función Pizza Para hornear pizzas y otros platos que requieren más temperatura desde abajo. 50-250°C
	Calor inferior Para dorar y conseguir bases más crujientes. Use el nivel más bajo. 30-220°C
	Descongelar Para descongelar alimentos.
	Leudar masas Para probar la masa de levadura, fermente la masa agria y el yogur de cultivo. 30-45°C

Funciones del microondas y Funciones de combi microondas

	Energía	Temperatura
 Microondas	800 W	-
 Microondas + Aire caliente	320 W	160 °C ¹⁾
 Microondas + Grill Turbo	320 W	180 °C ¹⁾
 Microondas + Pizza	320 W	180 °C ¹⁾



1) Puede cambiar la temperatura de 50 a 250 °C.



Aire caliente, Grill rápido y Función Pizza se pueden combinar con Microondas. Cuando selecciona una función diferente, suena una señal dos veces y no funcionará.

Puede consultar recomendaciones generales para ahorrar energía en el capítulo "Eficiencia energética" > "Consejos de ahorro de energía".

6.2 Ajuste: Funciones de cocción

1. Pulse  Seleccione una función de cocción.
2. Uso +, -, o la barra de control para ajustar la temperatura de cocción.
3. Pulse  para establecer la duración.
4. Uso +, -, o la barra de control para ajustar la hora.





Para cancelar la cocción, pulse .



Puede cambiar los ajustes durante la cocción. Después del cambio, el aparato se activa en 6 seg. Los ajustes no se pueden cambiar durante la cocción con la cocción automática.

6.3 Ajuste: Funciones del microondas

1. Introduzca la comida en el aparato.

- Pulse  para empezar con los ajustes por defecto.
The default time is 1 min and the default power is 800 W.
- Para ajustar la energía, presione , luego use $+$, $-$, o la barra de control.
The range is 80 - 800 W.
- Para ajustar el tiempo, presione , luego use $+$, $-$, o la barra de control.
Para cancelar la función, pulse  durante 3 seg. Puede pausar la cocción pulsando 

6.4 Cocción automática

Utilice esta función para cocinar fácilmente sus platos favoritos. El aparato ajusta automáticamente los ajustes óptimos.

Pulse  para seleccionar el menú deseado.



No utilice la bandeja para hornear mientras cocina con los siguientes programas: d01, d02, d03, A01, A02.

	Menú	Hora pre-determinada	Peso
d01	Descongelar - Carne	08:00 min	200 g
d02	Descongelar - Aves	04:48 min	200 g

	Menú	Hora pre-determinada	Peso
d03	Descongelar - Pescado	04:00 min	200 g
A01	Palomitas de maíz	03:05 min	100 g
A02	Gratinado de queso y patatas	35:00 min	500 g
A03	Tarta de queso	76:00 min	-
A04	Quiche Lorraine	40:00 min ¹⁾	1000 g
A05	Pastel de carne	75:00 min 30:00 min	1000 g 500 g
A06	Pastel de mármol	80:00 min	-
A07	Pan de lengüado	35:00 min ²⁾	-
A08	Pastel de manzana	60:00 min ³⁾	-
A09	Pizza	35:00 min ²⁾	-
A10	Pastel de manzana con crumble	60:00 min	-

- 1) Precalente el aparato durante 10 min.
- 2) Precalente el aparato durante 8 min.
- 3) Precalente el aparato durante 7 min.

7. FUNCIONES ADICIONALES

7.1 Pre calentamiento rápido

Puede utilizar la función para acortar el tiempo de pre calentamiento.



Pulse . El símbolo aparece en la pantalla. La función no funciona para la Cocción automática, Descongelar y Leudar masas. Si la función no se puede utilizar, suena una señal acústica.



7.2 Temporizador de cocina

Puede establecer un máximo de 23:59 h.



Mientras está activo el temporizador de la cocina, no puede ajustarse ningún otro programa.

1. Pulse . La hora aparece en la pantalla y suena la señal acústica.
2. Pulse , luego use $+$, $-$ o la barra de control para ajustar horas.

3. Pulse , luego use +, - o la barra de control para ajustar los minutos.
 4. Pulse  para confirmar.
- Al terminar el tiempo programado sonará una señal.

7.3 Hora de fin



Puede ajustar la hora de finalización de la cocción.

1. Pulse →| y, a continuación, utilice +, - o la barra de control para ajustar las horas.
2. Pulse →| y, a continuación, utilice +, - o la barra de control para ajustar los minutos.
3. Pulse →| para confirmar.
4. Seleccione la función. Consulte "Funciones de cocción".

La función no funciona para las funciones de Cocción automática, Descongelar, Leudar masas y Microondas.

7.4 Bloqueo de seguridad para niños

El bloqueo de seguridad para niños evita el funcionamiento accidental del aparato.

Mantenga pulsado  durante 3 segundos. Para desactivar el bloqueo de seguridad para niños, mantenga pulsado  durante 3 segundos.

7.5 Ventilador de refrigeración

Cuando el aparato está en funcionamiento, el ventilador de enfriamiento se enciende automáticamente para mantener frías sus superficies.

8. USO DE ACCESORIOS

ADVERTENCIA!

Consulte los capítulos sobre seguridad.



No utilice la bandeja de horno para las funciones de microondas.



La función de bloqueo aumenta la seguridad y proporciona protección contra la inclinación. Los accesorios pueden extraerse aproximadamente hasta la mitad hasta que se bloqueen en su lugar.

Los accesorios pueden deformarse cuando se calientan. Esto no afecta a su función. Una vez que se han enfriado, recuperan su forma original.

La cavidad tiene 5 posiciones de estante, contando desde la parte inferior del aparato. Mientras cocina con las funciones de microondas, utilice el segundo nivel para obtener los mejores resultados de cocción.

8.1 Inserción de los accesorios

Parrilla:

Ponga el estante entre las barras guía del carril de apoyo.

Asegúrese de que el estante toque la parte posterior de la cavidad y que las patas apunten hacia abajo.

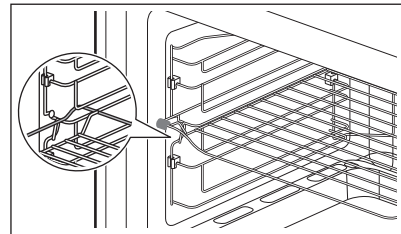

El elemento bloqueante en el lado izquierdo de la parrilla evita una instalación incorrecta.

Bandeja:

Introduzca la bandeja o la bandeja honda entre las barras guía del carril de apoyo.

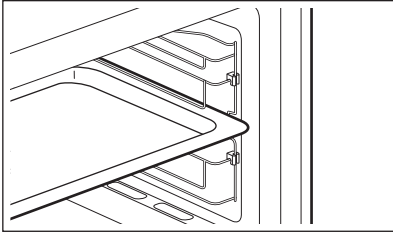

9. CONSEJOS

9.1 Información general sobre el uso del aparato

- Después de apagar el aparato, deje reposar el alimento unos minutos.
- Retire el envase de papel de aluminio, los recipientes metálicos, etc. antes de preparar los alimentos.

Cocción

- Cocine alimentos cubiertos con material apto para uso en microondas. Cocine los alimentos sin tapar solo si desea mantenerlos crujientes.
- No cocine en exceso los platos ajustando una potencia y un tiempo demasiado elevados. La comida puede secarse, quemarse o provocar fuego.
- No utilice el aparato para cocinar huevos o caracoles con la cáscara, ya que pueden estallar. Para cocinar huevos fritos, perfore las yemas primero.
- Pinche los alimentos con piel como las patatas, los tomates, las salchichas y similares varias veces con un tenedor antes de cocinarlos para que no estallen.
- Para alimentos fríos o congelados, ajuste un tiempo de cocción más largo.
- Los platos con salsa deben revolverse de vez en cuando.
- Las verduras que tienen una estructura firme como las zanahorias, los guisantes o la coliflor, deben cocinarse en agua.
- Dele la vuelta a los trozos grandes de comida a la mitad del tiempo de cocción.
- Si es posible, corte las verduras en trozos de tamaño similar.
- Utilice platos planos y anchos.
- No utilice recipientes de porcelana, cerámica o barro cocido que tengan fondos sin vidriar o pequeños orificios, por

ejemplo, en las asas. La humedad que se transfiere a los orificios puede hacer que el recipiente se agriete o rompa al calentarse.

Descongelar carne, aves, pescado

- Coloque el alimento congelado sin desenvolver en un plato pequeño vuelto del revés con un contenedor debajo para recoger el líquido de descongelación.
- Dele la vuelta a la mitad del tiempo de descongelación. En la medida de lo posible, separe y retire las piezas que han empezado a descongelarse.

Mantequilla de descongelación, porciones de pastel, queso quark

- No descongele completamente los alimentos en el aparato, también deje que se descongelen a temperatura ambiente. Produce un resultado más uniforme. Retire todos los embalajes o envoltorios metálicos o de aluminio antes de descongelar.

Descongelación de frutas y verduras

- Si quiere mantener cruda la fruta o la verdura, no las descongele por completo en el aparato. Deje que se descongelen a temperatura ambiente.
- Para cocinar frutas y verduras sin descongelarlas primero utilice una potencia superior del microondas.

Comidas preparadas

- Puede calentar comidas preparadas en el aparato solo si el embalaje es adecuado para su uso en microondas.
- Debe seguir las instrucciones del fabricante impresas en el embalaje (p. ej., retirar la cubierta metálica y perforar la película de plástico).

Utensilios de cocina y materiales adecuados

Material del utensilio de cocina	Microondas			Grill / Convección
	Descongelar	Calentador	Cocción	
Cristal y porcelana para horno sin componentes de metal, p. ej. Pyrex, vidrio resistente al calor	✓	✓	✓	✓
Vidrio y porcelana no aptos para horno ¹⁾	✓	X	X	X
Vidrio y cerámica de vidrio hechos de material resistente al horno/congelación (por ejemplo, Arcoflam), parrilla	✓	✓	✓	✓
Cerámica ²⁾ , barro ²⁾	✓	✓	✓	X
Plástico resistente al calor hasta 200 °C ³⁾	✓	✓	✓	X
Cartón, papel	✓	X	X	X
Película de cocción	✓	X	X	X
Película para asar con cierre apto para microondas ³⁾	✓	✓	✓	X
Fuentes de asado de metal, como esmalte o hierro fundido	X	X	X	✓
Moldes de horno con lacas negras o con revestimiento de silicona ³⁾	X	X	X	✓
Bandeja	X	X	X	✓
Recipientes para tostar, p. ej., crostino o plato crunch	X	✓	✓	X
Comidas precocinadas en el envase ³⁾	✓	✓	✓	✓

1) Sin revestimientos/decoraciones de plata, oro, platino o metal



2) Sin cuarzo ni componentes metálicos, ni esmaltes que contengan metales





3) Debe seguir las instrucciones del fabricante sobre las temperaturas máximas.

✓ adecuado

X no adecuado

9.2 Información para institutos de pruebas

Comida	Función	Accesorios	Temperatura	Hora	Posición de la parrilla
Bizcocho ¹⁾		Molde desmontable Ø26 cm	170 °C	30 - 35 min	1
Pastel pequeño ¹⁾		Bandeja	150°C	30 - 40 min	2

Comida	Función	Accesorios	Temperatura	Hora	Posición de la parrilla
Pastel de manzana		Molde desmontable Ø20 cm	160 °C	70 - 80 min	1
Pan ¹⁾		Bandeja	210 °C	30 - 35 min	2
Tostadas ¹⁾		Parrilla	MAX	6 - 8 min	5
Pollo ¹⁾		Parrilla y bandeja para hornear	180 °C	75 - 80 min	Parrilla 2 Bandeja 1

¹⁾ Precaliente el horno.

10. LIMPIEZA Y MANTENIMIENTO

ADVERTENCIA!

Consulte los capítulos sobre seguridad.

10.1 Notas sobre la limpieza

Agentes limpiadores

- Limpie la parte frontal del aparato solo con un paño de microfibra humedecido en agua tibia y detergente suave.
- Utilice un producto de limpieza para limpiar las superficies metálicas.
- Limpie las manchas con un detergente suave.

Uso diario

- Limpie el interior del aparato después de cada uso. La acumulación de grasa u otros residuos puede provocar un incendio.
- Retire los residuos de alimentos y la grasa de la bóveda del aparato.
- No guarde comida en el aparato más de 20 minutos. Seque el interior del aparato solo con un paño de microfibras después de cada uso.

Accesorios

- Limpie todos los accesorios después de cada uso y déjelos secar. Use solo un paño suave humedecido en agua tibia y detergente suave. No lave los accesorios en el lavavajillas.
- No limpie los accesorios no adherentes utilizando un limpiador abrasivo ni objetos afilados.

10.2 Extracción de los soportes de los estantes

Apague el aparato y espere hasta que se enfríe.

1. Tire con cuidado de los soportes del estante hacia arriba y hacia afuera del tope delantero.
2. Tira del extremo delantero del carril de apoyo para separarlo de la pared lateral.
3. Extrae los carriles de la sujeción posterior.

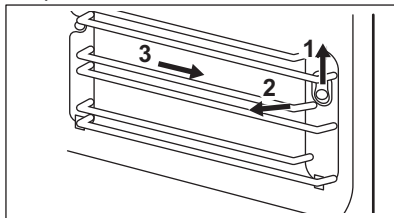

10.3 Cambio de la bombilla

ADVERTENCIA!

Riesgo de quemaduras, la tapa de vidrio puede estar caliente. Utilice guantes protectores cuando toque la lámpara.

Solamente el servicio técnico está autorizado a sustituir la lámpara. Póngase en contacto con el centro de servicio técnico autorizado.

11. SOLUCIÓN DE PROBLEMAS

ADVERTENCIA!

Consulte los capítulos sobre seguridad.

11.1 Qué hacer si...

Problema	Posible causa	Solución
El aparato no funciona.	El aparato no está enchufado.	Conecte el aparato.
El aparato no funciona.	Falta de suministro eléctrico.	Compruebe el fusible o el interruptor principal. Si el fusible o el interruptor siguen interrumpiendo el circuito, póngase en contacto con un electricista cualificado.
El aparato no funciona.	La puerta no está bien cerrada.	Asegúrese de que nada bloquea la puerta.
La bombilla no funciona.	La bombilla es defectuosa.	La luz se debe cambiar.
Los platos se cocinan demasiado rápido o tardan en exceso en cocinarse.	La temperatura es demasiado alta o demasiado baja.	Ajuste la temperatura si fuera necesario. Siga los consejos del manual del usuario.
El aparato deja de funcionar sin motivo aparente.	Hay un fallo de funcionamiento.	Si esta situación se repite, llame al Centro de servicio técnico.

11.2 Datos de servicio

Si no logra subsanar el problema, póngase en contacto con su distribuidor o el centro de servicio técnico.

Los datos que necesita para el centro de servicio técnico se encuentran en la placa de

características. La placa de características se encuentra en el aparato. No retire la placa de características del aparato.

Es conveniente que anote los datos aquí:

Modelo (MOD.)

Número de producto (PNC)

Número de serie (S.N.)

12. DATOS TÉCNICOS

12.1 Datos técnicos

Voltaje	230 V
Frecuencia	50 Hz
Volumen	72 l

Fuente de energía	Eléctrico
Cavidades	1

13. EFICIENCIA ENERGÉTICA

13.1 Información de producto sobre consumo de energía y el tiempo máximo para alcanzar el modo de bajo consumo aplicable

Consumo de energía en modo de espera	0.8 W
Tiempo máximo necesario para que el equipo alcance automáticamente el modo de bajo consumo aplicable	20 min

13.2 Consejos para ahorrar energía

Los siguientes consejos le ayudarán a ahorrar energía cuando utilice su aparato electrodoméstico.

Asegúrese de que la puerta del aparato esté cerrada cuando esté en funcionamiento. No abra la puerta del aparato muchas veces durante la cocción. Mantenga limpia la junta de la puerta y asegúrese de que está bien fijada en su posición.

Utilice utensilios de cocina de metal y también moldes y recipientes no reflectantes para mejorar el ahorro energético (solo

cuando utilice una función de horno no microondas).

No precaliente el aparato antes de cocinar a menos que se recomiende concretamente hacerlo así.

Reduzca al máximo el tiempo entre horneados cuando prepare varios platos de una vez.

Cocción con ventilador

En la medida de lo posible, utilice las funciones de cocción con ventilador para ahorrar energía.

14. ASPECTOS MEDIOAMBIENTALES

Recicle los materiales con el símbolo . Coloque el embalaje en los contenedores correspondientes para reciclarlo. Ayude a proteger el medioambiente y la salud pública reciclando los residuos de aparatos eléctricos y electrónicos. No deseche los aparatos

marcados con el símbolo  con los residuos domésticos. Lleve el producto a su centro de reciclaje local o póngase en contacto con su oficina municipal.

Välkommen till Electrolux! Tack för att du har valt en av våra produkter.



Få tips om användning, broschyrer, felsökning, service- och reparationsinformation:
www.electrolux.com/support

Med reservation för ändringar.

INNEHÅLL

1. SÄKERHETSINFORMATION.....	208
2. SÄKERHETSINSTRUKTIONER.....	211
3. INSTALLATION.....	213
4. PRODUKTBESKRIVNING.....	215
5. FÖRE FÖRSTA ANVÄNDNING.....	215
6. DAGLIG ANVÄNDNING.....	216
7. YTTERLIGARE FUNKTIONER.....	218
8. ANVÄNDA TILLBEHÖREN.....	218
9. RÅD OCH TIPS.....	219
10. UNDERHÅLL OCH RENGÖRING.....	221
11. FELSÖKNING.....	222
12. TEKNISKA DATA.....	223
13. ENERGIEFFEKTIVITET.....	223
14. MILJÖSKYDD.....	223

1. ⚠ SÄKERHETSINFORMATION

Läs noga de bifogade instruktionerna före installation och användning av produkten. Tillverkaren är inte ansvarig för eventuella personskador eller andra skador som uppkommit som ett resultat av felaktig installation eller användning. Förvara alltid bruksanvisningen på en säker och tillgänglig plats för framtida bruk.

1.1 Säkerhet för barn och personer med funktionsnedsättning

- Denna produkt kan användas av barn från 8 års ålder och uppåt, och av personer med nedsatt fysisk, sensorisk eller mental förmåga, samt personer med bristande erfarenhet och kunskap om de övervakas eller instrueras om hur produkten används på ett säkert sätt och förstår de risker som är förknippade med användningen. Barn under 8 år

eller personer med mycket omfattande och komplexa funktionsnedsättningar ska inte vistas i närheten av produkten utan ständig uppsikt.

- Barn ska hållas under uppsikt så att de inte leker med produkten.
- Håll allt förpackningsmaterial utom räckhåll för barn och kassera det på lämpligt sätt.
- **VARNING!** Ugnen och åtkomliga delar blir mycket varma under användning. Håll barn och husdjur borta från produkten när den används och när den svalnar.
- Om maskinen har ett barnlås ska den aktiveras.
- Barn får inte utföra rengöring och underhåll av produkten utan uppsikt.

1.2 Allmän säkerhet

- Denna produkt är endast avsedd för matlagning.
- Denna produkt är avsedd för enskilt hushållsbruk inomhus.
- Produkten kan användas i kontor, hotellrum, gårdsgästhus och liknande boenden där sådan användning inte innebär att genomsnittlig hushållsförbrukning överskrids.
- Installation av denna produkt och byte av kabeln får endast utföras av behörig person.
- Använd inte produkten innan den har installerats i den inbyggda strukturen.
- Bryt strömförsörjningen till apparaten före utförande av underhåll.
- Om nätsladden är skadad måste den bytas av tillverkaren, tillverkarens auktoriserade servicecenter eller personer med motsvarande utbildning, för att undvika fara.
- **VARNING!** Kontrollera att produkten är avstängd innan du byter lampa för att undvika risk för elektriska stötar.
- **VARNING!** Ugnen och åtkomliga delar blir mycket varma under användning. Var försiktig så att du inte vidrör värmeelementen eller ugnsutrymmets ytor.
- Använd alltid ugnsvantar vid iläggning eller urtagning av tillbehör eller ugnsformar.

- Starta inte mikrovågsugnsfunktionen när ugnen är tom. Metalldelar i ugnstrymmet kan skapa ljusbågar.
- Metallbehållare för mat och dryck får aldrig placeras i mikrovågsugnen. Detta krav gäller inte om tillverkaren anger storlek och form på metallbehållare som är lämpliga för tillagning i mikrovågsugn.
- VARNING! Om luckan eller tätningarna är skadade får ugnen inte användas utan att repareras av en behörig person.
- VARNING! Endast en behörig person får utföra service eller reparation som involverar borttagning av delar som skyddar mot mikrovågsenergi.
- VARNING! Värm inte vätskor och andra livsmedel i tillslutna behållare. De kan explodera.
- Använd endast kärl som är avsedda för mikrovågsugn.
- Håll ugnen under uppsikt vid uppvärmning av mat i plast- eller pappersbehållare för att undvika risk för antändning.
- Produkten är avsedd för uppvärmning av mat och dryck. Torkning av mat eller kläder och uppvärmning av värmekuddar, tofflor, svampar, fuktiga trasor och liknande kan leda till skador, antändning eller brand.
- Om det kommer ut rök, stäng av eller dra ur kontakten till produkten och låt luckan vara stängd för att undvika lågor.
- Uppvärmning av drycker i mikrovågsugn kan leda till fördröjd stötkokning. Var försiktig vid hantering av behållaren.
- Innehållet i nappflaskor och barnmatsburkar ska röras om eller blandas, och temperaturen ska kontrolleras före förtäring för att undvika brännskador.
- Ägg i skal och hela kokta ägg får inte värmas i produkten eftersom de kan explodera, även efter att mikrovågsugnens uppvärmning är klar.
- För att ta bort en ugnsstege drar du först ut stegen framtill och sedan den bakre delen från sidoväggen. Sätt tillbaka ugnsstegar i omvänd ordning.

- Rengör produkten regelbundet och ta bort eventuella matrester.
- Använd inte ångrengöringsmedel för att rengöra produkten.
- Använd inte skarpa rengöringsmedel med slipeffekt eller vassa metallskrapor för att rengöra luckans glas för att undvika repor, vilka i sin tur kan leda till att glaset spricker.
- Om inte produkten hålls ren kan det leda till att den invändiga ytan försämras, vilket kan påverka produktens livslängd och leda till farliga situationer.

2. SÄKERHETSINSTRUKTIONER

2.1 Installation

WARNING!

Endast en behörig person får installera den här produkten.

- Avlägsna allt förpackningsmaterial.
- Installera eller använd inte en skadad produkt.
- Följ installationsanvisningarna som finns på vår webbplats.
- Var alltid försiktig när produkten rör sig eftersom den är tung. Använd alltid skyddshandskar och täkta skor.
- Dra aldrig produkten i handtaget.
- Installera produkten på en säker och lämplig plats som uppfyller installationskraven.
- Minsta avstånd till andra produkter ska beaktas.
- Kontrollera, före installation av ugnen, att ugnsluckan kan öppnas enkelt utan motstånd.
- Produkten är utrustad med ett elektriskt kylsystem. Den måste användas med den elektriska strömförsörjningen.

2.2 Elanslutning

WARNING!

Risk för brand och elektriska stötar.

- Alla elektriska anslutningar ska göras av en behörig elektriker.
- Produkten måste jordas.

- Se till att de parametrarna på märkskylten överensstämmer med elnätets elektricitet.
- Använd alltid ett korrekt installerat, stötsäkert och jordat eluttag.
- Använd inte grenuttag eller förlängningsladdar.
- Kontrollera så att du inte skadar stickkontakten och nätkabeln. Om produktens nätkabel behöver bytas måste det göras av vårt auktoriserade servicecenter.
- Låt inte nätkablar komma i kontakt med eller komma nära produktens lucka eller nichen nedanför produkten, speciellt inte när den är igång eller om luckan är het.
- Stötskyddet för strömförande och isolerade delar måste fästas på ett sådant sätt att det inte kan tas bort utan verktyg.
- Anslut stickkontakten till eluttaget först vid slutet av installationen. Kontrollera att stickkontakten är åtkomlig efter installationen.
- Anslut inte stickkontakten om vägguttaget sitter löst.
- Dra inte i anslutningsladdan för att koppla bort produkten från eluttaget. Ta alltid tag i stickkontakten.
- Använd endast rätt isoleringsenheter: strömbrytare, säkringar (säkringar av skruvtyp tas ur hållaren), jordfelsbrytare och kontaktorer.
- Den elektriska installationen måste ha en isolationsenhet så att du kan koppla från produkten från nätet vid alla poler. Kontaktöppningen på isolationsenheten måste vara minst 3 mm bred.

- Denna produkt levereras med en huvudkontakt och en huvudkabel

2.3 Använd

WARNING!

Risk för skador, brännskador, elstötar eller explosion föreligger.

- Ändra inte produktens specifikationer.
- Kontrollera att ventilationsöppningarna inte är blockerade.
- Låt inte produkten stå utan uppsikt under användning.
- Stäng av produkten efter varje användningstillfälle.
- Var försiktig när du öppnar produktens lucka medan produkten är påslagen. Varm luft kan strömma ut.
- Använd inte produkten med våta händer eller när den har kontakt med vatten.
- Tryck inte på den öppna luckan.
- Använd inte produkten som arbets- eller avlastningsyta.
- Öppna luckan försiktigt. Användning av ingredienser med alkohol kan orsaka blandning av alkohol och luft.
- Låt inte gnistor eller öppna lågor komma i kontakt med produkten när du öppnar luckan.
- Placera inte brandfarliga produkter eller föremål som är våta med brandfarliga produkter i, i närheten av eller på produkten.
- Använd inte mikrovågsugnsfunktionen för att förvärma ugnen.
- Användare med pacemaker eller insulinpump måste hålla sig minst 10 cm från kontrollpanelen.

WARNING!

Risk för skador på produkten.

- För att förhindra skador eller missfärgning på emaljen:
 - lägg inte aluminiumfolie direkt på ugnsbotten.
 - håll inte vatten direkt i den heta produkten.
 - Låt inte fuktiga maträtter eller matvaror stå kvar i produkten när tillagningen är klar.

- var försiktig när du tar bort eller installerar tillbehören.
- Missfärgning av emaljen eller den rostfria ytan påverkar inte produktens funktion.
- Använd en djup form för mjuka kakor. Fruktjuice kan orsaka fläckar som inte går att ta bort.
- Använd endast tillbehör som kommer med produkten eller rekommenderas av tillverkaren.
- Laga alltid mat med luckan stängd.
- Om produkten installeras bakom en beklädnadspanel, till exempel en dörr, se till att skåpsdörren aldrig är stängd när produkten används. Värme och fukt kan byggas upp bakom en stängd lucka och orsaka skador på produkten, skåpsmöblerna eller golvet. Stäng inte luckan förrän produkten har svalnat helt efter användning.

2.4 Underhåll och rengöring

WARNING!

Risk för personskadorna, brand eller skador på produkten.

- Stäng av produkten och koppla bort den från eluttaget innan underhåll.
- Se till att ugnen är kall. Det finns risk för att glaspanelerna spricker.
- Byt omedelbart ut luckglas som har skadats. Kontakta det auktoriserade servicecentret.
- Se till att hålrummet och luckan torkas torra efter varje användning. Ånga som bildas under användningen av produkten kondenseras på väggarna i ugnen och kan orsaka korrosion.
- Rengör produkten regelbundet för att förhindra att ytmaterial försämrats.
- Fett och matrester som lämnas kvar i produkten kan orsaka brand och elektriska ljusbågar när mikrovågsugnen är påslagen.
- Rengör produkten med en våt mjuk trasa. Använd bara neutrala rengöringsmedel. Använd inte slipande produkter, repande rengöringstussar, lösningsmedel eller metallföremål.
- Om du använder en ugnssprej ska du följa säkerhetsanvisningarna på förpackningen.

2.5 Invändig belysning

VARNING!

Risk för elektrisk stöt!

- När det gäller lampan/lamporna i denna produkt och reservlampor som säljs separat: Dessa lampor är avsedda att tåla extrema fysiska förhållanden i hushållsapparater, såsom temperatur, vibration, fuktighet eller är avsedda att signalera information om produktens driftsstatus. De är inte avsedda att användas i andra produkter eller som rumsbelysning i hemmet.
- Denna produkt innehåller en ljuskälla med energieffektivitetsklass G.
- Använd bara lampor med samma specifikationer.

2.6 Service

- Kontakta ett auktoriserat servicecenter för reparation av produkten.
- Använd endast originalreservdelar.

2.7 Avyttring

VARNING!

Risk för personskador eller kvävning föreligger.

- Kontakta kommunen för information om hur produkten ska kasseras.
- Koppla ur produkten från eluttaget.
- Klipp av elkabeln nära produkten och kassera den.

3. INSTALLATION

VARNING!

Se Säkerhetsavsnitten.

3.1 Allmän information

FÖRSIKTIGHETSÅTGÄRDER!

Anslut inte apparaten till adaptrar eller förlängningskablar. Detta kan orsaka överbelastning och brandrisk.

- Produkten är endast avsedd för inbyggd användning. Den måste placeras på en stabil och plan yta.
- Placera produkten långt ifrån ånga, varmluft och vattenstänk.

3.2 Elektrisk installation

Denna produkt levereras med en nätkabel och en nätkontakt.

Kabeln har en jordledning med en jordad kontakt. Kontakten måste anslutas till ett uttag som är korrekt installerat och jordat. I händelse av en elektrisk kortslutning minskar jordning risken för elektriska stötar.

3.3 Installera produkten

1. Kontrollera om måtten på möblerna uppfyller installationsavstånden.

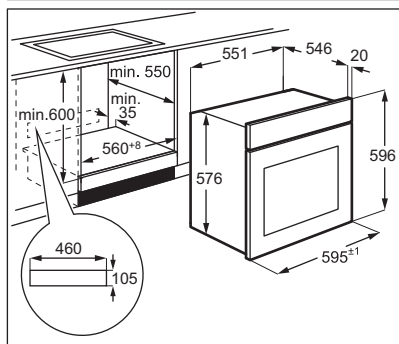
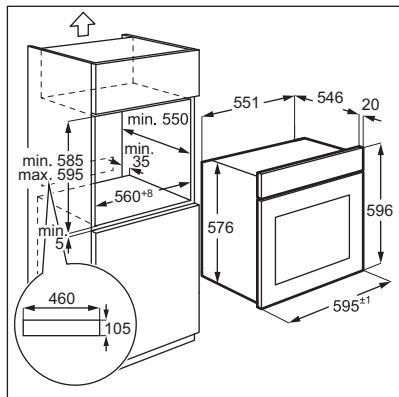

2. Montera produkten och fäst den i skåpet med en skruv.

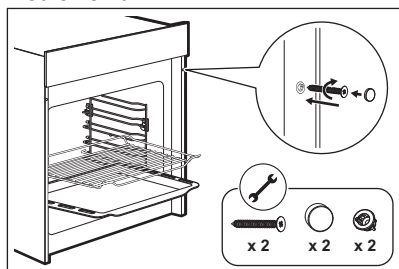

Dra inte åt skruvarna för hårt. Använd endast en skruvmejsel för att undvika skador på produkten.

3.4 Installera hyllstöden

1. Tryck in hyllstöden i den bakre spärren.
2. Tryck hyllstöden mot den främre spärren på hålrummets sidovägg.
3. Tryck ner hyllstöden.

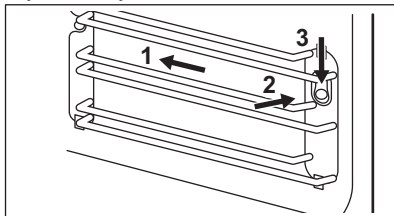

Var försiktig när du tar bort eller installerar hyllstöden. Ta inte bort de vita blockerings-elementen. Om de faller ner, sätt tillbaka dem.

4. PRODUKTBESEKRVNING

4.1 Allmän översikt

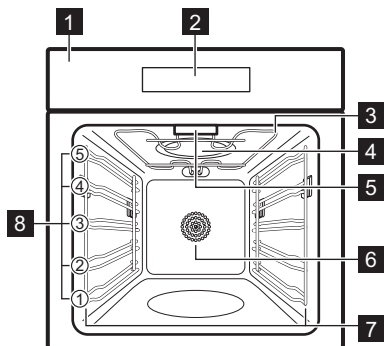

- 1 Kontrollpanel
- 2 Display
- 3 Värmeelement
- 4 Mikrovågsgenerator
- 5 Lampa
- 6 Fläkt
- 7 Ugnsstegar, borttagbara
- 8 Hyllplaceringar



Denna produkt uppfyller kraven i den europeiska standarden EN55011. I enlighet med denna standard klassificeras produkten som utrustning i grupp 2 klass B. Grupp 2 innebär att utrustningen avsiktligt genererar radiofrekvensenergi i form av elektromagnetisk strålning för värmebehandling av livsmedel. Klass B innebär att utrustningen är lämplig för användning i hushåll.

4.2 Kontrollpanel

Översikt av kontrollpanelen

	För att återgå till standby-läget.
	Fr att ställa in mikrovågsfunktioner.
	Tryck en gång för att använda timerfunktionen. Tryck tre gånger för att använda barnlåsfunktionen.
	För att ställa in sluttid för tillagningen.
	För att ställa in snabb förvärmning.
	För att välja funktioner.
	Kontroller. För att justera värden.
	För att välja automatiska tillagningsprogram.
	För att ställa in klocka/tid/temperatur.
	För att ställa in vikten.
	För att slå och stänga av produktens lampa.
	För att starta eller pausa tillagningen.
	För att justera värden.

4.3 Tillbehör

- **Galler**
För kokkärl, kakformer, grillning, ugnsstekning.
- **Bakplåt**
För kakor och småkakor.

5. FÖRE FÖRSTA ANVÄNDNING



VARNING!

Se Säkerhetsavsnitten.

5.1 Ställa in tid



Ställ in tiden innan du använder produkten.



När du ansluter produkten till elnätet, eller efter ett strömavbrott, visar displayen 0:00 och en ljudsignal hörs.



Du kan ställa in tiden i ett 24-timmarsformat.

1. Tryck på och använd sedan +, - eller kontrollerna för att ställa in timmar.
2. Tryck på och använd sedan +, - eller kontrollerna för att ställa in minuter.

3. Tryck på för att bekräfta.

5.2 Initial förvärmning och rengöring

Förvärm den tomma ugnen före första användning och kontakt med livsmedel. Ugnen kan avge obehaglig lukt och rök. Ventilera rummet under förvärmning.

1. Tryck på och ställ in funktionen . Ställ in maxtemperaturen. Låt produkten stå på i 3 t.
2. Stäng av ugnen och vänta tills den har svalnat.
3. Rengör ugnen och dess tillbehör med en mikrofiberduk, varmt vatten och ett mildt rengöringsmedel.

6. DAGLIG ANVÄNDNING

VARNING!

Se Säkerhetsavsnitten.

6.1 Tillagningsfunktioner

Standardtillagningsfunktioner



Över-/undervärme

Bakning och stekning på en ugnsnivå.
30-250°C



Tillagning med varmluft

Baka eller rosta mat som kräver samma tillagningstemperatur, på flera nivåer i ugnen, utan att aromerna blandas.
50-250°C



Varmluftstillagning

För att baka och ugnsteka mat med samma tillagningstemperatur på flera nivåer. Fläkten fördelar värmen jämnt i hålrummet.
50-250°C



Grill

För att grilla eller bryna tunnskurna matbitar och brödrostning.
150-250°C



Varmluftsgrillning

För att grilla eller bryna tunnskurna matbitar. Fläkten fördelar värmen jämnt i hålrummet.
50-250°C



Snabbgrillning

För att grilla eller bryna tunnskurna matbitar.
150-250°C



Pizza/Paj

Tillaga pizza och andra rätter som kräver mer värme underifrån.
50-250°C



Undervärme

Bryna och få en frasig botten. Använd den lägsta falsnivån.
30-220°C



Uptining

För att tina upp mat.



Jäsning av deg

För att jása jästdeg, fermentera surdeg och kultivera yoghurt.
30-45°C

Mikrovågsugnsfunktioner och Mikrovågsugnens kombifunktioner

		Effekt	Temperatur
	Mikrovågsugn	800 W	-
	Mikrovågsugn + Tillagning med varmluft	320 W	160 °C 1)
	Mikrovågsugn + Varmluftsgrillning	320 W	180 °C 1)
	Mikrovågsugn + Pizza	320 W	180 °C 1)

1) Du kan ändra temperaturen från 50 till 250 °C.



Tillagning med varmluft, Snabbgrillning och Pizza/Paj kan kombineras med Mikrovågsugn. När du väljer en annan funktion hörs en ljudsignal två gånger och den fungerar inte.

För allmänna energibesparingsanvisningar, se kapitlet "Energieffektivitet" > "Tips för energibesparing".

6.2 Inställning: Tillagningsfunktioner

- Tryck på för att välja en tillagningsfunktion.
- Använd $+$, $-$ eller kontrollerna för att ställa in temperaturen.
- Tryck på för att ställa in tillagningstiden.
- Använd $+$, $-$ eller kontrollerna för att ställa in tiden.

För att avbryta tillagningen .



Du kan ändra inställningarna under tillagningen. Efter ändringen aktiveras produkten i 6 sek. Inställningarna kan inte ändras vid Automatisk tillagning.

6.3 Inställning: Mikrovågsugnsfunktioner

- Sätt in maten i produkten.
- Tryck på för att börja med standardinställningarna. The default time is 1 min and the default power is 800 W.
- Justera effekten genom att trycka på , använd sedan $+$, $-$ eller kontrollerna. The range is 80 - 800 W.
- Justera klockan genom att trycka på , använd sedan $+$, $-$ eller kontrollerna. För att avbryta funktionen, tryck på i 3 sek. Du kan pausa tillagningen genom att trycka på .

6.4 Automatisk tillagning

Använd den här funktionen för att snabbt och enkelt tillaga din favoritmat. Produkten ställer automatiskt in de mest optimala inställningarna.

Tryck på för att välja önskad meny.



Använd inte bakplåten när du lagar mat med följande program: d01, d02, d03, A01, A02.

	Meny	Standardtid	Vikt
d01	Tina kött	08:00 min	200 g
d02	Tina fågel	04:48 min	200 g
d03	Tina fisk	04:00 min	200 g
A01	Popcorn	03:05 min	100 g
A02	Potatis- och ostgratäng	35:00 min	500 g
A03	Cheesecake	76:00 min	-
A04	Quiche lorraine	40:00 min 1)	1000 g
A05	Köttfärslimpa	75:00 min	1000 g
		30:00 min	500 g

	Meny	Standard-tid	Vikt
A06	Marmorkaka	80:00 min	-
A07	Matbröd, tunna kakor	35:00 min ²⁾	-
A08	Äppelpaj	60:00 min ³⁾	-
A09	Pizza	35:00 min ²⁾	-

	Meny	Standard-tid	Vikt
A10	Äppelpaj med smuldeg	60:00 min	-

- 1) Förvärm ugnen i 10 min.
- 2) Förvärm produkten i 8 min.
- 3) Förvärm produkten i 7 min.

7. YTTERLIGARE FUNKTIONER

7.1 Snabb förvärmning

Du kan använda funktionen för att förkorta förvärmningstiden.





Tryck på . Symbolen visas på displayen. Funktionen fungerar inte för Automatisk tillagning, Upptining och Jäsning av deg. Om funktionen inte kan användas hörs en ljudsignal.

7.2 Kökstimer

Du kan ställa in maximalt 23:59 t.





När kökstimerfunktionen är aktiverad kan inget annat program ställas in.

1. Tryck på . Tiden visas på displayen och ljudsignalen hörs.
2. Tryck på , använd sedan +, — eller kontrollerna för att ställa in timmar.
3. Tryck på , använd sedan +, — eller kontrollerna för att ställa in minuter.
4. Tryck på  för att bekräfta. En ljudsignal hörs när tillagningstiden uppnåtts.

7.3 Sluttid



Du kan ställa in sluttiden för tillagningen.

1. Tryck på  och använd sedan +, — eller kontrollerna för att ställa in timmar.
2. Tryck på  och använd sedan +, — eller kontrollerna för att ställa in minuter.
3. Tryck på  för att bekräfta.
4. Välj funktionen. Se "Tillagningsfunktioner".

Funktionen fungerar inte för alternativen Automatisk tillagning, Upptining, Jäsning av deg och Mikrovågsugn.

7.4 Barnlås

Barnlåset förhindrar oavsiktlig användning av produkten.

Tryck och håll in  i 3 sekunder. För att avaktivera barnlåset, tryck och håll in  i 3 sekunder.

7.5 Kylfläkt

När produkten är igång slås fläkten automatiskt på för att hålla ytorna svala.

8. ANVÄNDA TILLBEHÖREN



VARNING!

Se Säkerhetsavsnitten.



Använd inte bakplåten för mikrovågsfunktioner.



Låsfunktionen ökar säkerheten och ger tippskydd. Tillbehören kan dras ut ungefär halvvägs tills de låses på plats.

Tillbehören kan deformeras när de blir varma. Detta påverkar inte deras funktion. När de har svalnat återfår de sin ursprungliga form.

Hållrummet har fem hyllnivåer, räknat från produktens botten. När du lagar mat med mikrovågsfunktionerna, använd den andra nivån för bästa tillagningresultat.

8.1 Sätta i tillbehören

Galler:

Skjut in gallret mellan stödskenorna.

Kontrollera att hyllan ligger an mot baksidan av hållrummet och att fötterna pekar nedåt.

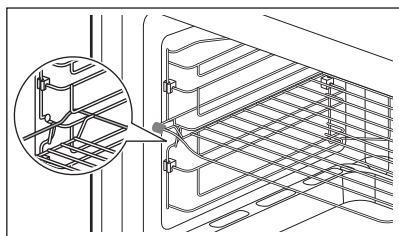

Blockeringselementet på gallrets vänstra sida förhindrar felaktig installation.

Plåt:

Skjut in plåten eller ugnformen mellan stödskenorna.

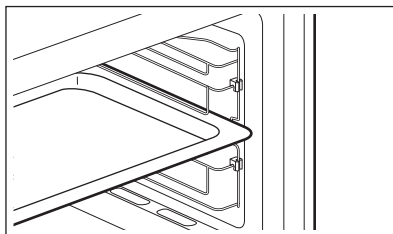

9. RÅD OCH TIPS

9.1 Allmän information om hur du använder produkten

- När du har stängt av produkten, låta mat vila i flera minuter.
- Ta bort aluminiumfolie, metallbehållare osv. innan du tillagar maten.

Tillagning

- Täck över maten med ett material som är lämpligt för användning i mikrovågsugn. Tillaga endast mat utan lock om du vill att den ska vara knaprig.
- Övertillaga inte mat genom att välja för höga effektinställningar och för lång tillagningstid. Maten kan bli torr, bränd eller börja brinna.
- Använd inte produkten för att koka ägg eller sniglar med skalet på – de kan

sprängas. Med stekta ägg ska du sticka hål i äggulan först.

- Stick hål på livsmedel med "skal", såsom potatis, tomater, korv eller liknande typer av mat, med en gaffel flera gånger före tillagning så att maten inte sprängs.
- Ställ in en längre tillagningstid för kyld eller fryst mat.
- Maträtter med sås måste röras om då och då.
- Grönsaker med fast struktur, såsom morötter, ärtor och blomkål, måste tillagas i vatten.
- Vänd på större bitar efter halva tillagningen.
- Om möjligt, skär grönsakerna i lika stora bitar.
- Använd platta, breda tallrikar.

- Använd inte formar gjorda av porslin, keramik eller lergods med oglaserad botten eller som har små hål t.ex. på handtagen. Fukt kan komma in i dessa hål vilket gör att formen kan spricka vid uppvärmning.

Tina kött, fågel, fisk

- Lägg den frysta maten utan förpackning på en liten tallrik med en behållare under så att vätskan rinner ner i behållaren.
- Vänd efter halva upptiningen. Om möjligt, skär bort och avlägsna delar som har tinats upp.

Tina smör, bakelser, kvarg

- Tina inte upp maten helt och hållet i produkten, utan låt den tina i rumstemperatur. Det ger ett jämnare resultat. Avlägsna all metall- och aluminiumpaketering före upptining.

Tina frukt, grönsaker

- Om frukt och grönsaker ska vara råa ska de inte tinas helt i produkten. Låt dem tinas upp i rumstemperatur.
- Du kan använda en högre mikrovågseffekt för att tillaga frukt och grönsaker utan att först behöva tina dem.

Färdigmat

- Du kan endast tillaga färdigmat i produkten om förpackningen är lämplig för användning i mikrovågsugn.
- Du måste följa tillverkarens anvisningar som är tryckta på förpackningen (t.ex. ta bort metallocket och sticka hål i plastfolien).

Lämpliga köksredskap och material

Kokkärl/material	Mikrovågsugn			Grill/Varm-luft
	Upptining	Uppvärmning	Tillagning	
Ugnsfast glas och porslin utan metalldelar, t.ex. Pyrex, värmebeständigt glas	✓	✓	✓	✓
Ej ugnsfast glas och porslin ¹⁾	✓	x	x	x
Glas och glaskeramik av ugnsfast/fryståligt material (t.ex. Arcoflam), grillgaller	✓	✓	✓	✓
Keramik ²⁾ , lergods ²⁾	✓	✓	✓	x
Värmebeständig plast upp till 200 °C ³⁾	✓	✓	✓	x
Kartong, papper	✓	x	x	x
Plastfolie	✓	x	x	x
Stekpåse med mikrovågssäker förslutning ³⁾	✓	✓	✓	x
Stekkärl av metall som t.ex. emalj eller gjutjärn	x	x	x	✓
Bakformar, svartlack eller silikonbelagda ³⁾	x	x	x	✓
Bakplåt	x	x	x	✓
Kokkärl för bryning, t.ex. stek- eller krispplatta	x	✓	✓	x

Kokkärl/material	Mikrovågsugn			Grill/Varm-luft
	Upptining	Uppvärmning	Tillagning	
Färdigmat i förpackning ³⁾	✓	✓	✓	✓

1) Utan silver, guld, platina eller andra metaller







2) Utan kvarts- eller metallkomponenter eller glasyrer som innehåller metaller

3) Du måste följa tillverkarens anvisningar om maxtemperaturer.

✓ lämplig

X ej lämpligt

9.2 Information för testinstitut

Livsmedel	Funktion	Tillbehör	Temperatur	Tid	Ugnsnivå
Kex ¹⁾		Springform Ø26 cm	170 °C	30 - 35 min	1
Småkaka ¹⁾		Bakplåt	150°C	30 - 40 min	2
Äppelpaj		Springform Ø20 cm	160 °C	70 - 80 min	1
Bröd ¹⁾		Bakplåt	210 °C	30 - 35 min	2
Rostat bröd ¹⁾		Galler	MAX	6 - 8 min	5
Kyckling ¹⁾		Galler och bakplåt	180 °C	75 - 80 min	Galler 2 Bakplåt 1

1) Förvärm ugnen.

10. UNDERHÅLL OCH RENGÖRING

VARNING!

Se Säkerhetsavsnitten.

10.1 Rengöring

Rengöringsmedel

- Rengör ugnens framsida med en mikrofiberduk med varmt vatten och ett mildt rengöringsmedel.
- Använd en rengöringslösning för att rengöra metalldelar.
- Rengör fläckar med ett mildt diskmedel.

För användning varje dag

- Rengör insidan av ugnen efter varje användning. Fettansamling eller andra matrester kan leda till brand.

- Rengör ugnsutrymmets tak från matrester och fett.
- Låt inte tillagad mat stå i ugnen längre än 20 minuter. Torka av ugnen invändigt endast med en mikrofiberduk efter varje användning.

Tillbehör

- Rengör alla tillbehör efter varje användningstillfälle och låt dem torka. Använd enbart en mikrofiberduk med varmt vatten och ett mildt rengöringsmedel. Rengöring inte tillbehören i en diskmaskin.
- Rengör inte tillbehören med nonstick-beläggning med ett rengöringsmedel med slippeffekt eller vassa föremål.

10.2 Ta bort stödskenorna

Stäng av ugnen och vänta tills den har svalnat.

1. Dra försiktigt ugnsstegen uppåt och ut ur den främre upphängningen.
2. Dra först ut ugnsstegarnas främre del från sidoväggen.
3. Dra ur stöden från de bakre hakarna.

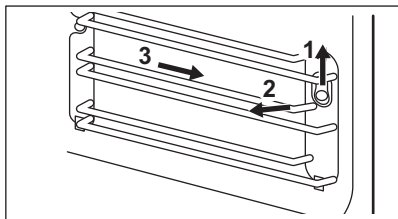

10.3 Byte av LED-lampa

⚠ VARNING!

Risk för brännskador, glasskyddet kan vara hett. Använd skyddshandskar vid beröring av lampan.

Endast servicepersonal får byta ut lampan. Kontakta ditt auktoriserade servicecenter.

11. FELSÖKNING

⚠ VARNING!

Se Säkerhetsavsnitten.

11.1 Vad gör jag om...

Problem	Möjlig orsak	Lösning
Produkten fungerar inte.	Produkten är inte ansluten.	Koppla in apparaten i eluttaget.
Produkten fungerar inte.	Brist på elektrisk nätpänning.	Kontrollera säkringen eller huvudbrytaren. Kontakta en behörig elektriker om säkringen eller brytaren fortsätter att bryta kretsen.
Produkten fungerar inte.	Luckan är inte ordentligt stängd.	Se till att ingenting blockerar luckan.
Lampan fungerar inte.	Lampan är trasig.	Lampan måste bytas.
Tillagningen tar för lång tid eller för kort tid.	Temperaturen är för låg eller för hög.	Justera temperaturen vid behov. Följ instruktionerna i bruksanvisningen.
Produkten stängs av utan någon anledning.	Ett fel har uppstått.	Om det händer vid upprepade tillfällen, ring ett auktoriserat servicecenter.

11.2 Serviceinformation

Kontakta försäljaren eller en auktoriserad serviceverkstad om du inte kan avhjälpa felet.

Information som kundtjänst behöver finns på märkplåten. Märkplåten sitter på produkten. Ta inte bort märkplåten från produkten.

Vi rekommenderar att du antecknar den här:

Modell (MOD.)

Vi rekommenderar att du antecknar den här:

PNC (produktnummer)
Serienummer (S.N.)

12. TEKNISKA DATA

12.1 Tekniska data

Märkspänning	230 V
Frekvens	50 Hz
Volym	72 l
Värmekälla	Elektrisk
Hållrum	1

13. ENERGIEFFEKTIVITET

13.1 Produktinformation om effektförbrukning och maxtid för att uppnå lämpligt strömsparläge

Effektförbrukning i viloläge	0.8 W
Maxtiden som krävs för att utrustningen automatiskt ska uppnå det lämpliga strömsparläget	20 min

13.2 Energibesparande tips

Följande tips hjälper dig att spara energi när du använder din ugn.

Kontrollera att ugnsluckan är ordentligt stängd när ugnen är påslagen. Öppna inte ugnsluckan för ofta under tillagningen. Håll luckans tätninglist ren och kontrollera att den sitter rätt och ordentligt fast.

Använd köksredskap av metall och mörka, icke-reflekterande burkar och behållare för att

spara energi (endast när du använder ugnen utan mikrovågsugnsfunktion).

Förvärm inte ugnen före tillagning om det inte specifikt rekommenderas.

Gör så korta uppehåll som möjligt vid tillagning av flera rätter för samma tillfälle.

Tillagning med varmluft

Om möjligt, använd varmluftsfunktionen för att spara energi.

14. MILJÖSKYDD

Återvinn material med symbolen . Återvinn förpackningen i rätt återvinningsbehållare. Bidra till att skydda vår miljö och vår hälsa genom att återvinna avfall från elektriska och elektroniska apparater. Släng inte produkter

som är märkta med symbolen  med hushållsavfallet. Lämna in produkten på närmaste återvinningsstation eller kontakta kommunen.

electrolux.com

701135013-B-122026



CE